

ΕΓΓΡΑΦΟ ΚΟΙΝΟΠΟΙΗΣΗΣ

αναφορικά με

**τον ορισμό Σχετικής Αγοράς,
την ανάλυση για την ύπαρξη αποτελεσματικού ανταγωνισμού
και τον Καθορισμό Οργανισμού με Σημαντική Ισχύ στην Αγορά**

και

**το Σχέδιο Ρυθμιστικών Μέτρων
σε σχέση με την αγορά ΧΟΝΔΡΙΚΗΣ ΕΥΡΥΖΩΝΙΚΗΣ ΠΡΟΣΒΑΣΗΣ**

(ΑΓΟΡΑ 5)

| | |
|--------------------------|--------------------------|
| Αριθμός Εγγράφου: | EA5/2012 |
| Ημερομηνία: | 15 Νοεμβρίου 2012 |

ΠΙΝΑΚΑΣ ΠΕΡΙΕΧΟΜΕΝΩΝ

| | | |
|----------------|----------------------------------------------------------------------------------------------------------------------------------------------------------------------|-----------|
| ΜΕΡΟΣ 1 | ΣΥΝΟΨΗ | 4 |
| ΜΕΡΟΣ 2 | ΕΙΣΑΓΩΓΗ | 7 |
| 2.1. | ΝΟΜΟΘΕΤΙΚΟ ΠΛΑΙΣΙΟ | 7 |
| 2.2 | ΠΡΟΣΕΓΓΙΣΗ ΕΠΙΤΡΟΠΟΥ | 9 |
| 2.3 | ΣΥΝΕΡΓΑΣΙΑ ΜΕ ΕΠΙΤΡΟΠΗ ΠΡΟΣΤΑΣΙΑΣ ΤΟΥ ΑΝΤΑΓΩΝΙΣΜΟΥ (ΕΠΑ) | 10 |
| 2.3. | ΔΟΜΗ ΕΓΓΡΑΦΟΥ | 11 |
| ΜΕΡΟΣ 3 | ΟΡΙΣΜΟΣ ΣΧΕΤΙΚΗΣ ΑΓΟΡΑΣ | 12 |
| 3.1 | ΕΙΣΑΓΩΓΗ | 12 |
| 3.2. | ΚΡΙΤΗΡΙΑ ΓΙΑ ΤΟΝ ΟΡΙΣΜΟ ΤΗΣ ΣΧΕΤΙΚΗΣ ΑΓΟΡΑΣ | 14 |
| 3.3. | Η ΣΧΕΤΙΚΗ ΑΓΟΡΑ ΠΡΟΪΟΝΤΩΝ ΚΑΙ ΥΠΗΡΕΣΙΩΝ | 15 |
| 3.3.1. | <i>Εισαγωγή</i> | <i>15</i> |
| 3.3.2. | <i>Διαθέσιμες Υποδομές Προσφοράς Υπηρεσιών πρόσβασης για την προσφορά ευρυζωνικών υπηρεσιών από σταθερή θέση στην Κυπριακή αγορά Ηλεκτρονικών Επικοινωνιών</i> | <i>17</i> |
| 3.3.2.1. | <i>Υποδομή Χάλκινων καλωδίων</i> | <i>17</i> |
| 3.3.2.2. | <i>Εναλλακτικές υποδομές παροχής ευρυζωνικών υπηρεσιών</i> | <i>20</i> |
| 3.3.3. | <i>Υποκαταστασιμότητα</i> | <i>24</i> |
| 3.3.3.1. | <i>Λιανικό επίπεδο</i> | <i>24</i> |
| 3.3.3.1.1. | <i>Δυνατότητα υποκατάστασης της ζήτησης</i> | <i>24</i> |
| 3.3.3.1.1.1 | <i>Υποκαταστασιμότητα μεταξύ dial-up και ευρυζωνικής πρόσβασης στο διαδίκτυο</i> | <i>25</i> |
| 3.3.3.1.2 | <i>Υποκαταστασιμότητα μεταξύ σταθερής ευρυζωνικής πρόσβασης και ασύρματης ευρυζωνικής πρόσβασης (HSPA, FWA)</i> | <i>26</i> |
| 3.3.3.1.2. | <i>Δυνατότητα Υποκατάστασης Προσφοράς</i> | <i>28</i> |
| 3.3.3.2. | <i>Χονδρικό επίπεδο</i> | <i>29</i> |
| 3.3.3.2.1 | <i>Δυνατότητα υποκατάστασης ζήτησης</i> | <i>29</i> |
| 3.3.3.2.1.1 | <i>Υποκατάσταση μεταξύ Χονδρικής (Φυσικής) Πρόσβασης σε Υποδομή Δικτύου σε Σταθερή Θέση (ΑΠΤΒ) και Χονδρικής Ευρυζωνικής Πρόσβασης(ΧΕΠ)</i> | <i>29</i> |
| 3.3.3.2.2 | <i>Δυνατότητα Υποκατάστασης Προσφοράς</i> | <i>37</i> |
| 3.4. | ΣΥΜΠΕΡΑΣΜΑ ΑΝΑΦΟΡΙΚΑ ΜΕ ΤΗ ΣΧΕΤΙΚΗ ΑΓΟΡΑ | 41 |
| 3.5. | Η ΣΧΕΤΙΚΗ ΓΕΩΓΡΑΦΙΚΗ ΑΓΟΡΑ | 41 |
| 3.6. | ΓΕΝΙΚΟ ΣΥΜΠΕΡΑΣΜΑ | 42 |
| ΜΕΡΟΣ 4 | ΑΝΑΛΥΣΗ ΣΧΕΤΙΚΗΣ ΑΓΟΡΑΣ | 44 |
| 4.1. | ΕΙΣΑΓΩΓΗ | 44 |
| 4.2. | ΚΡΙΤΗΡΙΑ ΚΑΘΟΡΙΣΜΟΥ ΟΡΓΑΝΙΣΜΟΥ/ΩΝ ΜΕ ΣΙΑ | 44 |
| 4.3. | ΑΞΙΟΛΟΓΗΣΗ ΚΑΘΕΣΤΩΤΟΣ ΑΝΤΑΓΩΝΙΣΜΟΥ ΣΤΗ ΣΧΕΤΙΚΗ ΑΓΟΡΑ | 45 |
| 4.3.1. | <i>Δομή και Μεριδία Αγοράς</i> | <i>45</i> |
| 4.3.2. | <i>Κυριότητα Υποδομής η οποία δεν υποκαθίσταται εύκολα</i> | <i>46</i> |
| 4.3.3. | <i>Αντισταθμιστική Αγοραστική Ισχύς</i> | <i>47</i> |
| 4.3.4. | <i>Οικονομίες Κλίμακας</i> | <i>47</i> |
| 4.3.5. | <i>Κάθετη δραστηριοποίηση</i> | <i>47</i> |
| 4.3.6. | <i>Απουσία εν δυνάμει ανταγωνισμού</i> | <i>47</i> |
| 4.4. | ΓΕΝΙΚΟ ΣΥΜΠΕΡΑΣΜΑ | 47 |
| ΜΕΡΟΣ 5 | ΠΡΟΤΕΙΝΟΜΕΝΕΣ ΡΥΘΜΙΣΤΙΚΕΣ ΥΠΟΧΡΕΩΣΕΙΣ | 49 |
| 5.1. | ΑΞΙΟΛΟΓΗΣΗ ΥΦΙΣΤΑΜΕΝΗΣ ΡΥΘΜΙΣΗΣ | 49 |
| 5.1.1. | <i>Υφιστάμενη ρύθμιση</i> | <i>49</i> |

| | | |
|----------------|----------------------------------------------------------------------------------------------------|------------|
| 5.1.2 | <i>Συνέπειες και Αξιολόγηση Υφιστάμενης Ρύθμισης</i> | 49 |
| 5.1.2.1 | Υποχρέωση Παροχής Χονδρικής Ευρυζωνικής Πρόσβασης | 53 |
| 5.1.2.2. | Διαφάνεια – Μη διάκριση | 56 |
| 5.1.2.3. | <i>Λογιστικός Διαχωρισμός</i> | 58 |
| 5.1.2.4. | <i>Έλεγχος Τιμών και Κοστοστρέφεια</i> | 58 |
| 5.1.3 | ΥΠΑΡΚΤΑ ΚΑΙ ΕΝ ΔΥΝΑΜΕΙ ΠΡΟΒΛΗΜΑΤΑ ΑΝΤΑΓΩΝΙΣΜΟΥ ΩΣ ΑΠΟΡΡΟΙΑ ΤΟΥ | |
| | ΥΦΙΣΤΑΜΕΝΟΥ ΚΑΘΕΣΤΩΤΟΣ ΑΝΤΑΓΩΝΙΣΜΟΥ | 58 |
| 5.2 | ΕΦΑΡΜΟΣΤΕΕΣ ΑΡΧΕΣ ΚΑΤΑ ΤΗΝ ΕΠΙΛΟΓΗ ΤΩΝ ΡΥΘΜΙΣΤΙΚΩΝ ΥΠΟΧΡΕΩΣΕΩΝ | 60 |
| 5.3 | ΠΡΟΤΕΙΝΟΜΕΝΕΣ ΡΥΘΜΙΣΤΙΚΕΣ ΥΠΟΧΡΕΩΣΕΙΣ ΚΑΙ ΑΙΤΙΟΛΟΓΗΣΗ | 61 |
| 5.3.1 | <i>Υποχρέωση παροχής Χονδρικής Ευρυζωνικής Πρόσβασης και από κοινού χρήσης διευκολύνσεων</i> | 61 |
| 5.3.2 | <i>Υποχρέωση διαφάνειας</i> | 64 |
| 5.3.3 | <i>Η υποχρέωση της διαφάνειας εμπεριέχει:</i> | 64 |
| 5.3.4 | <i>Υποχρέωση αμεροληψίας (μη διάκρισης) όπως αναφέρεται στο άρθρο 57 του Νόμου</i> 68 | |
| 5.3.5 | <i>Υποχρέωση λογιστικού διαχωρισμού</i> | 72 |
| 5.3.6 | <i>Υποχρέωση ελέγχου τιμών και κοστοστρέφειας η οποία χαρακτηρίζεται από τα ακόλουθα:</i> 72 | |
| ΜΕΡΟΣ 6 | ΑΞΙΟΛΟΓΗΣΗ ΕΠΙΠΤΩΣΕΩΝ ΠΡΟΤΕΙΝΟΜΕΝΩΝ ΡΥΘΜΙΣΤΙΚΩΝ | |
| | ΥΠΟΧΡΕΩΣΕΩΝ | 74 |
| | ΠΑΡΑΡΤΗΜΑ Α – ΕΡΩΤΗΜΑΤΟΛΟΓΙΑ ΠΡΟΣ ΠΑΡΟΧΕΙΣ | 76 |
| | ΠΑΡΑΡΤΗΜΑ Β - ΑΠΑΝΤΗΣΕΙΣ ΠΑΡΟΧΕΩΝ ΣΤΑ ΕΡΩΤΗΜΑΤΟΛΟΓΙΑ ΠΑΡΑΡΤΗΜΑΤΟΣ Α | |
| | | 108 |
| | ΠΑΡΑΡΤΗΜΑ Γ – ΑΠΟΤΕΛΕΣΜΑΤΑ ΈΡΕΥΝΑΣ ΚΑΤΑΝΑΛΩΤΩΝ | 109 |
| | ΠΑΡΑΡΤΗΜΑ Δ - ΑΠΟΡΡΕΟΝΤΑ ΔΗΜΟΣΙΑΣ ΔΙΑΒΟΥΛΕΥΣΗΣ | 133 |
| | ΠΑΡΑΡΤΗΜΑ Ε – ΕΠΙΣΤΟΛΗ ΕΠΑ | 133 |
| | ΠΑΡΑΡΤΗΜΑ Ζ – ΓΛΩΣΣΑΡΙΟ | 135 |

ΜΕΡΟΣ 1 ΣΥΝΟΨΗ

Σύμφωνα με το σε ισχύ ρυθμιστικό πλαίσιο των ηλεκτρονικών επικοινωνιών, ο Επίτροπος Ρυθμίσεως Ηλεκτρονικών Επικοινωνιών και Ταχυδρομείων (ΕΡΗΕΤ) καλείται να ορίσει σχετικές αγορές στον τομέα των ηλεκτρονικών επικοινωνιών, λαμβάνοντας υπόψη τις εθνικές συνθήκες, καθώς και τη γεωγραφική διάσταση κάθε αγοράς μέσα στην επικράτεια, σύμφωνα με τη διαδικασία για τον ορισμό αγοράς η οποία περιγράφεται στην Οδηγία Πλαίσιο¹ λαμβάνοντας υπόψη τη Σύσταση για τις Σχετικές Αγορές² (η Σύσταση) και την Οδηγία σχετικά με τον ανταγωνισμό στις αγορές δικτύων και υπηρεσιών ηλεκτρονικών επικοινωνιών³ και τη σύσταση της Επιτροπής σχετικά με τη ρυθμιζόμενη πρόσβαση σε δίκτυα πρόσβασης νέας γενιάς (NGA)⁴. Στη συνέχεια ο Επίτροπος οφείλει να αναλύσει το καθεστώς του ανταγωνισμού που υφίσταται σε κάθε αγορά και να αξιολογήσει το ενδεχόμενο καθορισμού οργανισμού/ών με Σημαντική Ισχύ στην Αγορά, λαμβάνοντας υπόψη τις Κατευθυντήριες Γραμμές της Επιτροπής για την Ανάλυση και τη Σημαντική Ισχύ στην Αγορά⁵ (Κατευθυντήριες Γραμμές). Σύμφωνα με το άρθρο 48 (1) του Νόμου 112(Ι)/2004⁶, μετά την ολοκλήρωση του ορισμού των σχετικών αγορών σύμφωνα με τη διαδικασία που ορίζεται στα άρθρα 46 και 47 [του βασικού νόμου], ο Επίτροπος διεξάγει ανάλυση του καθεστώτος ανταγωνισμού.

¹ «Οδηγία 2002/21/ΕΚ του Ευρωπαϊκού Κοινοβουλίου και του Συμβουλίου, της 7ης Μαρτίου 2002, σχετικά με κοινό κανονιστικό πλαίσιο για δίκτυα και υπηρεσίες ηλεκτρονικών επικοινωνιών» (ΕΕ L 108 της 24.4.2002, σελ.33), (Οδηγία Πλαίσιο όπως τροποποιήθηκε).

² ΣΥΣΤΑΣΗ ΤΗΣ ΕΠΙΤΡΟΠΗΣ της 17ης Δεκεμβρίου 2007 αναφορικά με σχετικές αγορές προϊόντων και υπηρεσιών στον τομέα των ηλεκτρονικών επικοινωνιών, οι οποίες επιδέχονται εκ των προτέρων κανονιστική ρύθμιση, σύμφωνα με την οδηγία 2002/21/ΕΚ του Ευρωπαϊκού Κοινοβουλίου και του Συμβουλίου σχετικά με κοινό κανονιστικό πλαίσιο για δίκτυα και υπηρεσίες ηλεκτρονικών επικοινωνιών [κοινοποιηθείσα υπό τον αριθμό C(2007) 5406, 2007/879/ΕΚ], και Απολογιστική Έκθεση αυτής SEC (2007) 1483. Μεταφέρθηκαν στην Κυπριακή Νομοθεσία με το Διάταγμα Κ.Δ.Π 147/2005 και την Απόφαση Κ.Δ.Π 148/2005, όπως ισχύουν τροποποιηθέντα.

³ «Οδηγία 2002/77/ΕΚ της Επιτροπής της 16^{ης} Σεπτεμβρίου 2002 σχετικά με τον ανταγωνισμό στις αγορές δικτύων και υπηρεσιών ηλεκτρονικών επικοινωνιών» (Ε.Ε L 249 της 17.9.2002, σελ. 21).

⁴ Σύσταση της Επιτροπής της 20^{ης} Σεπτεμβρίου 2010 σχετικά με τη ρυθμιζόμενη πρόσβαση σε δίκτυα πρόσβασης νέας γενιάς (NGA) [2010/572/ΕΕ, ΕΕ L 251 της 25.09.2010, σελ. 35] και Έγγραφο Εργασίας της Επιτροπής που συνοδεύει τη Σύσταση της Επιτροπής, SEC (2010) 1037 τελικό, 20/09/2010.

⁵ «Κατευθυντήριες Γραμμές της Επιτροπής για την ανάλυση αγοράς και την εκτίμηση της σημαντικής ισχύος στην αγορά βάσει του κοινοτικού πλαισίου κανονιστικών ρυθμίσεων για τα δίκτυα και τις υπηρεσίες ηλεκτρονικών επικοινωνιών» (2002/C/165/03, ΕΕ C 165/6 της 11.7.2002, σελ. 6). Μεταφέρθηκαν στην Κυπριακή Νομοθεσία με το Διάταγμα Κ.Δ.Π 147/2005 και την Απόφαση Κ.Δ.Π 148/2005, όπως ισχύουν τροποποιηθέντα.

⁶ Ο περί Ρυθμίσεως Ηλεκτρονικών Επικοινωνιών και Ταχυδρομικών Υπηρεσιών Νόμος του 2004, Ν.112(Ι)/2004, 30^{ης} Απριλίου 2004, όπως αυτός έχει τροποποιηθεί.

Σε περίπτωση που με το πέρας της ανάλυσης του καθεστώτος του ανταγωνισμού σε κάθε σχετική αγορά ο Επίτροπος καταλήγει στον καθορισμό οργανισμού/ών με ΣΙΑ, τότε στο πλαίσιο άσκησης των καθηκόντων του επιβάλλει ρυθμιστικά μέτρα σύμφωνα με το άρθρο 16 της Οδηγίας Πλαίσιο με στόχο την

- προώθηση του ανταγωνισμού,
- ανάπτυξη της εσωτερικής αγοράς, και
- προώθηση των συμφερόντων των πολιτών της Ευρωπαϊκής Ένωσης.

Στο πλαίσιο της παρούσας εξέτασης αγοράς ο Επίτροπος κατέληξε στα ακόλουθα συμπεράσματα:

A. Αναφορικά με τον ορισμό της σχετικής αγοράς

Στο χρονικό πλαίσιο της παρούσας ανάλυσης, η σχετική αγορά **Χονδρικής Ευρυζωνικής Πρόσβασης, Αγορά 5** για την προσφορά ευρυζωνικών υπηρεσιών περιλαμβάνει τη μη φυσική ή ιδεατή (virtual) πρόσβαση σε δίκτυο σε σταθερή θέση. Η σχετική αγορά περιλαμβάνει τόσο την παροχή υπηρεσιών μέσω της χονδρικής ευρυζωνικής πρόσβασης επί ενός παραδοσιακού χάλκινου/DSL δικτύου, της ΑΤΗΚ, όσο και τη χονδρική ευρυζωνική πρόσβαση που είναι δυνατόν να προσφέρεται επί ενός οπτικού δικτύου πρόσβασης. Η σχετική γεωγραφική αγορά καλύπτει όλη την επικράτεια της Κυπριακής Δημοκρατίας

B. Σε σχέση με την αξιολόγηση του καθεστώτος του ανταγωνισμού στη σχετική αγορά

- Η σχετική αγορά δεν παρουσιάζεται επαρκώς ανταγωνιστική,
- η ΑΤΗΚ κατέχει σημαντική ισχύ στη σχετική αγορά,
- η σχετική αγορά απαιτεί ex-ante ρυθμιστική παρέμβαση.

Ως εκ των Α και Β, η ΑΤΗΚ καθορίζεται σαν οργανισμός με Σημαντική Ισχύ στην Αγορά **Χονδρικής Ευρυζωνικής Πρόσβασης** για την προσφορά ευρυζωνικών υπηρεσιών και ως εκ τούτου δικαιολογείται η επιβολή ρυθμιστικών υποχρεώσεων στον οργανισμό.

Δεδομένου του αποτελέσματος της αξιολόγησης του καθεστώτος της σχετικής αγοράς και του καθορισμού της ΑΤΗΚ ως οργανισμού με ΣΙΑ, ο Επίτροπος είναι της άποψης ότι οι ρυθμιστικές υποχρεώσεις που επιβλήθηκαν στην ΑΤΗΚ⁷ πρέπει να διατηρηθούν.

Πέραν των υφισταμένων αυτών υποχρεώσεων οι οποίες προτείνεται να διατηρηθούν, ο Επίτροπος εισηγείται στο Μέρος 5 τη διεύρυνση υφιστάμενων ή και την προσθήκη νέων ρυθμιστικών υποχρεώσεων, θέση την οποία αιτιολογεί.

Ο Επίτροπος κατέληξε στα συμπεράσματα του αναφορικά με την Αγορά 5 αφού αξιολόγησε α) τα αποτελέσματα της Δημόσιας Διαβούλευσης στο πλαίσιο της οποίας ο Επίτροπος συνέλεξε σχόλια από τους ενδιαφερόμενους παροχείς αναφορικά με τη διαδικασία που ακολουθήθηκε και (β) τις θέσεις τις οποίες πήρε το ΓΕΡΗΕΤ αναφορικά με:

- Τον ορισμό σχετικής αγοράς
- Την ανάλυση του καθεστώτος του υφιστάμενου ανταγωνισμού και τον καθορισμό οργανισμού με σημαντική ισχύ στην αγορά, και
- Τα προτεινόμενα ρυθμιστικά μέτρα,

σε σχέση με την αγορά Χονδρικής Ευρυζωνικής Πρόσβασης, Αγορά 5.

Τα σχόλια των συμμετεχόντων στη Δημόσια Διαβούλευση παρουσιάζονται σε σχετικό έγγραφο του ΓΕΡΗΕΤ, βλ. Παράρτημα Δ.

⁷ Συνέπεια της Απόφασης του Επιτρόπου 21/2009.

ΜΕΡΟΣ 2 ΕΙΣΑΓΩΓΗ

2.1. Νομοθετικό Πλαίσιο

Σύμφωνα με το σε ισχύ Ρυθμιστικό Πλαίσιο της Ευρωπαϊκής Ένωσης⁸, το οποίο προσβλέπει στη δημιουργία ενός κοινού εναρμονιστικού πλαισίου στην Ευρωπαϊκή Ένωση και στοχεύει στη μείωση των εμποδίων εισόδου στην αγορά και την ενθάρρυνση των προοπτικών για αποτελεσματικό ανταγωνισμό προς όφελος των καταναλωτών, οι προς ρύθμιση αγορές ορίζονται σύμφωνα με τις αρχές της Ευρωπαϊκής Νομοθεσίας περί ανταγωνισμού και παρατίθενται στη σχετική Σύσταση της Ευρωπαϊκής Επιτροπής⁹. Εφόσον αυτό δικαιολογείται από τις εθνικές συνθήκες, δυνατόν να αναγνωριστούν από τις Εθνικές Ρυθμιστικές Αρχές (ΕΡΑ) και άλλες αγορές, σύμφωνα με τη διαδικασία που ορίζεται στα άρθρα 6 και 7 της Οδηγίας Πλαίσιο.

Ο Επίτροπος Ρυθμίσεως Ηλεκτρονικών Επικοινωνιών και Ταχυδρομείων (ΕΡΗΕΤ) καλείται, στο πλαίσιο των σχετικών προνοιών της νομοθεσίας, να ορίσει σχετικές αγορές στον τομέα των ηλεκτρονικών επικοινωνιών, λαμβάνοντας υπόψη τις εθνικές συνθήκες, περιλαμβανομένης και της γεωγραφικής διάστασης κάθε αγοράς μέσα στην επικράτεια, σύμφωνα με τη διαδικασία για τον ορισμό αγοράς η οποία περιγράφεται στην Οδηγία

⁸ Βάση για το ρυθμιστικό πλαίσιο αποτελούν πέντε Οδηγίες (ΕΕ):

- Οδηγία Πλαίσιο, 2002/21/ΕΚ του Ευρωπαϊκού Κοινοβουλίου και του Συμβουλίου της 7^{ης} Μαρτίου 2002 σχετικά με το κοινό κανονιστικό πλαίσιο για τα δίκτυα και υπηρεσίες ηλεκτρονικών επικοινωνιών (Οδηγία Πλαίσιο, ΕΕ 108/33, 24.4.2002).
- «Οδηγία 2002/19/ΕΚ του Ευρωπαϊκού Κοινοβουλίου και του Συμβουλίου της 7^{ης} Μαρτίου 2002 σχετικά με την πρόσβαση σε δίκτυα ηλεκτρονικών επικοινωνιών και συναφείς ευκολίες, καθώς και με τη διασύνδεσή τους» (Οδηγία για την πρόσβαση, ΕΕ L 108 της 24.4.2002, σελ. 7).
- «Οδηγία 2002/20/ΕΚ του Ευρωπαϊκού Κοινοβουλίου και του Συμβουλίου, της 7^{ης} Μαρτίου 2002 για την αδειοδότηση δικτύων και υπηρεσιών ηλεκτρονικών επικοινωνιών» (Οδηγία για την αδειοδότηση, ΕΕ L108 της 24.4.2002, σελ.21).
- «Οδηγία 2002/22/ΕΚ του Ευρωπαϊκού Κοινοβουλίου και του Συμβουλίου, της 7^{ης} Μαρτίου 2002 για την καθολική υπηρεσία και τα δικαιώματα των χρηστών όσον αφορά δίκτυα και υπηρεσίες ηλεκτρονικών επικοινωνιών» (Οδηγία καθολικής υπηρεσίας, ΕΕ L 108 της 24.4.2002, σελ.51).
- «Οδηγία 2002/58/ΕΚ του Ευρωπαϊκού Κοινοβουλίου και του Συμβουλίου της 12^{ης} Ιουλίου 2002 σχετικά με την επεξεργασία των δεδομένων προσωπικού χαρακτήρα και την προστασία της ιδιωτικής ζωής στον τομέα των ηλεκτρονικών επικοινωνιών» (Οδηγία για την προστασία της ιδιωτικής ζωής στις ηλεκτρονικές επικοινωνίες, ΕΕ L 201, 31/07/2002, σελ. 37).

Όπως αυτές τροποποιήθηκαν από την Οδηγία 2009/140/ΕΚ του Ευρωπαϊκού Κοινοβουλίου και του Συμβουλίου της 25^{ης} Νοεμβρίου 2009 και την Οδηγία 2009/136/ΕΚ του Ευρωπαϊκού Κοινοβουλίου και του Συμβουλίου της 25^{ης} Νοεμβρίου 2009. Οι παραπάνω οδηγίες μεταφέρθηκαν στην Κυπριακή Νομοθεσία με τον Ν.112(2004), όπως τροποποιήθηκε.

⁹ Σύσταση της Επιτροπής της 17^{ης} Δεκεμβρίου 2007, αναφορικά με τις σχετικές αγορές προϊόντων και υπηρεσιών στον τομέα των ηλεκτρονικών επικοινωνιών, οι οποίες επιδέχονται εκ των προτέρων κανονιστική ρύθμιση, σύμφωνα με την οδηγία 2002/21/ΕΚ του Ευρωπαϊκού Κοινοβουλίου και του Συμβουλίου σχετικά με κοινό κανονιστικό πλαίσιο για δίκτυα και υπηρεσίες ηλεκτρονικών επικοινωνιών [κοινοποιηθήςα υπό τον αριθμό Ε(2007) 5406] (Ε.Ε. L 344/65, 28/12/2007) και Αιτιολογική Έκθεση αυτής.

Πλαίσιο και λαμβάνοντας υπόψη τη Σύσταση, την Οδηγία σχετικά με τον ανταγωνισμό στις αγορές δικτύων και υπηρεσιών ηλεκτρονικών επικοινωνιών¹⁰, και τη Σύσταση της Επιτροπής σχετικά με τη ρυθμιζόμενη πρόσβαση σε δίκτυα πρόσβασης νέας γενιάς (NGA)¹¹. Στη συνέχεια ο Επίτροπος οφείλει να αναλύσει το καθεστώς του ανταγωνισμού που υφίσταται σε κάθε αγορά και να αξιολογήσει το ενδεχόμενο καθορισμού οργανισμού/ών με Σημαντική Ισχύ στην Αγορά (ΣΙΑ), λαμβάνοντας υπόψη τις Κατευθυντήριες Γραμμές¹² της ΕΕ. Σύμφωνα με το άρθρο 48 (1) του Νόμου 112(I)/2004¹³, μετά την ολοκλήρωση του ορισμού των σχετικών αγορών σύμφωνα με τη διαδικασία που ορίζεται στα άρθρα 46 και 47, ο Επίτροπος διεξάγει ανάλυση του καθεστώτος ανταγωνισμού. Σύμφωνα με το άρθρο 48 (2) του Νόμου 112 (I)/2004, «όπου ως αποτέλεσμα της ανάλυσης του ανταγωνισμού σε μία συγκεκριμένη αγορά, ο Επίτροπος διαπιστώνει ότι η αγορά δεν είναι επαρκώς ανταγωνιστική, ο Επίτροπος θα ορίζει πρόσωπο ή πρόσωπα με Σημαντική Ισχύ στην αγορά αυτή».

Σε κάθε μια από τις αναγνωρισθείσες αγορές, η Εθνική Ρυθμιστική Αρχή (ΕΡΑ) είναι δυνατό να επέμβει εκ των προτέρων (*ex-ante*) στο πλαίσιο άσκησης των καθηκόντων της, μόνο εφόσον η υπό εξέταση αγορά αξιολογείται ως μη επαρκώς ανταγωνιστική, και οργανισμός/οί καθορίζεται/ονται ότι κατέχει/χουν ΣΙΑ¹⁴. Ο νομοθετικός ορισμός της ΣΙΑ αντιστοιχεί ουσιαστικά στην έννοια της «δεσπόζουσας θέσης», όπως έχει ορισθεί στη νομολογία του Ευρωπαϊκού Δικαστηρίου ως «η θέση οικονομικής ισχύος η οποία επιτρέπει σε ένα οργανισμό να συμπεριφέρεται σε σημαντικό βαθμό ανεξάρτητα από τους ανταγωνιστές του, τους πελάτες τους και τελικά τους καταναλωτές»¹⁵.

Τα ρυθμιστικά μέτρα που μπορεί να επιβληθούν από την ΕΡΑ σε αγορά στην οποία διαπιστώνεται ύπαρξη οργανισμού/ών με ΣΙΑ πρέπει να είναι κατάλληλα και αναλογικά και να αποσκοπούν στην επίτευξη των στόχων πολιτικής όπως αυτοί ορίζονται στο άρθρο 8 της Οδηγίας Πλαίσιο, και περιλαμβάνουν κυρίως την

¹⁰ «Οδηγία 2002/77/ΕΚ της Επιτροπής της 16^{ης} Σεπτεμβρίου 2002 σχετικά με τον ανταγωνισμό στις αγορές δικτύων και υπηρεσιών ηλεκτρονικών επικοινωνιών» (Ε.Ε L 249 της 17.9.2002 , σελ. 21).

¹¹ Σύσταση της Επιτροπής της 20^{ης} Σεπτεμβρίου 2010 σχετικά με τη ρυθμιζόμενη πρόσβαση σε δίκτυα πρόσβασης νέας γενιάς (NGA) [2010/572/ΕΕ, ΕΕ L 251 της 25.09.2010, σελ. 35] και Έγγραφο Εργασίας της Επιτροπής που συνοδεύει τη Σύσταση της Επιτροπής, SEC (2010) 1037 τελικό, 20/09/2010.

¹² «Κατευθυντήριες Γραμμές της Επιτροπής, *op. cit.* σελ. 6).

¹³ Ο περί Ρυθμίσεως Ηλεκτρονικών Επικοινωνιών Νόμος του 2004, Ν.112(I)/2004, 30^{ης} Απριλίου 2004, όπως αυτός έχει τροποποιηθεί .

¹⁴ Βλ. το άρθρο 14 της Οδηγίας Πλαίσιο ως προς τον νομοθετικό ορισμό της ΣΙΑ.

¹⁵ Hoffmann/La Roche

- προώθηση του ανταγωνισμού στην προσφορά υπηρεσιών/δικτύων/σχετικών διευκολύνσεων ηλεκτρονικών επικοινωνιών,
- ανάπτυξη της εσωτερικής αγοράς,
- προώθηση των συμφερόντων των καταναλωτών.

Σε περίπτωση που η ΕΡΑ αξιολογεί μια αγορά ως αρκούντως ανταγωνιστική τότε σύμφωνα με το άρθρο 16(3) της Οδηγίας Πλαίσιο η ΕΡΑ υποχρεούται:

- (α) να μην επιβάλει ρυθμιστικές υποχρεώσεις σε οποιοδήποτε οργανισμό,
 (β) να αποσύρει από επηρεαζόμενο/ους οργανισμό/ούς ρυθμιστικές υποχρεώσεις οι οποίες επιβλήθηκαν στο παρελθόν.

2.2 Προσέγγιση Επιτρόπου

Ο Επίτροπος σύμφωνα με τις πρόνοιες του Ν.112(Ι)/2004¹⁶ και της σχετικής δευτερογενούς νομοθεσίας¹⁷, έχει συλλέξει δεδομένα και πληροφορίες από διάφορες πηγές, οι οποίες καλύπτουν ολόκληρο το φάσμα της αλυσίδας παραγωγής και κατανάλωσης (βλ. ερωτηματολόγια/αποτελέσματα καταναλωτών και παροχών¹⁸) συμπεριλαμβανομένων των παροχών δικτύων και υπηρεσιών ηλεκτρονικών επικοινωνιών, με στόχο να διεξάγει με κάθε λεπτομέρεια και στη βάση καθιερωμένων οικονομικών και νομικών αρχών τη δραστηριότητα ορισμού και ανάλυσης της σχετικής αγοράς.

Σημειώνεται ότι η εξέταση της αγοράς στην οποία έχει προβεί ο Επίτροπος, περιλαμβάνει πέρα από την εξέταση της κατάστασης της αγοράς στο πρόσφατο παρελθόν και το συστατικό της «προοπτικής»¹⁹, λαμβάνει δηλαδή υπόψη αναμενόμενες τεχνολογικές και οικονομολογικές εξελίξεις μέσα στην περίοδο που μεσολαβεί μέχρι την

¹⁶ Ο περί Ρυθμίσεως Ηλεκτρονικών Επικοινωνιών και Ταχυδρομικών Υπηρεσιών Νόμος του 2004, Ν.112(Ι)/2004, 30^{ης} Απριλίου 2004, ως ισχύει τροποποιηθείς

¹⁷ Το περί Καθορισμού των Διαδικασιών Ορισμού και Ανάλυσης Αγορών Ηλεκτρονικών Επικοινωνιών Διάταγμα του 2005, Κ.Δ.Π.147/2005, όπως τροποποιήθηκε με το Διάταγμα του 2006, Κ.Δ.Π 245/2006 και με το Διάταγμα του 2007, Κ.Δ.Π 608/2007, και με το Διάταγμα του 2009, Κ.Δ.Π 197/2009, και η περί Μεθοδολογίας Ορισμού των Αγορών Ηλεκτρονικών Επικοινωνιών Απόφαση του 2005, Κ.Δ.Π.148/2005, όπως τροποποιήθηκε με το Διάταγμα του 2007, Κ.Δ.Π 609/2007, και με την Απόφαση Κ.Δ.Π 196/2009.

¹⁸ Βλ. Παραρτήματα Α και Γ, αντίστοιχα.

¹⁹ Βλ. παρ. 20 των Κατευθυντήριων Γραμμών.

έναρξη της επόμενης διαδικασίας εξέτασης της αγοράς, η οποία τοποθετείται σε χρονικό ορίζοντα δύο (2) ετών από τον παρόντα χρόνο (χρονικό πλαίσιο παρούσας ανάλυσης).

Η διαδικασία που ακολουθήθηκε καθώς και τα πορίσματα του Επιτρόπου αναφορικά με:

- τον ορισμό σχετικής αγοράς,
- την ανάλυση του καθεστώτος του υφιστάμενου ανταγωνισμού και τον καθορισμό οργανισμού με σημαντική ισχύ στην αγορά, και
- το σχέδιο ρυθμιστικών μέτρων

σε σχέση με τη σχετική αγορά:

Χονδρικής Ευρυζωνικής Πρόσβασης, Αγορά 5 τέθηκε σε Δημόσια Διαβούλευση με στόχο τη συλλογή σχολίων από τα ενδιαφερόμενα μέρη για τη διαδικασία που έχει ακολουθηθεί και τα συμπεράσματα στα οποία έχει καταλήξει ο Επίτροπος.

Όλες οι απαντήσεις και τα σχόλια που λήφθηκαν κατά τη Δημόσια Διαβούλευση περιλαμβάνονται στο παρόν έγγραφο κοινοποίησης, ως Παράρτημα Δ.

Τα σχόλια των ενδιαφερομένων μερών αξιολογήθηκαν και λήφθηκαν υπόψη από τον Επίτροπο για την οριστικοποίηση του Εγγράφου Κοινοποίησης.

2.3 Συνεργασία με Επιτροπή Προστασίας του Ανταγωνισμού (ΕΠΑ)

Κατά τη διεξαγωγή της διαδικασίας Ορισμού και Ανάλυσης της σχετικής αγοράς ο Επίτροπος συνεργάστηκε με την Επιτροπή Προστασίας του Ανταγωνισμού (ΕΠΑ) όπως επιβάλλει η Σύσταση και οι Κατευθυντήριες Γραμμές.

Η Επιτροπή Προστασία Ανταγωνισμού (ΕΠΑ) δεν έχει ένσταση αναφορικά με τη διαδικασία ή τα πορίσματα του Επιτρόπου για την ανάλυση αγορών υπό την έννοια ότι αυτή πραγματοποιήθηκε σύμφωνα με τις σχετικές οδηγίες, κατευθυντήριες γραμμές και συστάσεις της Ευρωπαϊκής Επιτροπής και μέσα στο πλαίσιο της Νομοθεσίας που διέπει το ΓΕΡΗΕΤ.

Διευκρινίζεται ότι η ΕΠΑ δεν δεσμεύεται να ακολουθήσει τον ίδιο ορισμό αγορών αναφορικά με τα ίδια προϊόντα ή υπηρεσίες σε μια εκ των υστέρων (ex post) έρευνα που αυτή διενεργεί.

Στο Παράρτημα Ε παρατίθεται αυτούσια η απαντητική επιστολή της ΕΠΑ.

2.3. Δομή Εγγράφου

Η δομή του υπολοίπου κειμένου του παρόντος εγγράφου έχει ως εξής:

- Μέρος 3: Ορισμός της Σχετικής Αγοράς
- Μέρος 4: Ανάλυση της Σχετικής Αγοράς
- Μέρος 5: Προτεινόμενες Ρυθμιστικές Υποχρεώσεις
- Μέρος 6: Αξιολόγηση Επιπτώσεων προτεινόμενων Ρυθμιστικών Υποχρεώσεων
- Παράρτημα Α – Ερωτηματολόγια προς Παροχείς
- Παράρτημα Γ – Αποτελέσματα Έρευνας Καταναλωτών
- Παράρτημα Δ – Απορρέοντα Δημόσιας Διαβούλευσης
- Παράρτημα Ε – Επιστολή ΕΠΑ
- Παράρτημα Ζ - Γλωσσάριο

ΜΕΡΟΣ 3 ΟΡΙΣΜΟΣ ΣΧΕΤΙΚΗΣ ΑΓΟΡΑΣ

3.1 Εισαγωγή

Σύμφωνα με το άρθρο 4 της Περί Μεθοδολογίας Ορισμού των Αγορών Ηλεκτρονικών Επικοινωνιών Απόφασης του Επιτρόπου²⁰, ο Επίτροπος καλείται να προχωρήσει στη διαδικασία ορισμού των σχετικών αγορών που ανταποκρίνονται στις συνθήκες της εθνικής αγοράς και στην προκείμενη περίπτωση στον ορισμό της σχετικής αγοράς αναφορικά με τη «Χονδρική Ευρυζωνική Πρόσβαση – αγορά 5» και στην εκτίμηση του καθεστώτος του ανταγωνισμού στη σχετική αυτή αγορά, σύμφωνα με την Οδηγία Πλαίσιο, τη Σύσταση και τις Κατευθυντήριες Γραμμές.

Ο στόχος της δραστηριότητας ορισμού της αγοράς, η οποία αποτελεί προϋπόθεση για την αξιολόγηση της επάρκειας του ανταγωνισμού και κατ' επέκταση της αναγκαιότητας επιβολής ex-ante ρυθμιστικών υποχρεώσεων, είναι να αναγνωρίσει μέσα από μια συστηματική διαδικασία τους ανταγωνιστικούς περιορισμούς που αντιμετωπίζουν οι δραστηριοποιημένοι παροχείς σε μια αγορά. Μέσα από τη διαδικασία ανάλυσης της σχετικής αγοράς αναγνωρίζονται οι πραγματικοί και οι εν δυνάμει ανταγωνιστές οι οποίοι δυνατόν να περιορίσουν αλλήλους από του να επιδεικνύουν συμπεριφορά ανεξάρτητη από αυτή που θα αναμένετο ως αποτέλεσμα της ύπαρξης αποδοτικού ανταγωνισμού.

Το αποτέλεσμα του ορισμού της σχετικής αγοράς εξαρτάται από την κατάληξη της εφαρμογής των κριτηρίων υποκατάστασης ζήτησης και υποκατάστασης προσφοράς, καθώς και από τον χρόνο που έχει καθορισθεί ως χρονικό πλαίσιο της παρούσας ανάλυσης²¹.

Σύμφωνα με πάγια νομολογία του Δικαστηρίου της Ευρωπαϊκής Ένωσης, μια σχετική αγορά προϊόντων ή υπηρεσιών περιλαμβάνει όλα τα προϊόντα ή τις υπηρεσίες που είναι επαρκώς εναλλάξιμα ή υποκατάστατα, όχι μόνο αναφορικά με τα αντικειμενικά τους

²⁰ Κ.Δ.Π. 148/2005 «Η Περί Μεθοδολογίας Ορισμού των Αγορών Ηλεκτρονικών Επικοινωνιών Απόφαση του 2005» όπως τροποποιήθηκε με το Διάταγμα του 2007, Κ.Δ.Π 609/2007, 28/12/2007 και την απόφαση του 2009, Κ.Δ.Π 196/2009.

²¹ Η ex-ante ρύθμιση αφορά στον εντοπισμό έλλειψης επαρκούς ανταγωνισμού μέσα σε ένα συγκεκριμένο χρονικό πλαίσιο (=χρονικό πλαίσιο παρούσας εξέτασης).

χαρακτηριστικά, βάσει των οποίων είναι ιδιαίτερα κατάλληλα για την ικανοποίηση των διαρκών αναγκών των καταναλωτών, τις τιμές τους ή την επιδιωκόμενη χρήση τους, αλλά και τις συνθήκες του ανταγωνισμού όπως την ύπαρξη της προσφοράς και της ζήτησης στην εν λόγω αγορά²². Επομένως, ο καθορισμός της σχετικής αγοράς θα πρέπει να λαμβάνει υπόψη όλα τα προϊόντα ή τις υπηρεσίες που οι τελικοί χρήστες χρησιμοποιούν για τις ίδιες ανάγκες. Σημειώνεται, ότι η χρήση του όρου «σχετική» αγορά υποδηλεί αξιολόγηση και της γεωγραφικής διάστασης της αγοράς, δηλαδή αξιολόγηση της τυχόν ομοιογένειας που παρατηρείται στην προσφορά/ζήτηση υπηρεσιών/προϊόντων σε μια γεωγραφική περιοχή η οποία δύναται να την διακρίνει από γειτονική γεωγραφική περιοχή, στην οποία οι συνθήκες ανταγωνισμού είναι ουσιωδώς διαφορετικές²³.

Επιπρόσθετα, αναγνωρίζεται ότι παραδοσιακά²⁴ στον τομέα των ηλεκτρονικών επικοινωνιών το γεωγραφικό εύρος μιας αγοράς καθορίζεται συχνά από την έκταση που καλύπτει το σχετικό δίκτυο ή/και από πιθανούς νομοθετικούς ή ρυθμιστικούς περιορισμούς που επιβάλλονται ως προς το δικαίωμα παροχής των σχετικών προϊόντων ή υπηρεσιών.

²² Βλ. π.χ. Υπόθεση 322/81, Michelin κατά Επιτροπής [1983] συλλογή 3461, Υπόθεση C-62/86, AKZO κατά Επιτροπής, [1991] συλλογή I-3359, Υπόθεση C-333/94 P Tetra Pak κατά Επιτροπής [1996] συλλογή I-5951.

²³ Βλ. π.χ. Υπόθεση 27/76 United Brands κατά Επιτροπής [1978] συλλογή 207.

²⁴ Υπόθεση IV/M.1025, Mannesmann/Olivetti/Infostrada.

3.2. Κριτήρια για τον ορισμό της σχετικής αγοράς

Οι κύριοι ανταγωνιστικοί περιορισμοί που εξετάζονται κατά την αξιολόγηση της συμπεριφοράς των παροχέων σε μια αγορά αφορούν στη:

- (α) δυνατότητα υποκατάστασης από την πλευρά της ζήτησης²⁵ και στη
- (β) δυνατότητα υποκατάστασης από την πλευρά της προσφοράς²⁶.

Ένας τρίτος παράγοντας ανταγωνιστικού περιορισμού που μπορεί να λαμβάνεται υπόψη αφορά το ενδεχόμενο εν δυνάμει (δυνητικού) ανταγωνισμού. Η διαφορά μεταξύ του εν δυνάμει ανταγωνισμού και της δυνατότητας υποκατάστασης της προσφοράς έγκειται στο γεγονός ότι η υποκατάσταση από την πλευρά της προσφοράς αντιδρά σχετικά άμεσα σε πιθανή αύξηση τιμής ενός προϊόντος ή μιας υπηρεσίας χωρίς σημαντικά έξοδα επένδυσης, ενώ ο εν δυνάμει ανταγωνισμός χρειάζεται περισσότερο χρόνο πριν ξεκινήσει να προσφέρει υπηρεσίες στην αγορά και η είσοδος του συνοδεύεται από σημαντική επένδυση.

Ο Επίτροπος στο πλαίσιο του ορισμού της σχετικής αγοράς έλαβε υπόψη τα κριτήρια που αφορούν τη δυνατότητα υποκατάστασης από την πλευρά της ζήτησης και της προσφοράς, και χρησιμοποίησε, όπου αυτό εφαρμόζεται, τον «έλεγχο υποθετικού μονοπωλίου»²⁷ (Hypothetical Monopolist Test ή SSNIP Test = Small but Significant, Non-transitory Increase in Price). Στο πλαίσιο αυτού του ελέγχου (SSNIP), μια υπηρεσία (ή ομάδα υπηρεσιών) συνιστά σχετική αγορά εάν ένας υποθετικός μονοπωλιακός παροχέας μπορεί να επιβάλει μια μικρή (5-10%) και όχι μεταβατική αύξηση στην τιμή της υπηρεσίας πέραν του επιπέδου που ορίζει ο ανταγωνισμός, χωρίς να μειωθούν οι πωλήσεις του σε σημείο που η αύξηση αυτή να την καθιστά μη επικερδή²⁸.

²⁵ Επιτρέπει τον καθορισμό των προϊόντων προς τα οποία οι χρήστες μπορούν να στραφούν σε περίπτωση που παρατηρηθεί σχετική αύξηση τιμής σε ένα προϊόν της ίδιας αγοράς. Δεν είναι απαραίτητη η στροφή της πλειονότητας των καταναλωτών σε ένα άλλο προϊόν. Αρκεί ένας επαρκής αριθμός καταναλωτών να μεταπηδήσει σε άλλο προϊόν για να καταστήσει την αλλαγή της τιμής μη κερδοφόρα.

²⁶ Επιτρέπει την αξιολόγηση της δυνατότητας εισόδου παροχέων που δεν είναι ενεργοί στη σχετική αγορά ως αποτέλεσμα της σχετικής αύξησης στην τιμή προσφοράς.

²⁷ Βλ. Ανακοίνωση της Επιτροπής για την Πρόσβαση (EE C 265 της 22.8.1998, σελ. 2), παρ. 46 και Υπόθεση T-83/91, Tetra Pak κατά Επιτροπής [1994] συλλογή II-755, παρ. 68. Σημειώνεται ότι για τους σκοπούς της παρούσας ανάλυσης ο έλεγχος SSNIP χρησιμοποιείται ως εργαλείο αξιολόγησης της ύπαρξης ανταγωνισμού μεταξύ διαφορετικών προϊόντων ή υπηρεσιών.

²⁸ Βλ. Κατευθυντήριες Γραμμές, παρ.40.

Ο Επίτροπος ακολούθησε την Ανακοίνωση της Επιτροπής για τον ορισμό των σχετικών αγορών²⁹ και έλαβε υπόψη τον παράγοντα του εν δυνάμει ανταγωνισμού κατά την αξιολόγηση του καθεστώτος του ανταγωνισμού στη σχετική αγορά.

3.3. Η Σχετική Αγορά Προϊόντων και Υπηρεσιών

3.3.1. Εισαγωγή

Η Σύσταση του 2003³⁰ αναγνώρισε δυο χονδρικές αγορές ευρυζωνικών υπηρεσιών οι οποίες συνδέονται με μια κοινή λιανική αγορά ευρυζωνικών υπηρεσιών :

1. Την αγορά χονδρικής αδεσμοποίητης (περιλαμβανομένης της μεριζόμενης) πρόσβασης σε μεταλλικό βρόχο και υπό-βρόχο για την προσφορά ευρυζωνικών και φωνητικών υπηρεσιών (Αγορά 11) και
2. Την αγορά χονδρικής ευρυζωνικής πρόσβασης (Αγορά 12).

Η Χονδρική Ευρυζωνική Πρόσβαση επιτρέπει την πρόσβαση σε υποδομή δικτύου με συγκριτικούς περιορισμούς σε σχέση με την Αδεσμοποίητη Πρόσβαση στον Τοπικό Βρόχο, με αποτέλεσμα η ρύθμιση της Αγοράς Χονδρικής Ευρυζωνικής Πρόσβασης να διευκολύνει³¹ την εισαγωγή του ανταγωνισμού στην Αγορά Χονδρικής Αδεσμοποίητης Πρόσβασης.

Ο λόγος που η Επιτροπή αναγνώρισε ως δεύτερη χονδρική αγορά την Χονδρική Ευρυζωνική Πρόσβαση βασίστηκε στο γεγονός ότι η ρύθμιση της Αδεσμοποίητης Πρόσβασης σε μεταλλικό βρόχο δεν θα μπορούσε από μόνη της να συγκρατήσει τις επιδράσεις από την πιθανή σημαντική ισχύ του εγκατεστημένου παροχέα στην λιανική

²⁹ Σύσταση της Επιτροπής της 17^{ης} Δεκεμβρίου 2007, αναφορικά με σχετικές αγορές προϊόντων και υπηρεσιών στον τομέα των ηλεκτρονικών επικοινωνιών, οι οποίες επιδέχονται εκ των προτέρων κανονιστική ρύθμιση, σύμφωνα με την οποία 2002/21/ΕΚ του Ευρωπαϊκού Κοινοβουλίου και του Συμβουλίου σχετικά με κοινό κανονιστικό πλαίσιο για δίκτυα και υπηρεσίες ηλεκτρονικών επικοινωνιών [κοινοποιηθείσα υπό τον αριθμό Ε(2007) 5406] (2007/879/ΕΚ), (Ε.Ε. L 344/65, 28/12/2007) και Απιολογική Έκθεση αυτής.

³⁰ Σύσταση της Επιτροπής, της 11ης Φεβρουαρίου 2003, για τις αγορές προϊόντων και υπηρεσιών στον τομέα των ηλεκτρονικών επικοινωνιών που επιδέχονται εκ των προτέρων ρύθμιση σύμφωνα με την οδηγία 2002/21/ΕΚ του Ευρωπαϊκού Κοινοβουλίου και του Συμβουλίου σχετικά με κοινό κανονιστικό πλαίσιο για δίκτυα και υπηρεσίες ηλεκτρονικών επικοινωνιών (Κείμενο που παρουσιάζει ενδιαφέρον για τον ΕΟΧ) [κοινοποιηθείσα υπό τον αριθμό Ε(2003) 497] (Ε.Ε. L 114 της 08/05/2003 σ. 0045 – 0049).

³¹ Οι δυο αγορές λειτουργούν συμπληρωματικά στα πλαίσια της κλίμακας ανάπτυξης / επένδυσης (ladder of investment). Η χρήση της Χονδρικής Ευρυζωνικής Πρόσβασης είναι δυνατόν να λειτουργήσει ως 'προθάλαμος' για την εξασφάλιση υπηρεσιών αδεσμοποίητης πρόσβασης στον τοπικό βρόχο.

αγορά των ευρυζωνικών υπηρεσιών λόγω της αυξημένης επένδυσης και άρα θα υπήρχε εμπόδιο στη είσοδο εναλλακτικών παροχέων στην αγορά.

Με βάση τη Σύσταση του 2007, η διατήρηση της χονδρικής (Φυσικής) Πρόσβασης σε Υποδομή Δικτύου (περιλαμβανόμενης της μεριζόμενης και της πλήρους αδεσμοποίητης πρόσβασης στον τοπικό υπο/βρόχο) σε σταθερή θέση στον κατάλογο των σχετικών αγορών που επιδέχονται εκ των προτέρων (ex-ante) ρύθμιση δικαιολογείται σύμφωνα με την Επιτροπή από δύο λόγους: (i) τη νομοθετική ανάγκη ευθυγράμμισης με το Παράρτημα I της Οδηγίας Πλαίσιο και (ii) την έλλειψη πλήρους υποκαταστασιμότητας ανάμεσα στην χονδρική Πρόσβαση σε Υποδομή Δικτύου και τη Χονδρική Ευρυζωνική πρόσβαση [νοητή (virtual) πρόσβαση].

Η Ευρωπαϊκή Επιτροπή σημειώνει στην Αιτιολογική Έκθεση³² ότι η χρήση του χονδρικού προϊόντος της χονδρικής ευρυζωνικής πρόσβασης γίνεται για την παροχή λιανικών υπηρεσιών ευρυζωνικής πρόσβασης. Τα αποτελέσματα της έρευνας του Επιτρόπου τόσο σε επίπεδο παροχέων³³ όσο και σε επίπεδο καταναλωτών³⁴ καταδεικνύουν ότι αυτό ισχύει στην Κυπριακή αγορά. Πρόσθετα καταδεικνύεται και η μη υποκαταστασιμότητα μεταξύ των προϊόντων πρόσβασης σε υπηρεσίες διαδικτύου μεταξύ του dial-up και της ευρυζωνικής πρόσβασης³⁵, όπως εισηγείται και η ΕΕ στο επεξηγηματικό της σύστασης για τις σχετικές αγορές.

Ο Επίτροπος λαμβάνει υπόψη την Σύσταση της Επιτροπής και την υιοθετεί ως αφετηρία για τον ορισμό της σχετικής αγοράς. Παράλληλα, ο Επίτροπος στο πλαίσιο της διαδικασίας ορισμού της σχετικής αγοράς εφαρμόζει τα κριτήρια υποκαταστασιμότητας τόσο από την πλευρά της ζήτησης όσο και από την πλευρά της προσφοράς πρώτα σε

³² Explanatory Memorandum sec (2007) 1483.

³³ Οι παροχείς PRIMETEL, Cablenet και MTN χρησιμοποιούν την Αδεσμοποίητη πρόσβαση στον Τοπικό βρόχο για να προσφέρουν τα λιανικά τους προϊόντα. Πηγή : Απαντήσεις παροχέων στο ερωτηματολόγιο ΓΕΡΗΕΤ για Αγορές 4&5.

³⁴ Με βάση την έρευνα καταναλωτών που διεξήγαγε το ΓΕΡΗΕΤ, βλ. Παράρτημα Γ, η ταχύτητα (36%), η συνεχής σύνδεση (25%) και ο λόγος χρήσης-τιμής (11%) αποτελούν τους κύριους παράγοντες για τους οποίους οι καταναλωτές που έχουν ευρυζωνική σύνδεση, την επέλεξαν. παράγοντας που αναφέρθηκε από το 36% των νοικοκυριών που έχουν ευρυζωνική σύνδεση, ακολουθούμενος από την απεριόριστη σύνδεση με 25%. Επιπρόσθετα, στο ενδεχόμενο αύξησης της τιμής της ευρυζωνικής πρόσβασης κατά 10%, τρεις στους τέσσερεις (75%) δήλωσαν πως δεν θα άλλαζαν τύπο σύνδεσης.

³⁵ Με βάση τα αποτελέσματα του Παρατηρητηρίου Αγοράς (στοιχεία Ιουνίου 2011), 0,7% κάνει χρήση του dial-up. Από αυτούς το μεγαλύτερο ποσοστό (33%) ο ένας στους δέκα επισήμανε πως οι ανάγκες του σε θέματα διαδικτύου εξυπηρετούνται με την dial up σύνδεση. Σημειώνεται όμως ότι η μέση διάρκεια ημερήσιας dial-up κλήσης (22,5 λεπτά) ξεπερνά κατά πολύ το όριο (10 λεπτά μέση διάρκεια ημερήσιας κλήσης) που να δικαιολογεί από οικονομικής άποψης την επιλογή dial-up (στοιχεία από Έρευνα καταναλωτών, βλ. παράρτημα Γ).

λιανικό επίπεδο (σε σχέση με υπηρεσίες που δυνατό να υποστηρίζονται από τις σχετικές χονδρικές υπηρεσίες³⁶) και μετά σε χονδρικό επίπεδο³⁷.

Η προτεινόμενη αγορά περιγράφεται στη Σύσταση³⁸ ως η αγορά η οποία περιλαμβάνει τη

Μη φυσική ή εικονική δικτυακή πρόσβαση, συμπεριλαμβανομένης της πρόσβασης «διφυορεύματος» σε σταθερή θέση. Η αγορά αυτή βρίσκεται στα κατάντη της φυσικής πρόσβασης που καλύπτεται από την αγορά 4 με την έννοια ότι η ευρυζωνική πρόσβαση χονδρικής μπορεί να δομηθεί με χρησιμοποίηση της φυσικής πρόσβασης σε συνδυασμό με άλλα στοιχεία.

3.3.2. Διαθέσιμες Υποδομές Προσφοράς Υπηρεσιών πρόσβασης για την προσφορά ευρυζωνικών υπηρεσιών από σταθερή θέση στην Κυπριακή αγορά Ηλεκτρονικών Επικοινωνιών

3.3.2.1. Υποδομή Χάλκινων καλωδίων

Στην Κύπρο η παροχή υπηρεσιών πρόσβασης σε φωνητικές και ευρυζωνικές υπηρεσίες από σταθερό σημείο γίνεται κυρίως μέσω της υποδομής χάλκινων καλωδίων του εγκατεστημένου παροχέα (ΑΤΗΚ), και πιο συγκεκριμένα μέσω των μεταλλικών τοπικών βρόχων³⁹ με τη χρήση τεχνολογίας ADSL.

Η τεχνολογία ADSL για την παροχή ευρυζωνικής πρόσβασης χρησιμοποιείται τόσο από την ΑΤΗΚ, η οποία προσφέρει εν δυνάμει κάλυψη του 99,50 % των συνδέσεων της⁴⁰, όσο και από τους εναλλακτικούς παροχείς.

Επί του παρόντος, οι υποδομές των εναλλακτικών παροχέων που υπάρχουν στην Κύπρο⁴¹ επικεντρώνονται στα αστικά κέντρα (Βλ. Πίνακα 1 και Γράφημα 1) και η

³⁶ Λαμβάνοντας υπόψη και το γεγονός ότι υπάρχει μια κοινή λιανική αγορά ευρυζωνικών υπηρεσιών.

³⁷ Σαν αποτέλεσμα θα αξιολογηθεί κατά πόσο πιθανά ρυθμιστικά μέτρα σε επίπεδο χονδρικών υπηρεσιών θα είναι επαρκή για τη δημιουργία επαρκούς ανταγωνισμού στην κοινή λιανική αγορά. Σε αντίθετη περίπτωση, θα πρέπει να αξιολογηθεί η επιλογή καθορισμού λιανικής αγοράς για να αντιμετωπιστούν τα πιθανά προβλήματα που προκύπτουν.

³⁸ Βλ. την υπ' αριθμό 5 αγορά στο Παράρτημα της σχετικής Σύστασης (2007).

³⁹ Ο «τοπικός βρόχος» ορίζεται ως «φυσικό κύκλωμα που συνδέει το σημείο τερματισμού του δικτύου με κεντρικό καταμετρητή ή με την αντίστοιχη ευκολία στο σταθερό δημόσιο δίκτυο ηλεκτρονικών επικοινωνιών» (Οδηγία 2009/140/ΕΚ, του Ευρωπαϊκού Κοινοβουλίου και του Συμβουλίου της 25^{ης} Νοεμβρίου 2009, αρθρ. 2, όπως τροποποίησε το άρθρο 2 (ε) της Οδηγίας 2002/19/ΕΚ). Υποστηρίζει υπηρεσίες τηλεφωνίας και δεδομένων.

⁴⁰ Σύμφωνα με την ΑΤΗΚ, μέχρι το Νοέμβριο του 2011 είχαν απομείνει μόνο 26 κοινότητες χωρίς ευρυζωνική κάλυψη (Πηγή, επιστολή ΑΤΗΚ, ημερομηνίας 7 Νοεμβρίου 2011).

γεωγραφική τους κάλυψη δεν είναι ανάλογη με την κάλυψη της υποδομής πρόσβασης του εγκατεστημένου παροχέα (ΑΤΗΚ), γεγονός που δεν τους επιτρέπει να προσφέρουν λιανικές φωνητικές και κυρίως ευρυζωνικές υπηρεσίες σε όλη την επικράτεια της Κυπριακής Δημοκρατίας.

Στον Πίνακα 1 που ακολουθεί παρατίθενται τα ονόματα και η γεωγραφική θέση των κεντρικών καταμετρητών καλωδίων, στους οποίους οι εναλλακτικοί παροχείς έχουν παρουσία, ενώ στο Γράφημα 1 είναι δυνατό να γίνει η σύγκριση μεταξύ της κάλυψης της ΑΤΗΚ και της περιορισμένης παρουσίας των εναλλακτικών παροχέων:

Πίνακας 1

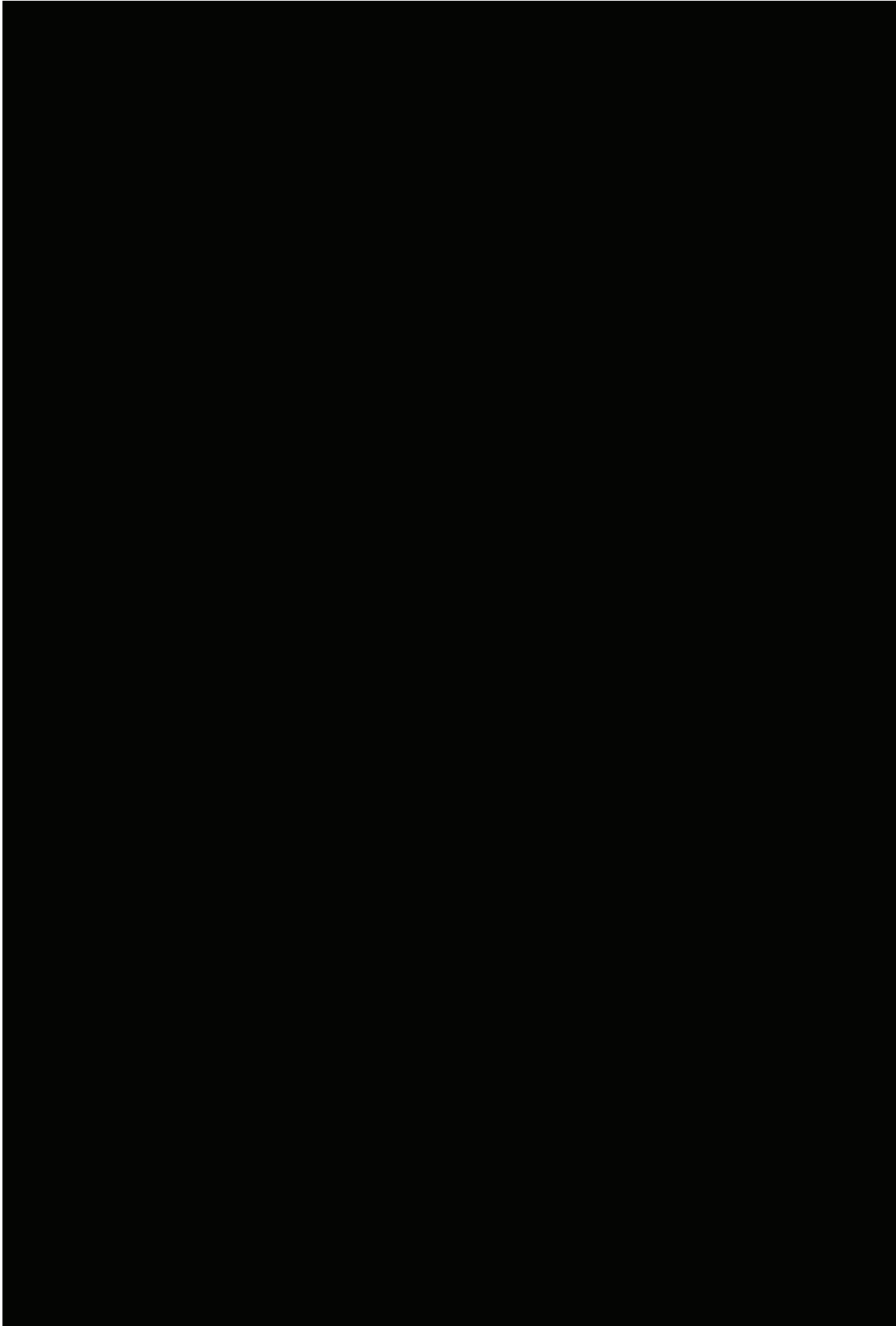

Γράφημα 1**Υπόμνημα**

Κίτρινο: ΑΤΗΚ

Άσπρο: ΑΤΗΚ + 1 εναλλακτικός παροχέας

Μπλε: ΑΤΗΚ + 2 εναλλακτικοί παροχείς

Κόκκινο: ΑΤΗΚ + 3 εναλλακτικοί παροχείς

3.3.2.2. Εναλλακτικές υποδομές παροχής ευρυζωνικών υπηρεσιών

Ο εγκατεστημένος παροχέας (ΑΤΗΚ) ήδη αξιολογεί τη λειτουργία πιλοτικού δικτύου οπτικών ινών FTTx, περιορισμένης κλίμακας, με χρήση δικτύου G-PON σε δύο (2) περιοχές της Λευκωσίας⁴². Το 3Q11 με πρωτοβουλία του ΓΕΡΗΕΤ παρουσίασε στους υπόλοιπους παροχείς που δραστηριοποιούνται στη λιανική αγορά προσφοράς ευρυζωνικής πρόσβασης τους σχεδιασμούς του για ανάπτυξη δικτύου οπτικών ινών FTTH με χρήση σε πρώτο στάδιο τοπολογίας G-PON και σε δεύτερο στάδιο τοπολογίας point-to-point (P2P) με πλήρη αντικατάσταση του χάλκινου δικτύου πρόσβασης.

⁴² Πηγή : Απαντήσεις ΑΤΗΚ στο Ερωτηματολόγιο ΓΕΡΗΕΤ για τις Αγορές 4&5 (2010) 73 συνδέσεις.

Της εισαγωγής του δικτύου οπτικών ινών θα προηγηθεί η προσφορά υπηρεσιών ευρυζωνικής πρόσβασης με τη χρήση τεχνολογίας VDSL στους εξωτερικούς δακτύλιους⁴³ του Γραφήματος 2. Ως εκ τούτου, είναι απαραίτητο να διερευνηθεί η υποκαταστασιμότητα μεταξύ οπτικής ίνας και χάλκινης γραμμής.

Γράφημα 2⁴⁴

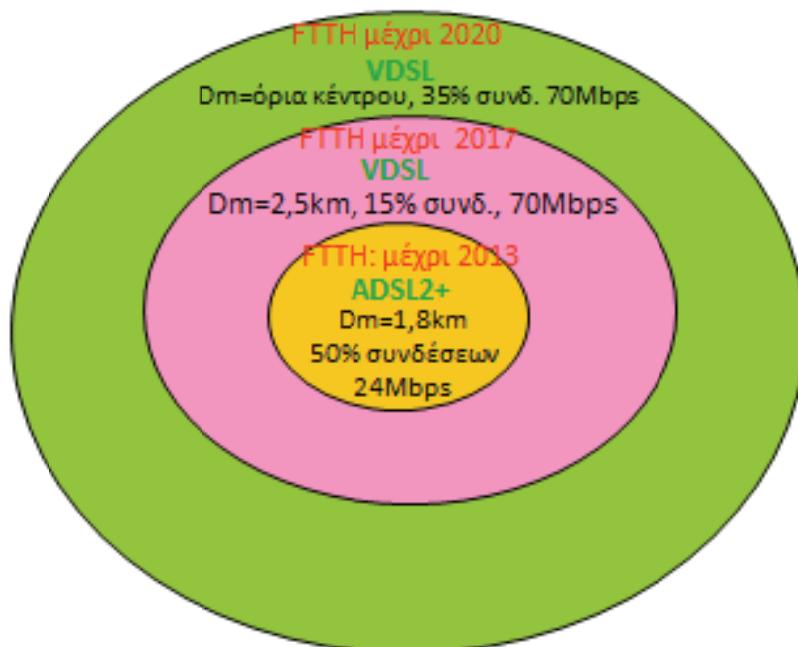

Σε ό,τι αφορά στην ενδεχόμενη παροχή ευρυζωνικών υπηρεσιών μέσω υποδομής Σταθερής Ασύρματης Πρόσβασης (FWA, Wimax) την 21^η Απριλίου 2011, δημοσιεύθηκε στην Επίσημη Εφημερίδα της Δημοκρατίας προκήρυξη για την εξουσιοδότηση από τον Διευθυντή του Τμήματος Ηλεκτρονικών Επικοινωνιών του Υπουργείου Συγκοινωνιών και Έργων χρήσης φάσματος και από τον Επίτροπο για την ίδρυση και λειτουργία δικτύων ασύρματης πρόσβασης και την παροχή υπηρεσιών ηλεκτρονικών επικοινωνιών FWA. Δεν επιδείχθηκε ενδιαφέρον με την υποβολή σχετικής αίτησης από κανένα μέρος και ως εκ τούτου η διερεύνηση της εν δυνάμει περιλήψης προϊόντων της συγκεκριμένης τεχνολογίας εντός του χρονικού πλαισίου της παρούσας εξέτασης δεν δικαιολογείται.

Περαιτέρω, η προσφορά υπηρεσιών μέσω Wi-Fi περιορίζεται σε hot-spots⁴⁵ ευρισκόμενα κυρίως σε αεροδρόμια, ξενοδοχεία, συνεδριακά κέντρα και χώρους αναψυχής. Μολονότι

⁴³ Οι δακτύλιοι στο Γράφημα 2 αποτυπώνουν την εφαρμογή της ρυθμιστικής υποχρέωσης που αφορά στο ANFP, με την προσθήκη των κανόνων που αφορούν στην εισαγωγή του VDSL μετά τον επιτυχή τεχνικό έλεγχο ο οποίος ολοκληρώθηκε το 4Q2011.

⁴⁴ Πηγή ΑΤΗΚ Παρουσίαση σε ΓΕΡΗΕΤ και εναλλακτικούς παροχείς 3Q11

τα τελευταία χρόνια η παροχή υπηρεσιών ασύρματης ευρυζωνικής πρόσβασης σε δημόσιους χώρους, τουριστικές περιοχές, παραλίες κ.α. έχει αυξηθεί με τη δημιουργία νέων hot-spots από δύο παροχείς (Cyta και Primetel), ο τύπος αυτός ευρυζωνικής πρόσβασης απευθύνεται σε καταναλωτές που βρίσκονται «μεταβατικά» σε συγκεκριμένο χώρο (π.χ. ταξιδιώτες για επαγγελματικούς λόγους ή για λόγους αναψυχής, φοιτητές) και όχι χρήστες σε σταθερό σημείο (π.χ. στο σπίτι ή στο γραφείο) οι οποίοι χρειάζονται συνεχή και σταθερή πρόσβαση σε ευρυζωνικές υπηρεσίες.

Επιπλέον, οι παρεχόμενες ευρυζωνικές υπηρεσίες μέσω Wi-Fi συνήθως δεν παρέχουν ούτε ασφάλεια επικοινωνίας, ούτε εγγύηση πρόσβασης ούτε εγγυημένη ταχύτητα πρόσβασης με αποτέλεσμα σε ώρες αιχμής η ποιότητα των παρεχόμενων υπηρεσιών να υπολείπεται σημαντικά σε σύγκριση με τις υπηρεσίες που παρέχονται μέσω xDSL τεχνολογιών. Λαμβάνοντας υπόψη τα ανωτέρω, τα hot-spots Wi-Fi δεν μπορούν να θεωρηθούν ισοδύναμα της πρόσβασης που προσφέρει είτε η τεχνολογία xDSL είτε η πρόσβαση μέσω οπτικών ινών.

Στην Κύπρο σήμερα δραστηριοποιείται μόνο μια εταιρεία παροχής υπηρεσιών μέσω καλωδιακής υποδομής (CABLENET). Με βάση την αιτιολογική έκθεση⁴⁶, η παροχή χονδρικών υπηρεσιών αδεσμοποίητης πρόσβασης στο ομοαξονικό καλώδιο δεν θα μπορούσε να θεωρηθεί τεχνικά δυνατή αλλά ούτε και οικονομικά βιώσιμη λόγω του υψηλού κόστους μετάβασης από ένα παραδοσιακό τηλεφωνικό δίκτυο (υποδομή σε χάλκινα ζεύγη) σε ένα δίκτυο ομοαξονικών καλωδίων (cable) σε εθνική κλίμακα.

Στην περίπτωση του ορισμού της αγοράς Χονδρικής Ευρυζωνικής Πρόσβασης το θέμα της υποκαταστασιμότητας μεταξύ παροχής υπηρεσιών μέσω του καλωδιακού δικτύου θα μελετηθεί στο λιανικό επίπεδο.

⁴⁵ Η λειτουργία των οποίων ρυθμίζεται από σχετικό Διάταγμα του Διευθυντή του Τμήματος Ηλεκτρονικών Επικοινωνιών του ΥΣΕ.

⁴⁶ Αιτιολογική Έκθεση Σύστασης Σχετικών Αγορών (Explanatory Memorandum sec (2007) 1483), σελίδες 31-32. "While upgraded cable systems have become more widely developed and deployed in some parts of the Community, such systems overall still have a limited coverage. Moreover, the unbundling of cable networks at this stage does not appear technologically possible, or economically viable, so that an equivalent service to local loop unbundling cannot be provided over cable networks. However, the indirect constraint exercised by cable networks will need to be taken into account when assessing whether an operator enjoys SMP."

Τέλος, η Αρχή Ηλεκτρισμού Κύπρου, παρόλο που διαθέτει εντός των αστικών κέντρων υποδομή σε οπτικές ίνες⁴⁷ περιορίζεται σε ενοικίαση της υποδομής της σε εναλλακτικούς παροχείς και δεν έχει εκδηλώσει πρόθεση να αναπτύξει παροχή ευρυζωνικών υπηρεσιών στη βάση υποδομής οπτικών ινών αλλά ούτε και στη βάση της τεχνολογίας PLC (Power Line Communications)⁴⁸. Σε κάθε περίπτωση σημειώνεται ότι ο Επίτροπος θα παρακολουθεί στενά την παροχή ευρυζωνικών υπηρεσιών μέσω του δικτύου της ΑΗΚ προκειμένου να διαπιστωθεί κατά πόσο επηρεάζεται ο ορισμός και η ανάλυση της σχετικής αγοράς όπως αυτός παρουσιάζεται στο παρόν έγγραφο.

Σήμερα, όλοι⁴⁹ οι Κεντρικοί Κατανεμητές (MDF – Main Distribution Frames) του εγκατεστημένου παροχέα (ΑΤΗΚ) έχουν προσαρμοσθεί ώστε να επιτρέπουν την παροχή υπηρεσιών πλήρους ή μεριζόμενης πρόσβασης σε τοπικό βρόχο. Ο αριθμός δικαιούχων, οι οποίοι έχουν συνάψει συμφωνίες πλήρους αδεσμοποίητης πρόσβασης, αλλά και μεριζόμενης πρόσβασης, σε τοπικό βρόχο ή υπό-βρόχο του εγκατεστημένου παροχέα (ΑΤΗΚ) ανταποκρίνεται στον αριθμό των παροχέων που δραστηριοποιείται στην παροχή ευρυζωνικών υπηρεσιών⁵⁰.

Με βάση τις διαθέσιμες υποδομές πρόσβασης στον τελικό χρήστη για την προσφορά ευρυζωνικών και φωνητικών υπηρεσιών που χρησιμοποιούνται ή μπορούν να χρησιμοποιηθούν στην Κύπρο σήμερα, ο Επίτροπος στην ανάλυση ορισμού της σχετικής αγοράς εξετάζει τα ακόλουθα:

- Υπάρχουν αυτή τη στιγμή εναλλακτικές υποδομές στην Κύπρο που θα πρέπει να συμπεριληφθούν στην υπό εξέταση αγορά για την προσφορά χονδρικής ευρυζωνικής πρόσβασης;

⁴⁷ Σε μορφή dark fiber η οποία δεν καταλήγει σε υποστατικά συνδρομητών. Η ΑΗΚ σε απάντηση σε σχετικό ερώτημα του ΓΕΡΗΕΤ (ημερομηνίας 08Αυγ08) δηλώνει ότι δεν έχει ληφθεί απόφαση για επέκταση του δικτύου οπτικών ινών που διαθέτει με στόχο την σύνδεση υποστατικών συνδρομητών.

⁴⁸ Σε επιστολή προς το ΓΕΡΗΕΤ, ημερομηνίας 25 Φεβρουαρίου 2011, η ΑΗΚ επιβεβαίωσε ότι δεν δραστηριοποιείται στις αγορές 4 και 5.

⁴⁹ Η παροχή Αδεσμοποίητης πρόσβασης στο Τοπικό Βρόχο είναι δυνατή σε όλους τους Κεντρικούς Κατανεμητές Καλωδίων. Πηγή: Απαντήσεις ΑΤΗΚ στο Ερωτηματολόγιο ΓΕΡΗΕΤ για τις Αγορές 4&5 (2011).

⁵⁰ Από το 2005 που εκδόθηκε το πρώτο Υπόδειγμα Αδεσμοποίητης Πρόσβασης στο τοπικό υπο/βρόχο, δύο εναλλακτικοί παροχείς [PRIMETEL, OTENET (απορροφήθηκε από MTN)] υπέγραψαν και υλοποίησαν την παροχή υπηρεσιών μέσω της Αδεσμοποίητης Πρόσβασης στο τοπικό βρόχο, ενώ η εταιρεία CABLENET υπέγραψε συμφωνία Αδεσμοποίητης Πρόσβασης στο τοπικό υπο/βρόχο τέλος του 2007. Πηγή: Απαντήσεις παροχέων στο Ερωτηματολόγιο ΓΕΡΗΕΤ για τις Αγορές 4&5 (2011).

- Ανήκουν η αδεσμοποίητη πρόσβαση στον τοπικό υπο/βρόχο και η χονδρική ευρυζωνική πρόσβαση στην ίδια σχετική αγορά;

3.3.3. Υποκαταστασιμότητα

3.3.3.1. Λιανικό επίπεδο

Η επιλογή έναρξης αξιολόγησης της υποκαταστασιμότητας από το λιανικό επίπεδο γεννάται από το γεγονός ότι το χονδρικό επίπεδο αποτελεί απότοκο του λιανικού επιπέδου.

Η αξιολόγηση βασίζεται στα αποτελέσματα της έρευνας καταναλωτών και συγκεκριμένα στην αξιολόγηση της υποκαταστασιμότητας των υπηρεσιών ευρυζωνικής πρόσβασης⁵¹ που προσφέρονται στο ευρύ κοινό, όπως επίσης και στα ευρήματα του παρατηρητηρίου αγοράς που διατηρεί το ΓΕΡΗΕΤ, περίοδος 2010-2011 (Ιούνιος), βλ. Παράρτημα Γ.

3.3.3.1.1. Δυνατότητα υποκατάστασης της ζήτησης

Παρόλο που η χρήση ενός προϊόντος από τον τελικό χρήστη είναι άρρηκτα συνδεδεμένη με τα λειτουργικά χαρακτηριστικά του προϊόντος, διαφορετικά προϊόντα δυνατό να χρησιμοποιούνται από τον τελικό χρήστη για τον ίδιο σκοπό.

Σε τέτοια περίπτωση είναι δυνατό τα διαφορετικά αυτά προϊόντα να συμπεριληφθούν στην ίδια αγορά. Επιπρόσθετα, η διαφορά στην τιμή μεταξύ διαφορετικών προϊόντων δεν τα κατατάσσει αυτόματα σε διαφορετική αγορά, εάν η αντίδραση των τελικών χρηστών σε περίπτωση σχετικής αύξησης της τιμής είναι να τα θεωρήσει ως υποκατάστατα. Παράλληλα, κατά την εξέταση της πιθανότητας υποκατάστασης θα πρέπει να λαμβάνεται υπόψη το πιθανό κόστος μεταστροφής σε άλλο προϊόν το οποίο,

⁵¹ Ο ορισμός που χρησιμοποιεί η ΕΕ αναφορικά με την ταχύτητα πρόσβασης, δηλαδή ευρυζωνικές υπηρεσίες είναι οι υπηρεσίες οι οποίες επιτρέπουν συνεχή σύνδεση με το διαδίκτυο με ταχύτητες μεγαλύτερες από 144kbps, COCOM bi-annual broadband questionnaire, July 2012.

εάν είναι σημαντικό, δυνατό να εμποδίζει τη θεώρηση του εναλλακτικού προϊόντος ως υποκατάστατου⁵².

Πιο κάτω παρουσιάζεται η αξιολόγηση των αποτελεσμάτων της έρευνας καταναλωτών που διεξήγαγε ο Επίτροπος για την υποκαταστασιμότητα μεταξύ της dial up και της ευρυζωνικής σύνδεσης στο διαδίκτυο, καθώς επίσης και για την υποκαταστασιμότητα μεταξύ της ασύρματης ευρυζωνικής πρόσβασης μέσω HSPA και της ευρυζωνικής πρόσβασης στο διαδίκτυο σε σταθερό σημείο.

3.3.3.1.1.1 Υποκαταστασιμότητα μεταξύ dial-up και ευρυζωνικής πρόσβασης στο διαδίκτυο

📌 Μέθοδοι σταθερής ευρυζωνικής πρόσβασης στο διαδίκτυο

Με βάση τα στοιχεία του παρατηρητηρίου αγοράς κατά το 2ο τρίμηνο του 2012 86,2 % που έχουν ευρυζωνική σύνδεση στο διαδίκτυο χρησιμοποιούν xDSL, ενώ ποσοστό **12,4 %** έχει πρόσβαση στο διαδίκτυο μέσω καλωδιακής σύνδεσης (η οποία παρουσίασε αξιοσημείωτη αύξηση της τάξεως του 11,8% από την τελευταία εξέταση της αγοράς από το ΓΕΡΗΕΤ Η δορυφορική σύνδεση παρέμεινε σε χαμηλό ποσοστό της τάξης του **0,3%**, **ενώ οι χρήστες dial-up πρόσβασης ανέρχονται σε 0,7% του πληθυσμού (ή 2% του συνόλου των νοικοκυριών)**. Οι λόγοι που προτιμάται η ευρυζωνική σύνδεση σύμφωνα με την έρευνα καταναλωτών του ΓΕΡΗΕΤ είναι κυρίως για την ταχύτητα (36%) και τη συνεχή σύνδεση (25%).

Περαιτέρω, σχετική έρευνα του ΓΕΡΗΕΤ κατέδειξε ότι οι χρήστες dial up είναι κατά κύριο λόγο από σημεία πληρωμών (Point of Sales). Σημειώνεται, επίσης, ότι η μέση διάρκεια ημερήσιας dial-up κλήσης (22,5 λεπτά) ξεπερνά κατά πολύ το όριο (10 λεπτά μέση διάρκεια ημερήσιας κλήσης) που να δικαιολογεί από οικονομικής άποψης την επιλογή dial-up (από τα άτομα που χρησιμοποιούν dial up μόνο το 29% κάνει χρήση λιγότερη από 10 λεπτά ημερησίως που είναι ο αριθμός λεπτών για να είναι οικονομικά συμφέρουσα η χρήση του).

⁵² Υπόθεση 322/81, Michelin κατά Επιτροπής [1983] συλλογή 3461, Υπόθεση C-62/86, AKZO κατά Επιτροπής, [1991] συλλογή I-3359, Υπόθεση C-333/94, TetraPak κατά Επιτροπής [1996] συλλογή I-5951.

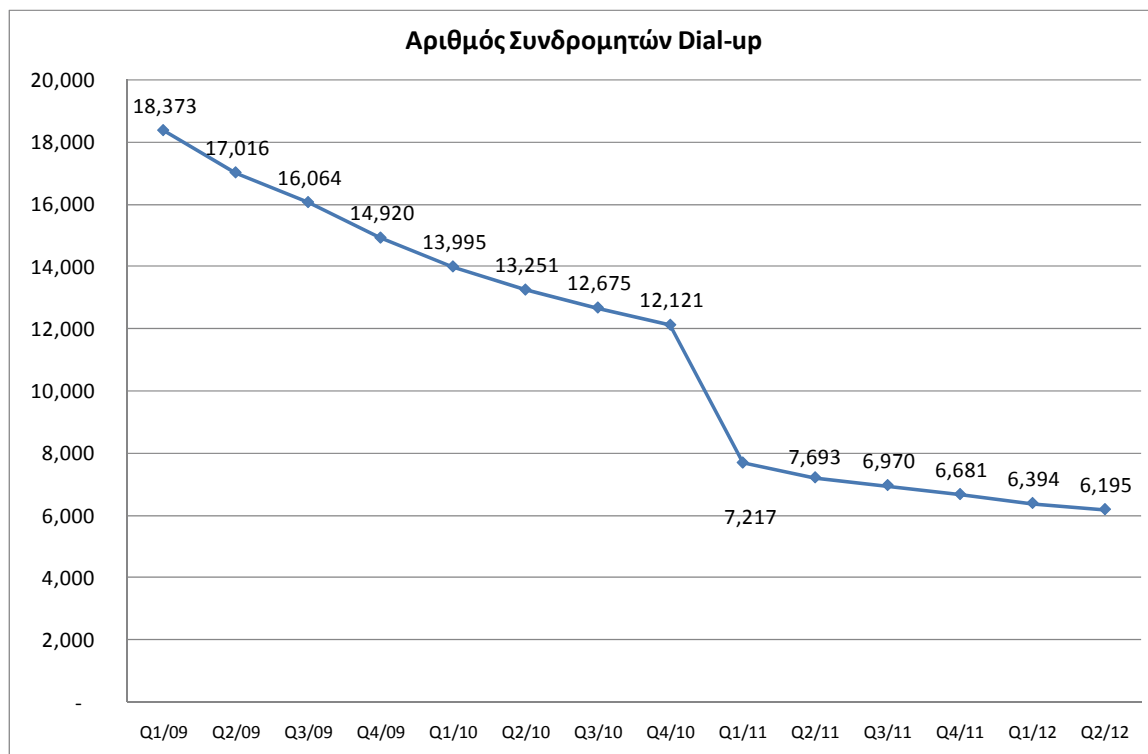
Γράφημα 3:**Υποκαταστασιμότητα μεταξύ ευρυζωνικής πρόσβασης και dial-up**

Στο ενδεχόμενο αύξησης της τιμής της ευρυζωνικής πρόσβασης κατά 10%, μόνο 1% δήλωσε ότι θα ακύρωνε τη σύνδεσή του διότι μπορεί να εξυπηρετηθεί με dial-up σύνδεση, ενώ περισσότεροι από επτά στους δέκα (75%) δήλωσαν πως δεν θα ακύρωναν τη σύνδεσή τους.

3.3.2.3.1.2 Υποκαταστασιμότητα μεταξύ σταθερής ευρυζωνικής πρόσβασης και ασύρματης ευρυζωνικής πρόσβασης (HSPA, FWA)

Με βάση τις απαντήσεις στην έρευνα καταναλωτών που διεξήχθη για λογαριασμό του ΓΕΡΗΕΤ, 51% των ερωτηθέντων που κάνουν χρήση των υπηρεσιών της κινητής ευρυζωνικής πρόσβασης⁵³ (HSPA, από ηλεκτρονικό υπολογιστή ή κινητό τηλέφωνο) δήλωσε ότι θεωρεί την ασύρματη ευρυζωνική πρόσβαση ως υποκατάστατο της ενσύρματης, παρόλο που μόνο 16% αναγνωρίζει πλήρη αντιστοιχία μεταξύ των δύο

⁵³ Σήμερα έχουν διατεθεί στην Κύπρο μόνο δύο άδειες κινητής τηλεφωνίας, η μία εκ των οποίων ανήκει στον εγκατεστημένο παραδοσιακό παροχέα στη σταθερή τηλεφωνία και το Internet. Πρόσφατα, ξεκίνησε την εμπορική του δραστηριότητα ένας τρίτος παροχέας (Primetel), ο οποίος χρησιμοποιεί το δίκτυο της CytaMobile Vodafone (MVNO). Ο άλλος παροχέας κινητής τηλεφωνίας, MTN, δραστηριοποιείται και στην αγορά σταθερής ευρυζωνικής πρόσβασης.

μορφών πρόσβασης. Η πλειοψηφία των ερωτηθέντων που κάνουν χρήση HSPA (63%) ανήκουν στις ηλικιακές ομάδες 18-34 και 35-44 όπου σε ποσοστό 65% θεωρούν την ασύρματη πρόσβαση ως υποκατάστατο, αναφέροντας ως λόγους που υιοθετούν τη θέση αυτή, τη δυνατότητα συνεχούς και εύκολης (απλής) χρήσης (mobility). Η προτασόμενη αιτιολόγηση, σε συνδυασμό με την γεωγραφική κάλυψη⁵⁴ των δικτύων κινητής σε ό,τι αφορά στην ευρυζωνική πρόσβαση, την τιμολόγηση⁵⁵ (το 68% των ερωτηθέντων της ίδιας βάσης θεωρεί την ασύρματη ευρυζωνική σύνδεση ακριβότερη από την ενσύρματη και μόνον 1% όσων θα ακύρωναν την σταθερή ευρυζωνική σύνδεση στο διαδίκτυο, σε περίπτωση αύξησης της τιμής της κατά 10%, δήλωσαν ότι θα προέβαιναν στην ακύρωση διότι μπορούν να εξυπηρετηθούν με HSPA), και τα χαρακτηριστικά των συγκρινόμενων προϊόντων (Οι περιορισμοί στην ταχύτητα και την τιμολόγηση των υπηρεσιών δυσχεραίνουν τη δυνατότητα των παροχέων να προσφέρουν μέσω ασύρματων κινητών δικτύων περιεχόμενο υπηρεσιών video, είτε μέσω IPTV είτε μέσω του διαδικτύου), καθίσταται σαφές ότι τα δύο προϊόντα δεν βρίσκονται στην ίδια σχετική αγορά δεν φαίνεται λοιπόν να αποτελεί υποκατάστατο της σταθερής ευρυζωνικής σύνδεσης.

Από την πλευρά των καταναλωτών, σύμφωνα με τα αποτελέσματα της έρευνας που διεξήχθη για λογαριασμό του ΓΕΡΗΕΤ, από τους συνδρομητές που δεν θεωρούν την ασύρματη ευρυζωνική πρόσβαση υποκατάστατο της σταθερής, μόνο το 12% στέκεται στη χαμηλότερη ταχύτητα μεταφοράς δεδομένων, ενώ μόνο το 4% αναφέρεται στην περιορισμένη κάλυψη. Ας σημειωθεί ωστόσο ότι το 82% όσων χρησιμοποιούν ασύρματη ευρυζωνική πρόσβαση γνωρίζει την γεωγραφική κάλυψη του δικτύου.

⁵⁴ Συγκεκριμένα το δίκτυο HSPA της Cyta mobile Vodafone καλύπτει πληθυσμιακά το 58% της Επικράτειας της Κυπριακής Δημοκρατίας, ενώ το αντίστοιχο δίκτυο της MTN καλύπτει 40% του πληθυσμού (βλ. εισαγωγή υπηρεσίας HSPA+ από MTN, Μάρτιος 2012). Το ποσοστό κάλυψης της σταθερής ευρυζωνικής πρόσβασης αντιθέτως ανέρχεται σήμερα στο 99,50% των συνδέσεων. Σε περίπτωση ωστόσο που μια περιοχή δεν καλύπτεται από δίκτυο 3,5G, ο χρήστης συνδέεται στο διαδίκτυο από το τερματικό του με χαμηλότερη ταχύτητα UMTS (εάν υπάρχει κάλυψη). Διαφορετικά (fallback) μπορεί να συνδεθεί στο διαδίκτυο μέσω του δικτύου GPRS, με πολύ χαμηλές ταχύτητες ωστόσο (έως 144kbps). Η σύνδεση αυτή είναι ωστόσο πολύ αργή σε σύγκριση με τη σταθερή ευρυζωνική σύνδεση και δεν δύναται να αποτελεί υποκατάστατο αυτής.

⁵⁵ Η διαπίστωση αυτή επιβεβαιώνεται και από τα χαρακτηριστικά και τη μέθοδο τιμολόγησης των δύο προϊόντων. Συγκεκριμένα, ενώ η σταθερή ευρυζωνική πρόσβαση προσφέρει σήμερα ταχύτητες έως 24 Mbps (στην περίπτωση της Cablenet έως 100 Mbps), η σύνδεση μέσω ασύρματου δικτύου προσφέρει περιορισμένες δυνατότητας ταχύτητας (έως 7,2 Mbps, για την περίπτωση που υπάρχει κάλυψη 3,5G) με το πιο φθινό πακέτο είναι €4 και αφορά 20 MB και το πιο ακριβό να είναι €50 και να αφορά 25 GB όγκου (download) δεδομένων. Σημειώνεται δε πως η τιμή για κάθε επιπρόσθετο MB κυμαίνεται από 1,7 σεντς έως και 20 σεντς αναλόγως του πακέτου συνδρομής. Για την προσφορά ασύρματης ευρυζωνικής πρόσβασης απαιτείται κάλυψη δικτύου 3G και άνω, το οποίο σήμερα δεν καλύπτει το σύνολο της επικράτειας.

Επομένως, κάτω από αυτές τις συνθήκες, δεν τίθεται θέμα υποκατάστασης της ζήτησης, ούτε από υπηρεσίες dial-up πρόσβασης στο διαδίκτυο, ούτε από υπηρεσίες ασύρματης ευρυζωνικής πρόσβασης.

Στο λιανικό επίπεδο όμως δεν παρατηρείται διαφοροποίηση στη «συμπεριφορά» των καταναλωτών (επιλογή υπηρεσιών) έναντι της τεχνολογίας του δικτύου στην οποία έχουν συνδρομή πέραν ποιοτικών χαρακτηριστικών (τιμή, ταχύτητα, εξυπηρέτηση), βλ. παράρτημα Γ. Ούτε οι προσφερόμενες υπηρεσίες της Cablenet διαφέρουν από τους παροχείς υπηρεσιών μέσω τεχνολογίας xdsl.

3.3.3.1.2. Δυνατότητα Υποκατάστασης Προσφοράς

Η πρόσβαση του τελικού χρήστη σε ευρυζωνικές υπηρεσίες είναι δυνατή σήμερα στην Κύπρο κυρίως μέσω του δικτύου του εγκατεστημένου παροχέα (ΑΤΗΚ), χωρίς να αναμένονται ουσιώδεις αλλαγές⁵⁶ στο άμεσο μέλλον. Στο χρονικό πλαίσιο της παρούσας ανάλυσης δεν αναμένεται ότι τρίτοι παροχείς θα είναι σε θέση να αναπτύξουν υποδομή η οποία να συγκρίνεται σε επίπεδο κάλυψης (99,50%⁵⁷ των ελεύθερων περιοχών της Κυπριακής Δημοκρατίας) με την υποδομή που διαθέτει αυτή τη στιγμή ο εγκατεστημένος παροχέας (ΑΤΗΚ), εξαιτίας τόσο του μεγάλου ύψους επένδυσης που απαιτείται αλλά και του χρόνου που χρειάζεται για την κατασκευή της και την ανάπτυξη του επιχειρησιακού της επιπέδου. Περαιτέρω, η ΑΗΚ, ως ιδιοκτήτης δικτύου οπτικών ινών, δεν προβλέπει ανάπτυξη του δικτύου της ούτε αλλαγή στον τρόπο εκμετάλλευσής του.

Από τους εναλλακτικούς παροχείς κανένας δεν έχει εκδηλώσει πρόθεση ανάπτυξης ιδιόκτητου δικτύου το οποίο να είναι σε θέση να υποστηρίξει προϊόντα Χονδρικής Ευρυζωνικής Πρόσβασης.

Επομένως κάτω από αυτές τις συνθήκες, δεν τίθεται θέμα υποκαταστασιμότητας της προσφοράς.

⁵⁶ Ο ρυθμός ανάπτυξης των ιδιόκτητων υποδομών των εναλλακτικών παροχέων (οπτική ίνα – PRIMETEL, MTN / ομοσπονδικό καλώδιο – CABLENET) δεν αναμένεται να τους επιτρέψει (στο χρονικό πλαίσιο της παρούσας εξέτασης αγοράς) να προσφέρουν υπηρεσίες σε όλη την επικράτεια της Κυπριακής Δημοκρατίας. Πηγή: Απαντήσεις παροχέων στο ερωτηματολόγιο ΓΕΡΗΕΤ για Αγορές 4 & 5.

⁵⁷ Ποσοστό πληθυσμού που καλύπτεται από Κεντρικούς Καταναμητές Καλωδίων (MDFs) στους οποίους συνδέεται xDSL εξοπλισμός.

3.3.3.2. Χονδρικό επίπεδο

3.3.3.2.1 Δυνατότητα υποκατάστασης ζήτησης

3.3.3.2.1.1 Υποκατάσταση μεταξύ Χονδρικής (Φυσικής) Πρόσβασης σε Υποδομή Δικτύου σε Σταθερή Θέση (ΑΠΤΒ) και Χονδρικής Ευρυζωνικής Πρόσβασης(ΧΕΠ)

Θεωρείται απίθανο το ενδεχόμενο ένας παροχέας που δραστηριοποιείται στην αγορά λιανικής μέσω υπηρεσιών Χονδρικής Ευρυζωνικής Πρόσβασης να μεταστραφεί γρήγορα και με ευκολία στην χρήση χονδρικής (Φυσικής) Πρόσβασης σε Υποδομή Δικτύου με σκοπό την παροχή ισοδύναμης υπηρεσίας λιανικής, διότι η χρήση χονδρικής (Φυσικής) Πρόσβαση σε Υποδομή Δικτύου προϋποθέτει διαφορετικές και μεγαλύτερες επενδύσεις για τις οποίες απαιτείται ένα σημαντικό χρονικό διάστημα για την υλοποίησή τους.

Από την άλλη πλευρά, η Επιτροπή στο κείμενο της Αιτιολογικής Έκθεσης της Σύστασης των σχετικών Αγορών⁵⁸ σημειώνει ότι ένας παροχέας Α που χρησιμοποιεί την χονδρική (Φυσική) Πρόσβαση σε Υποδομή Δικτύου δεν αναμένεται να θεωρήσει άλλη μέθοδο προσφοράς ευρυζωνικών υπηρεσιών, π.χ. Χονδρική Ευρυζωνική πρόσβαση, ως υποκατάστατο ακόμη και στην περίπτωση όπου η εναλλακτική χονδρική υπηρεσία μπορεί να υποστηρίζει υπηρεσίες λιανικής όμοιες με αυτές που προσφέρονται μέσω αδεσμοποίητης πρόσβασης. Επιπλέον, η μη χρησιμοποίηση από τον παροχέα Α της χονδρικής (Φυσικής) Πρόσβασης σε Υποδομή Δικτύου σημαίνει για τον παροχέα Α την απώλεια των σοβαρών επενδύσεών του σε ότι αφορά στην υποδομή που έχει ήδη δημιουργήσει.

⁵⁸ Αιτιολογική Έκθεση Σύστασης Σχετικών Αγορών (Explanatory Memorandum sec (2007) 1483), σελίδα 33. "An operator using unbundled local loops (or an equivalent infrastructure-based input) would not normally consider wholesale broadband access to be a substitute even if the service provided by the wholesale broadband access provider allowed the supply of the same retail services that were provided over the unbundled loops."

Ως αποτέλεσμα, κατά την Επιτροπή, τα δύο αυτά χονδρικά προϊόντα δεν συμπεριλαμβάνονται στην ίδια σχετική αγορά.

Στην Κύπρο ο αριθμός χρηστών ευρυζωνικής πρόσβασης μέσω Χονδρικής Ευρυζωνικής Πρόσβασης (Ιούνιο του 2012) ήταν 4,025(70% στις αστικές περιοχές⁵⁹) ενώ ο αριθμός χρηστών ευρυζωνικής πρόσβασης μέσω αδεσμοποίητης πρόσβασης στον τοπικό βρόχο αριθμούσε τις 30,972 συνδέσεις. Η διαφορά οφείλεται στο γεγονός ότι το εύρος και ο συνδυασμός των ευρυζωνικών υπηρεσιών που μπορούν να προσφερθούν μέσω Χονδρικής Ευρυζωνικής Πρόσβασης είναι περιορισμένος συγκριτικά με την πρόσβαση μέσω αδεσμοποίητης πρόσβασης στον τοπικό βρόχο.

Στην Κύπρο, κατά τον ουσιώδη χρόνο της παρούσας ανάλυσης, η δυνατότητα των παροχέων να επιτύχουν πρόσβαση στον τελικό χρήστη ούτως ώστε να μπορούν να προχωρήσουν στην προσφορά ευρυζωνικών υπηρεσιών αφήνει περιθώρια για δύο επιλογές:

- μέσω της χονδρικής (Φυσικής) Πρόσβαση σε Υποδομή Δικτύου (περιλαμβανόμενης της μεριζόμενης και πλήρους αδεσμοποίητης πρόσβασης στον τοπικό υπο/βρόχο) σε σταθερή θέση,
- μέσω της χονδρικής ευρυζωνικής πρόσβασης (τεχνολογία xDSL)⁶⁰.

Η επιλογή της μιας ή της άλλης λύσης αποτελεί συνάρτηση της αξιολόγησης τεχνικών και οικονομικών παραγόντων εκ μέρους του κάθε ενδιαφερόμενου παροχέα.

Με αυτά τα δεδομένα ο Επίτροπος προτίθεται να εξετάσει κατά πόσο η χονδρική (φυσική) πρόσβαση σε Υποδομή Δικτύου (περιλαμβανομένης της μεριζόμενης και της πλήρους αδεσμοποίητης πρόσβασης στον τοπικό υπο/βροχο) σε σταθερή θέση αποτελεί υποκατάστατο της χονδρικής ευρυζωνικής πρόσβασης

Μια σειρά από παράγοντες οδηγούν στο συμπέρασμα ότι η χονδρική ευρυζωνική πρόσβαση και η χονδρική (Φυσική) Πρόσβαση σε Υποδομή Δικτύου (περιλαμβανόμενης της μεριζόμενης και της πλήρους αδεσμοποίητης πρόσβασης στον τοπικό υπο/βρόχο) σε

⁵⁹ Προφανώς ως πρώτο στάδιο με προοπτική προσφοράς αδεσμοποίητης πρόσβασης εφόσον τα οικονομικά δεδομένα (κρίσιμη μάζα καταναλωτών ανά περιοχή) το δικαιολογούν.

⁶⁰ Λόγω της περιορισμένης γεωγραφικής κάλυψης σε ό,τι αφορά στο δίκτυο πρόσβασης από εναλλακτικές τεχνολογίες
Αρ. Εγγράφου ΓΕΡΗΕΤ ΕΑ5/2012

σταθερή θέση δεν πρέπει να συμπεριληφθούν στην ίδια αγορά. Οι παράγοντες αυτοί εκτίθενται λεπτομερώς στη συνέχεια.

Διαφορές ως προς την χρησιμοποιούμενη υποδομή και τύπο πρόσβασης

Τα Γραφήματα 4-5 παρουσιάζουν τη μέθοδο προσφοράς πλήρους και μεριζόμενης αδεσμοποίητης πρόσβασης στον τοπικό βρόχο.

Στην περίπτωση της πλήρους αδεσμοποίητης πρόσβασης, το κύκλωμα στρεπτού ζεύγους μεταλλικών καλωδίων παρέχεται σε τρίτο πρόσωπο (τον εναλλακτικό παροχέα) για αποκλειστική του χρήση. Το πρόσωπο αυτό έχει πλήρη έλεγχο της σχέσης του με τον πελάτη του για την παροχή μιας πλήρους δέσμης ευρυζωνικών υπηρεσιών μέσω του τοπικού βρόχου, συμπεριλαμβανομένου του xDSL. Στην περίπτωση της μεριζόμενης πρόσβασης, ο εγκατεστημένος παροχέας εξακολουθεί να παρέχει τηλεφωνικές υπηρεσίες στον τελικό χρήστη, ενώ ο εναλλακτικός παροχέας παρέχει ευρυζωνικές υπηρεσίες μέσα από τον ίδιο τοπικό βρόχο, χρησιμοποιώντας τους δικούς του από/διαμορφωτές (modems) υψηλής ταχύτητας xDSL. Οι τηλεφωνικές και οι ευρυζωνικές υπηρεσίες χωρίζονται μέσω ενός διαχωριστή (splitter) πριν από τον μεταγωγέα (switch) του εγκατεστημένου παροχέα.

Ο τοπικός βρόχος παραμένει συνδεδεμένος στο δημόσιο τηλεφωνικό δίκτυο (υποδομή σε χάλκινα ζεύγη) και συνεχίζει να αποτελεί τμήμα του.

Γράφημα 4: Πλήρως αδεσμοποίητη πρόσβαση στον Τοπικό Βρόχο⁶¹

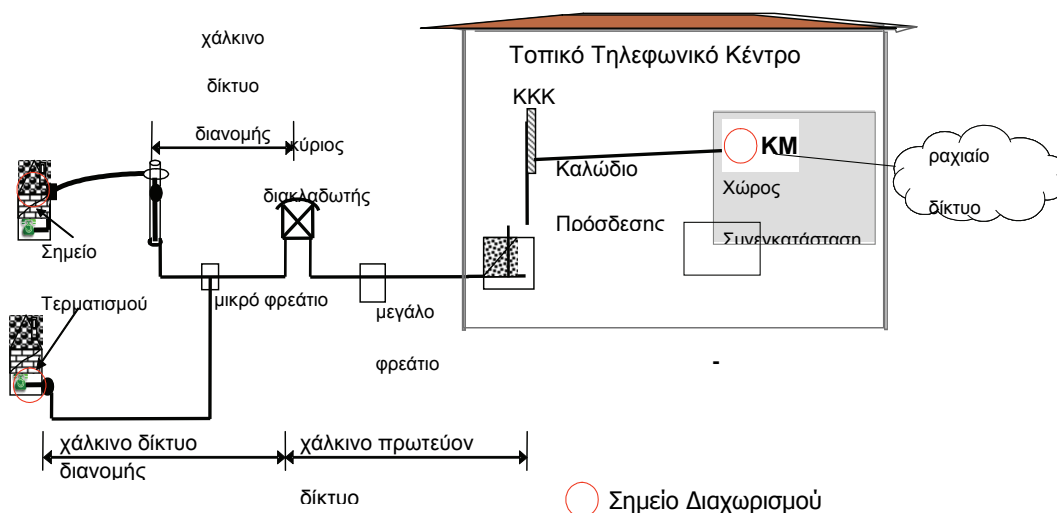

Γράφημα 5: Μεριζόμενη πρόσβαση στον Τοπικό Βρόχο⁶²

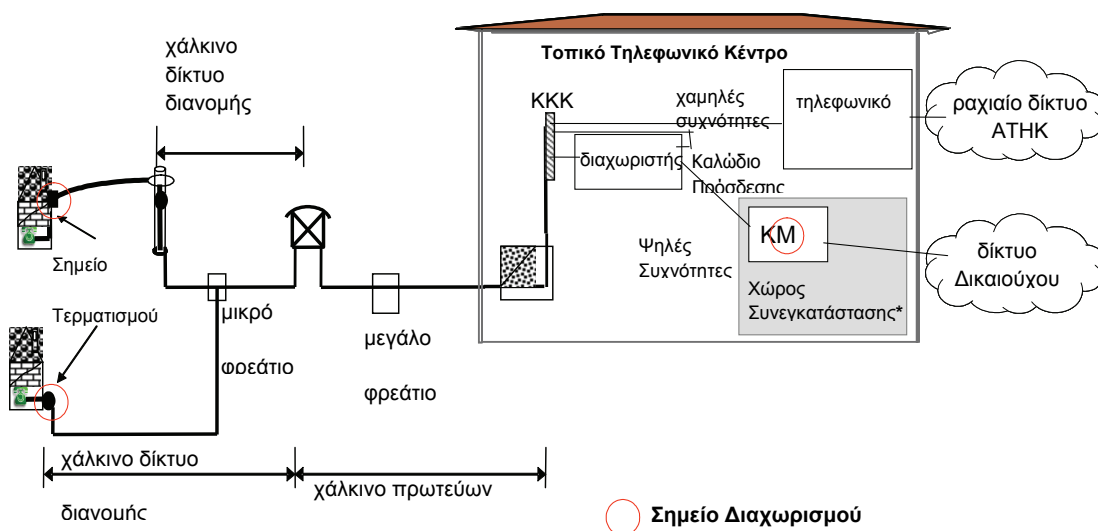

Οι αδεσμοποίητοι τοπικοί βρόχοι (τόσο οι πλήρεις όσο και οι μεριζόμενοι) παρέχουν στον νέο ιδιοκτήτη τους έλεγχο της σύνδεσης προς τον τελικό χρήστη. Ως εκ τούτου, ο εναλλακτικός παροχέας που αγοράζει την υπηρεσία αυτή έχει σχεδόν πλήρη διακριτική

⁶¹ Πηγή : Το Γράφημα 4 προέρχεται από το υπόδειγμα προσφοράς αδεσμοποίητης πρόσβασης στο τοπικό βρόχο της ΑΤΗΚ <http://www.cytawholesale.com.cy>

⁶² Το Γράφημα 5 προέρχεται από τα υποδείγματα χονδρικής ευρωζωνικής πρόσβασης της ΑΤΗΚ <http://www.cytawholesale.com.cy>

ευχέρεια ως προς τις συχνότητες και την ταχύτητα των υπηρεσιών που προσφέρει. Επιπλέον, ο παροχέας αυτός, έχοντας προσθέσει το δικό του πολυπλέκτη /αποπολυπλέκτη (DSLAM) και σχετικό εξοπλισμό, έχει μεγαλύτερο έλεγχο στην γεωγραφική κάλυψη και σταδιακή επέκταση των νέων λιανικών υπηρεσιών του.

Αυτό δεν συμβαίνει στην χονδρική ευρυζωνική πρόσβαση. Όπως φαίνεται στο σχηματικό που ακολουθεί, σε καμία από τις εναλλακτικές λύσεις χονδρικής ευρυζωνικής πρόσβασης ο εναλλακτικός παροχέας δεν εγκαθιστά δικό του DSLAM και σχετικό εξοπλισμό.

Ως εκ τούτου, ο εναλλακτικός παροχέας που προμηθεύεται χονδρική ευρυζωνική πρόσβαση έχει μικρότερη διακριτική ευχέρεια σε σχέση με εκείνον που χρησιμοποιεί αδεσμοποίητη πρόσβαση τοπικού βρόχου.

Γράφημα 6⁶³

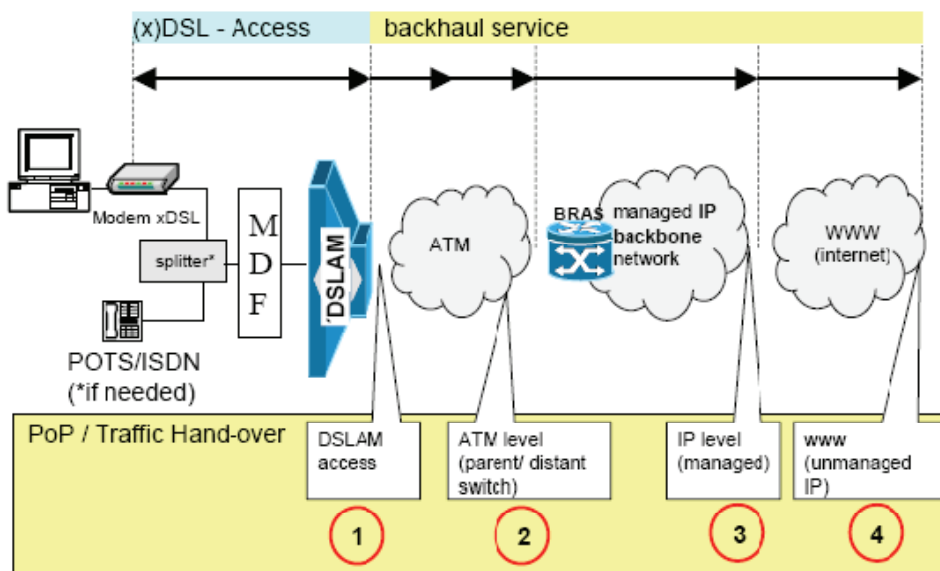

Πρόσβαση στο DSLAM (εναλλακτική λύση 1)

⁶³ Πηγή ERG (03_33rev2). Η σύνδεση σε πύλη του DSLAM (βλ. σημείο σύνδεσης 1 στο Σχηματικό 3) προσφέρει αποκλειστικό έλεγχο του τελικού χρήστη στον εναλλακτικό παροχέα έναντι αυξημένου κόστους (συνεγκατάσταση + δίκτυο ATM/IP).

Ο εγκατεστημένος παροχέας προσφέρει τη σύνδεση DSL και παραδίδει την κίνηση στον νεοεισερχόμενο παροχέα κατευθείαν μετά το DSLAM. Με την εναλλακτική αυτή λύση, ο παροχέας υπηρεσίας έχει φυσική παρουσία στο DSLAM και παρέχει την υπηρεσία μεταφοράς δεδομένων (backhaul στο ATM και το IP backbone) με δικά του μέσα, κάνοντας έτσι πλήρη χρήση του δικού του δικτύου.

Πρόσβαση στο δίκτυο ATM (parent /distant) (εναλλακτική λύση 2)

Ο εγκατεστημένος παροχέας προσφέρει τη σύνδεση DSL καθώς και μια υπηρεσία backhaul (μεταφορά δεδομένων στο κυρίως δίκτυο) και παραδίδει την κίνηση στον παροχέα υπηρεσίας σε ένα σημείο παρουσίας (PoP) ATM ή σε αντίστοιχο επίπεδο, ανάλογα με την τεχνολογία του δικτύου.

Ο εναλλακτικός παροχέας υπηρεσίας λειτουργεί τον δικό του Εξυπηρετητή Απομακρυσμένης Πρόσβασης (ΕΕΑΠ)⁶⁴ και μπορεί έτσι να αλλάζει τις παραμέτρους. Προσφορές χονδρικής ευρυζωνικής πρόσβασης που εμπίπτουν στην εναλλακτική αυτή λύση μπορεί να παραδίδουν την κίνηση στον παροχέα υπηρεσίας σε επίπεδο parent ATM ή distant ATM, ανάλογα με το σημείο παρουσίας του εναλλακτικού παροχέα υπηρεσιών.

Πρόσβαση στο δίκτυο IP (managed) (εναλλακτική λύση 3)

Ο εγκατεστημένος παροχέας προσφέρει τη σύνδεση DSL καθώς και μια υπηρεσία backhaul και παραδίδει την κίνηση στον εναλλακτικό παροχέα στο σημείο διασύνδεσης IP (επίπεδο IP). Στην εναλλακτική αυτή λύση, η κίνηση Διαδικτύου του νεοεισερχόμενου παροχέα περνάει μέσα από το ΕΕΑΠ του παραδοσιακού παροχέα.

Πρόσβαση στο δίκτυο IP (unmanaged) (εναλλακτική λύση 4)

Στην εναλλακτική αυτή λύση, ο εγκατεστημένος παροχέας παρέχει στον εναλλακτικό παροχέα τη σύνδεση DSL, μια υπηρεσία backhaul, αλλά και σύνδεση στο δημόσιο Διαδίκτυο. Ως εκ τούτου, η χονδρική αυτή υπηρεσία που παρέχει ο εγκατεστημένος παροχέας είναι τεχνικά η ίδια με το προϊόν λιανικής που προσφέρει στους τελικούς χρήστες. Ο εναλλακτικός παροχέας υπηρεσιών δεν έχει ανάγκη δικής του υποδομής για να προσφέρει στην αγορά αυτού του τύπου υπηρεσία DSL. Εφόσον ο εναλλακτικός παροχέας δεν είναι έτσι σε θέση να προσφέρει διαφοροποιημένο προϊόν, το προϊόν αυτό

⁶⁴ Broadband remote access server (BRAS).

μπορεί να περιγραφεί ως απλή μεταπώληση και δεν εμπίπτει στον ορισμό της χονδρικής ευρυζωνικής πρόσβασης.

Είναι προφανές ότι οι σημαντικές αυτές διαφορές ανάμεσα στην χονδρική (Φυσική) Πρόσβαση σε Υποδομή Δικτύου (περιλαμβανόμενης της μεριζόμενης και πλήρους αδεσμοποίητης πρόσβασης στον τοπικό υπο/βρόχο) σε σταθερή θέση και την χονδρική ευρυζωνική πρόσβαση ως προς την χρησιμοποιούμενη υποδομή, αρχιτεκτονική του εναλλακτικού δικτύου και τεχνικών χαρακτηριστικών έχουν σημαντικές επιπτώσεις που **στοιχειοθετούν λόγο σαφούς διάκρισης ανάμεσα στους δύο αυτούς τύπους πρόσβασης.**

Διαφορές ως προς τα λειτουργικά και οικονομικά χαρακτηριστικά

Ο Πίνακας που ακολουθεί επιχειρεί σύγκριση των λειτουργικών και οικονομικών χαρακτηριστικών των δύο μεθόδων παροχής ευρυζωνικής πρόσβασης στο λιανικό επίπεδο.

Πίνακας 2

| Χαρακτηριστικά | Χονδρική Ευρυζωνική Πρόσβαση | Πλήρης ΑΠΤΒ | Μεριζόμενη ΑΠΤΒ |
|-------------------------------------------|-------------------------------------|-----------------------------------|-----------------------------------|
| Λειτουργικά | | | |
| Απεριόριστη ελευθερία χρήσης εύρους ζώνης | Όχι | Ναι | Ναι (μόνο στις ψηλές συχνότητες) |
| Γεωγραφική Κάλυψη | Εξαρτάται από εγκατεστημένο παροχέα | Εξαρτάται από εναλλακτικό παροχέα | Εξαρτάται από εναλλακτικό παροχέα |

| | | | |
|-------------------------------------------|-----------------------------------------|-----------------------|-----------------------|
| Προοπτική ανάπτυξης καινοτόμων υπηρεσιών | Περιορισμένη | Απεριόριστη | Απεριόριστη |
| Έλεγχος ποιότητας προσφερόμενων υπηρεσιών | Εγκατεστημένος παροχέας ^[39] | Εναλλακτικός Παροχέας | Εναλλακτικός Παροχέας |
| Οικονομικά | | | |
| Ύψος Επένδυσης | Μέτριο | Μεγάλο | Μεγάλο |

Σε επίπεδο τιμής λιανικών ευρυζωνικών προϊόντων, τα διαθέσιμα λιανικά προϊόντα τα οποία προσφέρονται μέσω χονδρικής ευρυζωνικής πρόσβασης έχουν την ίδια τιμή με αυτά που προσφέρονται μέσω πλήρους ή μερικής αδεσμοποίητης πρόσβασης στον τοπικό βρόχο. Οι υπηρεσίες που προσφέρονται μέσω χονδρικής ευρυζωνικής πρόσβασης υπολείπονται σε ποιότητα και προοπτικές ανάπτυξης σε σχέση με αυτές που προσφέρονται μέσω αδεσμοποίητης πρόσβασης στον τοπικό βρόχο. Αν και είναι τεχνικά δυνατό να παρασχεθούν π.χ. υπηρεσίες τηλεόρασης, μέσω χονδρικής ευρυζωνικής πρόσβασης, υπάρχουν περιορισμοί ως προς την ποιότητα και το bandwidth της σύνδεσης που προσφέρεται κάτι που έχει ως αποτέλεσμα να μην προσφέρονται από τους εναλλακτικούς παροχείς μέσω χονδρικής ευρυζωνικής πρόσβασης οι ίδιες υπηρεσίες που προσφέρονται μέσω LLU.

Οι πρώτες συμφωνίες⁶⁵ για αποδεσμοποίηση του τοπικού βρόχου υπεγράφησαν το 2005, και η δραστηριότητα των εναλλακτικών παροχέων βρίσκεται σε συνεχή ανάπτυξη, ενώ υλοποιούνται ήδη και συμφωνίες χονδρικής ευρυζωνικής πρόσβασης που έχουν υπογράψει εναλλακτικοί παροχείς με την ΑΤΗΚ⁶⁶.

Ωστόσο, ο Επίτροπος πιστεύει ότι, εξ αιτίας του υψηλού κόστους επενδύσεων που είναι αναγκαίες για την προσφορά υπηρεσιών DSL μέσω της χονδρικής (Φυσικής) Πρόσβασης σε Υποδομή Δικτύου (περιλαμβανόμενης της μεριζόμενης και της πλήρους

⁶⁵ Η σύνδεση σε πύλη του DSLAM (βλ. σημείο σύνδεσης 1 στο Γράφημα 6 – Μέρος 3) προσφέρει αποκλειστικό έλεγχο του τελικού χρήστη στον εναλλακτικό παροχέα έναντι αυξημένου κόστους (συνεγκατάσταση + δίκτυο ATM/IP).

⁶⁶ Παροχείς που έχουν υπογράψει συμφωνίες για χονδρική ευρυζωνική πρόσβαση: TELEPASSPORT 21/11/2007 (η εταιρεία έχει πάψει να προσφέρει υπηρεσίες ηλεκτρονικών επικοινωνιών στην Κύπρο), OTENET, ήδη MTN, 21/12/2007, D.Y.WORLDDNET 30/01/2008.

αδεσμοποίητης πρόσβασης στον τοπικό υπο/βρόχο) σε σταθερή θέση, είναι απίθανη η υποκατάσταση της ζήτησης τέτοιας πρόσβασης από χονδρική ευρυζωνική πρόσβαση εκ μέρους παροχέα που έχει προβεί σε αυτές τις επενδύσεις ως αντίδραση στην περίπτωση μικρής και όχι μεταβατικής αύξησης των χονδρικών τιμών χονδρικής (Φυσικής) Πρόσβασης σε Υποδομή Δικτύου (SSNIP test).

Ως εκ τούτου, ο Επίτροπος υιοθετεί τη θέση ότι οι διακριτές λειτουργικές διαφορές μεταξύ της χονδρικής (Φυσικής) Πρόσβασης σε Υποδομή Δικτύου (περιλαμβανόμενης της μεριζόμενης και πλήρους αδεσμοποίητης πρόσβασης στον τοπικό υπο/βρόχο) σε σταθερή θέση και της χονδρικής ευρυζωνικής πρόσβασης, καθώς και η σημαντική διαφορά στην απαιτούμενη επένδυση μεταξύ των δύο για ανάπτυξη της δυνατότητας προσφοράς υπηρεσίας δικαιολογούν την κατάταξη τους σε διαφορετικές αγορές και ευθυγραμμίζεται έτσι με την άποψη της Επιτροπής στη Σύσταση.

3.3.3.2.2 Δυνατότητα Υποκατάστασης Προσφοράς

Σήμερα, το δίκτυο του εγκατεστημένου παροχέα (ΑΤΗΚ) περιλαμβάνει περίπου 399.443 συνδέσεις⁶⁷ με σχεδόν πλήρη εθνική γεωγραφική κάλυψη. Το εκτεταμένο αυτό δίκτυο αναπτύχθηκε από τον εγκατεστημένο παροχέα (ΑΤΗΚ) κατά τη διάρκεια σημαντικής χρονικής περιόδου και ως επί το πλείστον κατά την περίοδο του μονοπωλίου της (μέχρι το 2003) για την παροχή υπηρεσιών τηλεφωνίας και δεδομένων στην Κύπρο. Επομένως, υπάρχουν σημαντικοί φραγμοί εισόδου για άλλους παροχείς που θα επιθυμούσαν να αναπτύξουν ένα αντίστοιχο δίκτυο πρόσβασης, εφόσον δεν μπορούν να εκμεταλλευθούν τις οικονομίες κλίμακας και φάσματος που απολαμβάνει ο εγκατεστημένος παροχέας.

Άλλης μορφής ανταγωνιστικά δίκτυα θα μπορούσαν να ήταν τα δίκτυα FWA για τα οποία, όμως, δεν υπήρξε ενδιαφέρον για αδειοδότηση⁶⁸. Ούτε η ΑΗΚ όμως η οποία

⁶⁷ Πηγή : Παρατηρητήριο αγοράς.

⁶⁸ Το ΓΕΡΗΕΤ στα πλαίσια κοινής διαδικασίας αδειοδότησης με το Τμήμα Ηλεκτρονικών Επικοινωνιών (ΤΗΕ) του Υπουργείου Συγκοινωνιών και Έργων (ΥΣΕ), προχώρησε σε προκήρυξη διαγωνισμού για την εκχώρηση αδειών στις ζώνες φάσματος 3,4 – 3,8 GHz και 24 – 26 GHz για την ανάπτυξη συστημάτων ασύρματης πρόσβασης, FWA. Η διαδικασία ακυρώθηκε λόγω της μη υποβολής αιτήσεων παρά τις δύο χρονικές παρατάσεις που δόθηκαν από τις αρμόδιες αρχές προς αυτό το σκοπό.

διαθέτει ιδιόκτητο δίκτυο οπτικών ινών είναι σε θέση να αποτελέσει εναλλακτική λύση αφού (α) το δίκτυο της δεν φθάνει στο υποστατικό του τελικού χρήστη, και (β) δεν σκοπεύει να αναπτύξει δίκτυο ηλεκτρονικών επικοινωνιών ανταγωνιστικό προς αυτό της ΑΤΗΚ.

Από τους εναλλακτικούς παροχείς κανένας δεν έχει εκδηλώσει πρόθεση προσφοράς υπηρεσιών χονδρικής ευρυζωνικής πρόσβασης σε άλλους εναλλακτικούς παροχείς είτε λόγω της περιορισμένης γεωγραφικής κάλυψης (βλ. δίκτυο ομοαξονικών συνδέσεων) είτε λόγω του περιορισμένου περιθωρίου κέρδους που κάτι τέτοιο προβλέπει.

Υποκαταστασιμότητα παροχής Χονδρικής Ευρυζωνικής Πρόσβασης μέσω δικτύου οπτικών ινών και μέσω παραδοσιακού χάλκινου δικτύου

Η Σύσταση για τον ορισμό των σχετικών αγορών του 2007 τροποποίησε τον ορισμό για την αγορά της αδεσμοποίητης πρόσβασης στον τοπικό βρόχο. Η αγορά αναφέρεται πλέον ως αυτή της Χονδρικής (φυσικής) πρόσβασης σε υποδομή δικτύου (συμπεριλαμβανομένης της μερικής και της πλήρους αδεσμοποίητης πρόσβασης) σε σταθερή θέση. Ο συγκεκριμένος ορισμός είναι ευρύτερος από τον προηγούμενο (ο οποίος συνδέονταν με την πρόσβαση σε *μεταλλικούς* βρόχους και υποβρόχους) και τεχνολογικά ουδέτερος. Η διεύρυνση του ορισμού έχει ως στόχο να συμπεριλάβει στον ορισμό και τα δίκτυα νέας γενεάς, τα οποία στηρίζονται σε μη μεταλλικά στοιχεία (όπως οπτική ίνα) αλλά και να αναδείξει τη σημασία στην ανάπτυξη του ανταγωνισμού σε επίπεδο ιδιόκτητης υποδομής περιλαμβανομένης **της πρόσβασης σε αγωγούς και φρεάτια**.

Στον προηγούμενο κύκλο εξέτασης της αγοράς της ευρυζωνικής (φυσικής) πρόσβασης σε υποδομή δικτύου (αγορά 4), τα δίκτυα οπτικών ινών είχαν αποκλεισθεί από τη σχετική αγορά, λόγω της πολύ περιορισμένης ανάπτυξής τους στην επικράτεια. Μετά την πάροδο τριών ετών, το παραπάνω πόρισμα απαιτείται να επανεξετασθεί, ιδιαιτέρως υπό το φως των σχεδίων ανάπτυξης δικτύου FTTH από τον εγκατεστημένο παροχέα εντός σαφώς προσδιορισμένου χρονοδιαγράμματος, βλ. Γράφημα 2.

Από τη σκοπιά των χαρακτηριστικών του προϊόντος τα δίκτυα οπτικών ινών περιλαμβάνονται στη σχετική αγορά 4, αφού αυτό που έχει σημασία για τον ορισμό της σχετικής αγοράς είναι η δυνατότητα παροχής μιας χονδρικής φυσικής σύνδεσης δικτύου, στη βάση της οποίας ένας δικαιούχος πρόσβασης δύναται να προσφέρει υπηρεσίες τηλεφωνίας ή/και ευρυζωνικής πρόσβασης στο διαδίκτυο.

Η ανάπτυξη του δικτύου των οπτικών ινών μέσα στο χρονικό πλαίσιο της παρούσας εξέτασης αγοράς, ως μερική και κατόπιν ολική αντικατάσταση του υπάρχοντος δικτύου μεταλλικών καλωδίων, δεν αναμένεται να τροποποιήσει τις ανταγωνιστικές συνθήκες που επικρατούν σήμερα στην Κυπριακή αγορά. Η αντικατάσταση, μερική στο πλαίσιο της παρούσας εξέτασης και κατόπιν ολικής, των μεταλλικών καλωδίων από οπτικές ίνες, θα επιτρέψει στους εναλλακτικούς παροχείς να προσφέρουν τις ίδιες ή ανώτερης ποιότητας υπηρεσίες με αυτές που προσφέρουν μέσω του υπάρχοντος δικτύου, γεγονός που σημαίνει ότι γι' αυτούς, το δίκτυο οπτικών ινών θα αποτελεί υποκατάστατο του υπάρχοντος δικτύου. Κατά την περίοδο που τα δύο δίκτυα θα συνυπάρχουν, η οπτική ίνα αναμένεται να αποτελεί υποκατάστατο του μεταλλικού βρόχου, καθώς θα επιτρέπει στους εναλλακτικούς παροχείς να προσφέρουν τις ίδιες και ανώτερες υπηρεσίες.

Η παραπάνω διαπίστωση συνάδει και με τη Σύσταση της Επιτροπής για τις σχετικές αγορές, όπου σημειώνεται ότι οι βελτιώσεις στην υποδομή δικτύου μόνο σπάνια οδηγούν στο να αναδυθούν νέες αγορές. Η σταδιακή εγκατάσταση του δικτύου οπτικών ινών από την ΑΤΗΚ, χωρίς εκτεταμένη αφαίρεση σε πρώτη φάση των μεταλλικών καλωδίων, θα επιτρέψει στους εναλλακτικούς παροχείς να σχεδιάσουν τις δικές τους επενδύσεις. Η ανακοίνωση ωστόσο της ΑΤΗΚ ότι η ανεπάρκεια χώρου στους αγωγούς, ιδιαίτερα κοντά στα τηλεφωνικά κέντρα θα την εξαναγκάσει αναπόφευκτα σε αφαίρεση του χαλκού, αναμένεται να οδηγήσει τους εναλλακτικούς παροχείς στο να προσαρμόσουν τις επιχειρηματικές τους αποφάσεις στα νέα δεδομένα.

Είναι λοιπόν αναμενόμενο, τα επιχειρηματικά σχέδια των εναλλακτικών παροχέων να προσαρμοστούν ανάλογα στην παρουσία δικτύου πρόσβασης βασισμένου στην οπτική ίνα (FTTH), είτε μέσω της χρήσης υποδομής (νέας ή και υφιστάμενης) φρεατίων και αγωγών για την εγκατάσταση του δικού τους δικτύου πρόσβασης είτε μέσω ανάλογης με

την κατάσταση που επικρατεί στην παρουσία χάλκινου δικτύου αδεσμοποίητης πρόσβασης (φυσικής ή νοητής) στον τοπικό οπτικό βρόχο.

Στην επικράτεια της Κυπριακής Δημοκρατίας, η ΑΤΗΚ είναι ο μόνος παροχέας που έχει τη δυνατότητα να προσφέρει φυσική πρόσβαση σε δίκτυο, υπό τη μορφή αποδεσμοποίησης του τοπικού βρόχου, είτε αυτός αποτελείται από μεταλλικά καλώδια είτε (όταν υλοποιηθεί η επένδυσή της σε δίκτυο πρόσβασης νέας γενιάς) από οπτική ίνα. Οι εναλλακτικοί παροχείς, αν και έχουν αναπτύξει σε ορισμένες περιοχές δίκτυο το οποίο φτάνει έως τον τελικό καταναλωτή (ιδίως για την παροχή προϊόντων μισθωμένων συνδέσεων), δεν έχουν καλύψει παρά μόνο ένα ελάχιστο τμήμα της επικράτειας. Αντιθέτως, η ΑΤΗΚ έχει παρουσία στο σύνολο της επικράτειας και καλύπτει με DSLAMs το 99,50% των συνδέσεων ενώ το δίκτυο πρόσβασής της σε ό,τι αφορά την υποδομή πολιτικής μηχανικής (φρεάτια και αγωγοί) παρουσιάζει πολύ καλή προοπτική μειωμένων δαπανών στον τομέα αυτό κατά την ανάπτυξη δικτύου πρόσβασης νέας γενιάς.

Η κατάσταση δεν αναμένεται να αλλάξει στο χρονικό πλαίσιο της παρούσας έρευνας, καθώς από τις απαντήσεις των παροχέων στο ερωτηματολόγιο εξέτασης της αγοράς διαφαίνεται ότι οι επενδύσεις που προτίθενται να κάνουν στο μέλλον είναι πολύ περιορισμένες.

Κανένας παροχέας δεν προτίθεται να δημιουργήσει ιδιόκτητο δίκτυο σε τέτοια έκταση και γεωγραφική κάλυψη που να μπορεί να ανταγωνισθεί το δίκτυο της ΑΤΗΚ.

Εξάλλου, ένας ανασταλτικός παράγοντας τον οποίο θα αντιμετωπίσουν οι εναλλακτικοί παροχείς στην περίπτωση που θελήσουν να δημιουργήσουν ανταγωνιστική υποδομή είναι η πρόσβαση και η συνεγκατάσταση σε αγωγούς, φρεάτια και άλλες υποδομές απαραίτητες για την ανάπτυξη του δικτύου. Οι αγωγοί που χρησιμοποιούνται σήμερα από την ΑΤΗΚ είναι κατά την παραδοχή της πλήρεις και για το λόγο αυτό η ΑΤΗΚ θα προχωρεί τμηματικά στην αφαίρεση του χαλκού, ούτως ώστε να δημιουργήσει χώρο μέσα σε αυτούς για την εγκατάσταση του δικτύου οπτικών ινών της. Ένας εναλλακτικός παροχέας, στην περίπτωση που θα αποφάσιζε να δημιουργήσει ανταγωνιστική υποδομή, θα έπρεπε λοιπόν να συνυπολογίσει και το κόστος των εκσκαφών που θα είναι απαραίτητες εκεί όπου οι υπάρχουσες υποδομές είναι κορεσμένες.

3.4. Συμπέρασμα αναφορικά με τη σχετική αγορά

Ο Επίτροπος καταλήγει στο συμπέρασμα ότι, στο χρονικό πλαίσιο της παρούσας ανάλυσης, η σχετική αγορά χονδρικής ευρυζωνικής πρόσβασης περιλαμβάνει την παροχή από την ΑΤΗΚ υπηρεσιών χονδρικής ευρυζωνικής πρόσβασης μέσω τεχνολογιών xDSL τόσο σε τρίτα μέρη όσο και σε επίπεδο αυτοπρομήθειας⁶⁹. Στο βαθμό που το χάλκινο δίκτυο της ΑΤΗΚ θα αντικατασταθεί από οπτική ίνα, η αγορά συμπεριλαμβάνει και την παροχή υπηρεσιών χονδρικής ευρυζωνικής πρόσβασης μέσω τεχνολογίας FTTx, τόσο σε τρίτα μέρη όσο και σε επίπεδο αυτοπρομήθειας. Η αγορά αυτή δεν συμπεριλαμβάνει τις υπηρεσίες πρόσβασης μέσω dial-up, τις υπηρεσίες αδεσμοποίητης πρόσβασης στον τοπικό βρόχο και την παροχή ευρυζωνικών υπηρεσιών μέσω άλλων εναλλακτικών υποδομών πρόσβασης (όπως π.χ. Wireless, Cable , PLC). Επίσης η αγορά αυτή δεν συμπεριλαμβάνει την απλή μεταπώληση (simple resale) χονδρικών υπηρεσιών ευρυζωνικής πρόσβασης μέσω xDSL υπηρεσιών που δυνατό να προσφέρει η ΑΤΗΚ (μέσω εναλλακτικών παροχέων) στους τελικούς χρήστες.

Σημειώνεται, ιδιαίτερα, ότι παρόλο που το θέμα απασχόλησε τον Επίτροπο, κυρίως λόγω της υποκαταστασιμότητας των υπηρεσιών που προσφέρονται από τα δίκτυα ομοαξονικού και xdsl στο λιανικό επίπεδο, το μερίδιο αγοράς της Cablenet (12,4% 2Q12) και η χαμηλή πληθυσμιακή κάλυψη (<50%) δεν δικαιολογούν την συμπερίληψη του δικτύου ομοαξονικού καλωδίου στη σχετική αγορά.

3.5. Η σχετική Γεωγραφική Αγορά

Ο Επίτροπος εξέτασε στο πλαίσιο καθορισμού της σχετικής γεωγραφικής αγοράς το ενδεχόμενο η σχετική γεωγραφική αγορά να διαχωρίζεται σε αστικές και αγροτικές περιοχές. Ο Επίτροπος εξέτασε τα ακόλουθα (με τα πορίσματα του να πλαισιώνουν κάθε σημείο μελέτης):

- (α) το νομικό κανονιστικό πλαίσιο που ισχύει στην Κύπρο: δεν διαφοροποιείται στις επιμέρους περιοχές, ενώ επισημαίνεται η ανυπαρξία νομικών / κανονιστικών

⁶⁹ Η παροχή χονδρικής ευρυζωνικής πρόσβασης συνιστά εκ των πραγμάτων αυτοπρομήθεια αφού παρέχεται εξ ολοκλήρου εσωτερικά από την ΑΤΗΚ (από τις μονάδες χονδρικής στις μονάδες λιανικής προσφοράς υπηρεσιών)

- φραγμών αναφορικά με την δραστηριοποίηση των αδειοδοτημένων παροχέων σε όλη την Κυπριακή επικράτεια αφού οι άδειες που έχουν στην κατοχή τους οι παροχείς είναι εθνικής εμβέλειας που σημαίνει ότι είναι στην διακριτική ευχέρεια των παροχέων να παρέχουν υπηρεσίες σε όλη την Κύπρο,
- (β) την τιμολογιακή πολιτική της ΑΤΗΚ: η ΑΤΗΚ η οποία προσφέρει τα σχετικά λιανικά και χονδρικά προϊόντα με ομοιόμορφη τιμή, όρους και με ομοιόμορφο τρόπο, σε ολόκληρη την επικράτεια που ελέγχεται από την Κυπριακή Δημοκρατία, χωρίς να γίνεται κανένας διαχωρισμός ανάλογα με την περιοχή,
- (γ) την τιμολογιακή πολιτική των εναλλακτικών παροχέων οι οποίοι χρησιμοποιούν υποδομή την οποία τους παραχωρεί χονδρικά (Υπόδειγμα παροχής χονδρικής ευρυζωνικής πρόσβασης ή/και Υπόδειγμα παροχής αδεσμοποίητης πρόσβασης στον τοπικό υπο/βρόχο) η ΑΤΗΚ: κάθε εναλλακτικός παροχέας διατηρεί ομοιόμορφη τιμολογιακή πολιτική σε ολόκληρη την επικράτεια που ελέγχεται από την Κυπριακή Δημοκρατία, χωρίς να γίνεται κανένας διαχωρισμός ανάλογα με την περιοχή,
- (δ) τις διαφοροποιήσεις στις προτιμήσεις των λιανικών πελατών αναφορικά με την παροχή ευρυζωνικών υπηρεσιών: παρόλο που τα ποσοστά διείσδυσης σε ό,τι αφορά στην ευρυζωνική πρόσβαση στις αστικές περιοχές είναι σαφώς υψηλότερα από εκείνα στις αγροτικές περιοχές⁷⁰ (γεγονός που οφείλεται κυρίως στην διαθεσιμότητα της υπηρεσίας), δεν παρατηρούνται διαφοροποιήσεις στην συμπεριφορά των χρηστών (π.χ. αναφορικά με τις προτιμήσεις στην ταχύτητα πρόσβασης) που να δικαιολογούν διαχωρισμό,
- καταλήγει στην άποψη ότι η σχετική γεωγραφική αγορά για την παροχή χονδρικής ευρυζωνικής πρόσβασης καλύπτει όλη την επικράτεια της Κυπριακής Δημοκρατίας.

3.6. Γενικό Συμπέρασμα

Καταληκτικά, Ο Επίτροπος έχει διαμορφώσει την άποψη ότι υπάρχει μια διακριτή σχετική αγορά στην Κύπρο για τη παροχή χονδρικής ευρυζωνικής πρόσβασης η οποία περιλαμβάνει την παροχή χονδρικών ευρυζωνικών υπηρεσιών μέσω τεχνολογιών xDSL

⁷⁰ Πηγή: Έρευνα καταναλωτών, Βλ. Παράρτημα Γ.

τόσο σε τρίτα μέρη όσο και σε επίπεδο αυτοπρομήθειας. Στο βαθμό που το χάλκινο δίκτυο της ΑΤΗΚ θα αντικατασταθεί από οπτική ίνα, η αγορά συμπεριλαμβάνει και την παροχή ευρυζωνικών υπηρεσιών μέσω τεχνολογιών FTTx, τόσο σε τρίτα μέρη όσο και σε επίπεδο αυτοπρομήθειας. Η σχετική αγορά καλύπτει γεωγραφικά όλη την επικράτεια της Κυπριακής Δημοκρατίας.

ΜΕΡΟΣ 4 ΑΝΑΛΥΣΗ ΣΧΕΤΙΚΗΣ ΑΓΟΡΑΣ

4.1. Εισαγωγή

Με δεδομένο τον ορισμό της σχετικής αγοράς και της γεωγραφικής της διάστασης, ο Επίτροπος σε αυτό το Μέρος πραγματοποιεί ανάλυση του καθεστώτος του ανταγωνισμού στην υπό εξέταση αγορά. Κατά τη διενέργεια της ανάλυσης της σχετικής αγοράς, ο Επίτροπος εξετάζει εάν υφίσταται αποτελεσματικός ανταγωνισμός και αξιολογεί το ενδεχόμενο καθορισμού οργανισμού/ών με Σημαντική Ισχύ στην αγορά. Στην περίπτωση καθορισμού παροχέα ή παροχέων ως έχοντα/εχόντων Σημαντική Ισχύ στην αγορά, αυτό συνεπάγεται την επιβολή από τον Επίτροπο των κατάλληλων ρυθμιστικών υποχρεώσεων, όπως ορίζεται στον Νόμο⁷¹, προκειμένου να αντιμετωπισθεί η διαπιστωθείσα έλλειψη αποτελεσματικού ανταγωνισμού

Όπως υπογράμμισε το Ευρωπαϊκό Δικαστήριο, το γεγονός της διαπίστωσης δεσπόζουσας θέσης δεν αποκλείει την ύπαρξη κάποιου ανταγωνισμού στην αγορά. Επιτρέπει πάντως στον Οργανισμό που κατέχει τέτοια θέση, εάν όχι να προσδιορίζει, τουλάχιστον να επηρεάζει αισθητά τους όρους με τους οποίους θα αναπτυχθεί ο ανταγωνισμός, και σε κάθε περίπτωση να ενεργεί χωρίς να λαμβάνει υπόψη οποιοδήποτε ανταγωνιστικό περιορισμό εφόσον η συμπεριφορά αυτή δεν αποβαίνει εις βάρος της⁷².

4.2. Κριτήρια καθορισμού Οργανισμού/ών με ΣΙΑ

Είναι σημαντικό να σημειωθεί ότι η ύπαρξη δεσπόζουσας θέσης δεν καθορίζεται αποκλειστικά και μόνο στη βάση του μεριδίου της αγοράς που ένας παροχέας δυνατόν να κατέχει⁷³. Πρόσθετα κριτήρια τα οποία δυνατό να χρησιμοποιούνται (όχι κατ' ανάγκη

⁷¹ Σύμφωνα με το άρθρο 48 (2) του Νόμου 112 (I)/2004, ως ισχύει τροποποιηθείς «Όπου ως αποτέλεσμα της ανάλυσης του ανταγωνισμού σε μία συγκεκριμένη αγορά, ο Επίτροπος διαπιστώνει ότι η αγορά δεν είναι επαρκώς ανταγωνιστική, ο Επίτροπος θα ορίζει πρόσωπο ή πρόσωπα με Σημαντική Ισχύ στην αγορά αυτή». Σύμφωνα με το άρθρο 48 (3) του ως άνω Νόμου, «Πρόσωπο θεωρείται ότι κατέχει σημαντική ισχύ στην αγορά εφόσον, είτε ατομικά είτε σ συνεργασία με άλλα πρόσωπα, ευρίσκεται σε θέση ισοδύναμη προς δεσπόζουσα θέση, η οποία νοείται ως θέση οικονομικής ισχύος που επιτρέπει σε πρόσωπο ή πρόσωπα να συμπεριφέρεται, σε σημαντικό βαθμό, ανεξάρτητα από τους ανταγωνιστές, τους πελάτες και τελικά τους καταναλωτές».

⁷² Στην Υπόθεση 85/76 Hoffmann-La Roche κατά Επιτροπής, [1979] συλλογή 461, παράγραφος 39, το Δικαστήριο υπογραμμίζει ότι σε αντίθεση με την περίπτωση μονοπωλίου, όπου κάθε μορφής ανταγωνισμός αποκλείεται, η δεσπόζουσα θέση δεν αποκλείει την ύπαρξη κάποιας μορφής ανταγωνισμού. Με βάση το σκεπτικό αυτό, η νομοθετική ή ρυθμιστική άρση του μονοπωλίου σε μια αγορά ηλεκτρονικών επικοινωνιών μπορεί μεν να επιτρέπει, για πρώτη φορά, κάποιας μορφής ανταγωνισμό, δεν σημαίνει όμως αναγκαστικά ότι ο εγκατεστημένος παροχέας (δηλ. η ΑΤΗΚ) δεν κατέχει πλέον δεσπόζουσα θέση και ότι δεν θα πρέπει πλέον να χαρακτηρίζεται ως διαθέτων ΣΙΑ.

⁷³ βλ. Κατευθυντήριες Γραμμές Επιτροπής, παρα. 78.

σωρευτικά) για την κατάληξη σε συμπεράσματα σε σχέση με την ύπαρξη οργανισμού με δεσπόζουσα θέση σε μια αγορά συμπεριλαμβάνουν τα ακόλουθα:

- Μέγεθος Παροχέα
- Κυριότητα ή έλεγχος υποδομής η οποία δεν υποκαθίσταται εύκολα
- Τεχνολογικό πλεονέκτημα ή υπεροχή
- Απουσία ή μειωμένη αντισταθμιστική αγοραστική ισχύς
- Εύκολη ή με-ειδική-μεταχείριση πρόσβαση σε οικονομικούς πόρους
- Διαφοροποιημένα προϊόντα/υπηρεσίες
- Οικονομίες κλίμακας
- Οικονομίες φάσματος
- Κάθετη δραστηριοποίηση
- Πολύ αναπτυγμένο δίκτυο διάθεσης και πωλήσεων
- Απουσία εν δυνάμει ανταγωνισμού
- Φραγμοί στην επέκταση.

4.3. Αξιολόγηση καθεστώτος Ανταγωνισμού στη Σχετική Αγορά

4.3.1. Δομή και Μεριδία Αγοράς

Στην Κυπριακή αγορά, και ως αποτέλεσμα της ανάλυσης που προηγήθηκε στην παρ.3.3.2, δεν υφίσταται κατά την παρούσα φάση άλλος παροχέας μεταλλικών υπο/βρόχων πέραν του εγκατεστημένου παροχέα. Όσον αφορά τους οπτικούς βρόχους, οι εναλλακτικοί παροχείς έχουν αναπτύξει σε περιορισμένο βαθμό οπτικούς βρόχους. Το σύνολο των οπτικών συνδέσεων όλων των εναλλακτικών παροχέων στην Κύπρο δεν ξεπερνά τις 500. Ο εγκατεστημένος παροχέας δεν έχει μέχρι σήμερα αναπτύξει μεγάλο αριθμό οπτικών τοπικών βρόχων. Ωστόσο, με βάση τα στοιχεία που κοινοποίησε, σκοπεύει, μέσα στο χρονικό ορίζοντα της παρούσας εξέτασης αγοράς να προχωρήσει σε σημαντικές επενδύσεις. Η κατάσταση λοιπόν αναμένεται να διαφοροποιηθεί σημαντικά μέσα στα επόμενα 3 χρόνια. Αντιθέτως, οι προθέσεις των εναλλακτικών παροχέων ως προς την ανάπτυξη δικτύου νέας γενεάς είναι πολύ λιγότερο φιλόδοξες. Ένας από τους 3 παροχείς δήλωσε ότι δεν σκοπεύει να αναπτύξει δίκτυο οπτικών ινών στο τελικό στάδιο έως τον τελικό χρήστη.

Οι άλλοι δύο εναλλακτικοί παροχείς δήλωσαν ότι σκοπεύουν να τερματίσουν, και σε ορισμένες περιπτώσεις το κάνουν ήδη, οπτική ίνα μόνο σε επιχειρηματικούς πελάτες, ο

αριθμός των οποίων ωστόσο για τον ένα εξ' αυτών δεν ξεπερνά τις μερικές δεκάδες. Οι επιχειρηματικοί πελάτες είναι εξάλλου συγκεντρωμένοι στην πλειονότητά τους στα μεγάλα αστικά κέντρα. Από τις δηλώσεις αυτές των παροχών καθίσταται σαφές ότι κανένας από τους εναλλακτικούς παροχείς δεν προτίθεται να αναπτύξει δίκτυο οπτικών ινών το οποίο να φτάνει έως τους οικιακούς καταναλωτές. Πρόσθετα, κανένας εναλλακτικός παροχέας δεν έχει εκδηλώσει την επιθυμία να προσφέρει υπηρεσίες Χονδρικής Ευρυζωνικής Πρόσβασης σε τρίτους.

Ως εκ τούτου ο Επίτροπος καταλήγει στο συμπέρασμα ότι ο εγκατεστημένος παροχέας (ΑΤΗΚ) κατέχει το 100% του μεριδίου της σχετικής αγοράς. Η εκτίμηση αυτή αναμένεται να διατηρηθεί ή τουλάχιστον να μην τροποποιηθεί σημαντικά μέσα στο χρονικό ορίζοντα της παρούσας εξέτασης αγοράς (3 έτη).

Θα πρέπει να παρατηρηθεί ότι, σύμφωνα με πάγια Κοινοτική νομολογία, τα υπερβολικά μεγάλα μερίδια αγοράς (πάνω από 50%) αποτελούν αυτά καθαυτά, εκτός εξαιρετικών περιπτώσεων, τεκμήριο δεσπόζουσας θέσης⁷⁴.

4.3.2. Κυριότητα Υποδομής η οποία δεν υποκαθίσταται εύκολα

Η ΑΤΗΚ είναι ο μοναδικός παροχέας που διαθέτει δίκτυο πρόσβασης μεταλλικών υπο/βρόχων το οποίο για όλους τους πρακτικούς σκοπούς καλύπτει ολόκληρη τη γεωγραφική έκταση της Κυπριακής Δημοκρατίας. Ως προς τους οπτικούς βρόχους, οι εναλλακτικοί παροχείς σκοπεύουν να αναπτύξουν οπτικούς βρόχους μόνο για την εξυπηρέτηση των επιχειρηματικών πελατών, σε μεμονωμένη βάση.

Αντιθέτως, πρόθεση της ΑΤΗΚ είναι η σταδιακή αντικατάσταση των μεταλλικών με οπτικούς βρόχους (μετά από μια περίοδο συνύπαρξης, η οποία θα εκτείνεται τουλάχιστον μέχρι το χρονικό όριο της παρούσας μελέτης). Η ΑΤΗΚ διαθέτει έναντι των εναλλακτικών παροχών ένα σημαντικό πλεονέκτημα, αναφορικά με τη χρήση απαραίτητης υποδομής για την ανάπτυξη δικτύου νέας γενιάς. Σε μια αγορά του μεγέθους της Κυπριακής, η προσπάθεια δημιουργίας νέας υποδομής με τις ίδιες δυνατότητες δεν αποτελεί ρεαλιστικό και βιώσιμο επιχειρηματικό σχεδιασμό. Ο Επίτροπος είναι της άποψης ότι για το χρονικό

⁷⁴ Κατευθυντήριες Γραμμές, παρ. 75, με σχετικές παραπομπές.

πλαίσιο της παρούσας ανάλυσης η ΑΤΗΚ θα διατηρήσει τη Σημαντική Ισχύ της στη συγκεκριμένη αγορά.

4.3.3. Αντισταθμιστική Αγοραστική Ισχύς

Η αγορά δεν παρουσιάζει τέτοια δυνατότητα λόγω της φύσης του προϊόντος το οποίο προσφέρεται μόνο από τον εγκατεστημένο παροχέα (ΑΤΗΚ). Επιπρόσθετα, η ΑΤΗΚ ως κάθετα δραστηριοποιημένος οργανισμός έχει ως μεγαλύτερο πελάτη τον εαυτό της (αυτοπρομήθεια).

4.3.4. Οικονομίες Κλίμακας

Ο εγκατεστημένος παροχέας (ΑΤΗΚ) απολαμβάνει Οικονομίες Κλίμακας οι οποίες απορρέουν από το μέγεθος του δικτύου του και την επακόλουθη αποκλειστική προσφορά υπηρεσιών Χονδρικής Ευρυζωνικής Πρόσβασης σε όλους τους εναλλακτικούς παροχείς και στον εαυτό του (αυτοπρομήθεια).

4.3.5. Κάθετη δραστηριοποίηση

Η ΑΤΗΚ είναι κάθετα δραστηριοποιημένη και ελέγχει τόσο τα χονδρικά όσο και τα σχετικά λιανικά προϊόντα (βλ. επίσης τα προηγούμενα σχόλια ως προς την αυτοπρομήθεια).

4.3.6. Απουσία εν δυνάμει ανταγωνισμού

Στη συζήτηση των διαθέσιμων υποδομών που προηγήθηκε (Μέρος 3, παρ. 3.3.3.2.2.) έγινε αναφορά στο γεγονός ότι, στα χρονικά πλαίσια της παρούσας ανάλυσης, ο Επίτροπος από τα στοιχεία που έχει ενώπιον του δεν αναμένει να ασκηθούν σημαντικές ανταγωνιστικές πιέσεις από την ανάπτυξη εναλλακτικών υποδομών οι οποίες θα ανήκουν σε παροχέα εντός του εγκατεστημένου.

4.4. Γενικό Συμπέρασμα

Σε συνέχεια της ανάλυσης που πραγματοποιήθηκε πιο πάνω ο Επίτροπος καταλήγει στα εξής συμπεράσματα:

- Η σχετική αγορά δεν παρουσιάζεται επαρκώς ανταγωνιστική.

- Η ΑΤΗΚ κατέχει σημαντική ισχύ στη σχετική αγορά.
- Η παρουσία εν δυνάμει ανταγωνισμού είναι σημαντικά περιορισμένη (τουλάχιστον σε ό,τι αφορά στην παρούσα περίοδο αναφοράς).
- Η σχετική αγορά απαιτεί ex-ante ρυθμιστική παρέμβαση.

Με βάση την πιο πάνω ανάλυση, η ΑΤΗΚ καθορίζεται σαν οργανισμός με Σημαντική Ισχύ στη σχετική Αγορά για χονδρική παροχή ευρυζωνικής πρόσβασης.

ΜΕΡΟΣ 5 ΠΡΟΤΕΙΝΟΜΕΝΕΣ ΡΥΘΜΙΣΤΙΚΕΣ ΥΠΟΧΡΕΩΣΕΙΣ

5.1. Αξιολόγηση Υφιστάμενης Ρύθμισης

5.1.1. Υφιστάμενη ρύθμιση

Με βάση Σύσταση της Επιτροπής, της 17^{ης} Δεκεμβρίου 2007, ο Επίτροπος μετά από εξέταση της σχετικής αγοράς⁷⁵ είχε καθορίσει την ΑΤΗΚ ως Οργανισμό με Σημαντική Ισχύ στη αγορά Χονδρικής Ευρυζωνικής Πρόσβασης. Ως εκ τούτου, ο Επίτροπος επέβαλε στην ΑΤΗΚ τις πιο κάτω ρυθμιστικές υποχρεώσεις⁷⁶:

- Υποχρέωση παροχής Χονδρικής Ευρυζωνικής Πρόσβασης και από κοινού χρήσης διευκολύνσεων,
- Υποχρέωση διαφάνειας μέσω της παροχής πληροφοριών και δημοσίευση αναθεωρημένου Υποδείγματος Προσφοράς Χονδρικής Ευρυζωνικής Πρόσβασης συμπεριλαμβανομένων συναφών υπηρεσιών όπως της συνεγκατάστασης,
- Υποχρέωση αμεροληψίας (μη διάκρισης) όπως αναφέρεται στο άρθρο 57 του Νόμου
- Υποχρέωση λογιστικού διαχωρισμού
- Υποχρέωση ελέγχου τιμών και κοστοστρέφειας

5.1.2 Συνέπειες και Αξιολόγηση Υφιστάμενης Ρύθμισης

Μέχρι το τέλος του 2011 συνολικά πέντε εναλλακτικοί παροχείς είχαν υπογράψει σχετική συμφωνία χονδρικής ευρυζωνικής πρόσβασης.

Στη λιανική αγορά προσφέρονται ανταγωνιστικές υπηρεσίες σταθερής ευρυζωνικής πρόσβασης από εναλλακτικούς παροχείς, (Cablenet⁷⁷, MTN, Primetel) βλ. Πίνακες 3, 4 και 5, οι οποίες αντανακλώνται στο μερίδιο αγοράς του κάθε παροχέα, βλ. Γράφημα 7.

⁷⁵ Απόφαση αναφορικά με τον Ορισμό Σχετικής Αγοράς, την Ανάλυση Αγοράς και την επιβολή Ρυθμιστικών Υποχρεώσεων στον οργανισμό με Σημαντική Ισχύ στη σχετική Αγορά (ΣΙΑ) Χονδρικής Ευρυζωνικής Πρόσβασης [Απόφαση Επιτρόπου υπ' αρ. 21/2009].

⁷⁶ Όπως αυτές καθορίζονται και αναλύονται στην Απόφαση Επιτρόπου 21/2009.

⁷⁷ Ο παροχέας προσφέρει υπηρεσίες ευρυζωνικής πρόσβασης, τόσο μέσω αμπαξωνικού καλωδίου, όσο και μέσω xdsl.

Πίνακας 3: Προϊόντα ευρυζωνικής πρόσβασης PRIMETEL

| ΠΡΟΪΟΝΤΑ | ΔΙΑΔΙΚΤΥΟ | ΤΗΛΕΟΡΑΣΗ | ΤΗΛΕΟΡΑΣΗ ΚΑΙ ΔΙΑΔΙΚΤΥΟ | ΤΗΛΕΟΡΑΣΗ, ΔΙΑΔΙΚΤΥΟ ΚΑΙ ΤΗΛΕΦΩΝΙΑ | ΤΗΛΕΦΩΝΙΑ ΚΑΙ ΔΙΑΔΙΚΤΥΟ | ΤΗΛΕΦΩΝΙΑ ΚΑΙ ΤΗΛΕΟΡΑΣΗ | ΤΗΛΕΦΩΝΙΑ |
|------------------------------------------|-----------|-----------|-------------------------|------------------------------------|-------------------------|-------------------------|-----------|
| PrimeHome | | | | X | | | |
| PrimeNet | | | | | X | | |
| PrimeTV+ | | | | | | X | |
| PrimeInternet (επιχειρηματικό πακέτο) | | | | | | X | |

Πίνακας 4: Προϊόντα ευρυζωνικής πρόσβασης MTN

| ΠΡΟΪΟΝΤΑ | ΔΙΑΔΙΚΤΥΟ | ΤΗΛΕΟΡΑΣΗ | ΤΗΛΕΟΡΑΣΗ ΚΑΙ ΔΙΑΔΙΚΤΥΟ | ΤΗΛΕΟΡΑΣΗ, ΔΙΑΔΙΚΤΥΟ ΚΑΙ ΤΗΛΕΦΩΝΙΑ | ΤΗΛΕΦΩΝΙΑ ΚΑΙ ΔΙΑΔΙΚΤΥΟ | ΤΗΛΕΦΩΝΙΑ ΚΑΙ ΤΗΛΕΟΡΑΣΗ | ΤΗΛΕΦΩΝΙΑ |
|-------------------|-----------|-----------|-------------------------|------------------------------------|-------------------------|-------------------------|-----------|
| Broadband Home | | | | | X | | |
| MTN Business ADSL | | | | | X | | |

Πίνακας 5: Προϊόντα ευρυζωνικής πρόσβασης CABLENET

| ΠΡΟΪΟΝΤΑ | ΔΙΑΔΙΚΤΥΟ | ΤΗΛΕΟΡΑΣΗ | ΤΗΛΕΟΡΑΣΗ ΚΑΙ ΔΙΑΔΙΚΤΥΟ | ΤΗΛΕΟΡΑΣΗ, ΔΙΑΔΙΚΤΥΟ ΚΑΙ ΤΗΛΕΦΩΝΙΑ | ΤΗΛΕΦΩΝΙΑ ΚΑΙ ΔΙΑΔΙΚΤΥΟ | ΤΗΛΕΦΩΝΙΑ ΚΑΙ ΤΗΛΕΟΡΑΣΗ | ΤΗΛΕΦΩΝΙΑ |
|------------------------------------------------------|-----------|-----------|-------------------------|------------------------------------|-------------------------|-------------------------|-----------|
| Cable Single Play | X | | | | | | |
| Cable Double Play | | | X | | | X | |
| Cable Triple Play | | | | X | | | |
| ADSL Double Play | | | | | X | | |
| CableBroadband interenert (επιχειρηματικό πακέτο) | | | | | X | | |
| ADSL Broadband interenert (επιχειρηματικό πακέτο) | | | | | X | | |

Γράφημα 7 - Αριθμός ευρυζωνικών συνδέσεων

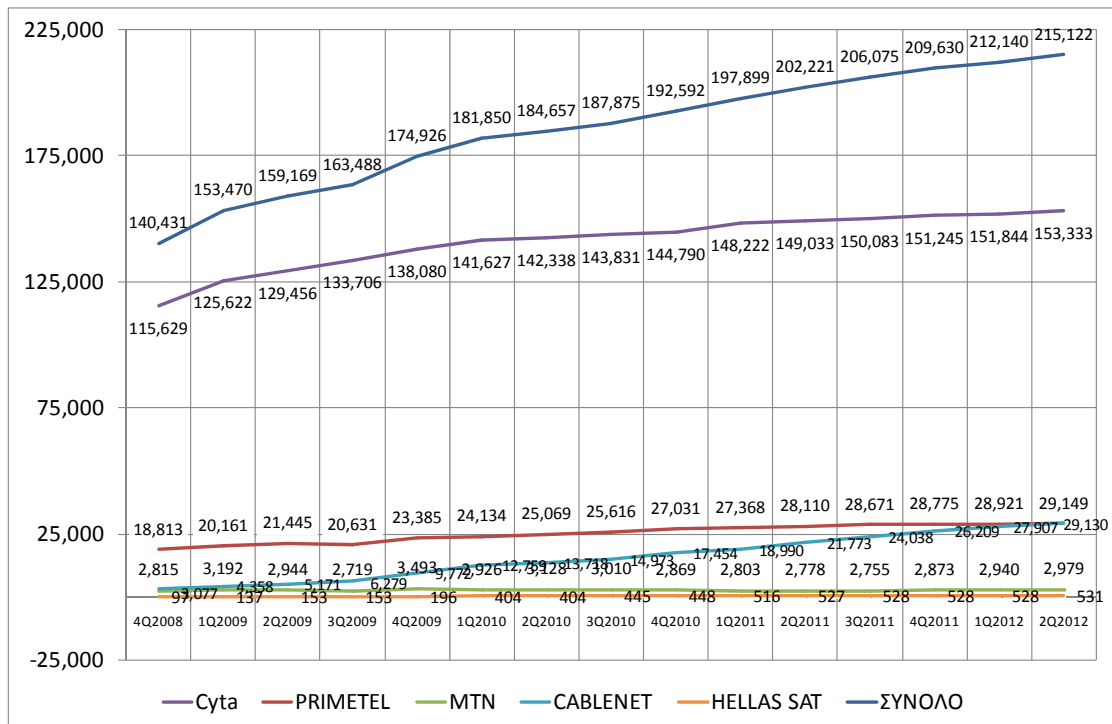

Η ανάπτυξη της αγοράς σε προϊόντα ευρυζωνικής πρόσβασης είναι επίσης εμφανής με αναφορά στην προτίμηση των καταναλωτών σε δεσμοποιημένα προϊόντα ευρυζωνικής πρόσβασης, βλ. Γραφήματα 9 και 10 όπου η τάση είναι υπέρ των πακέτων που διαθέτουν τηλεόραση.

Γράφημα 8

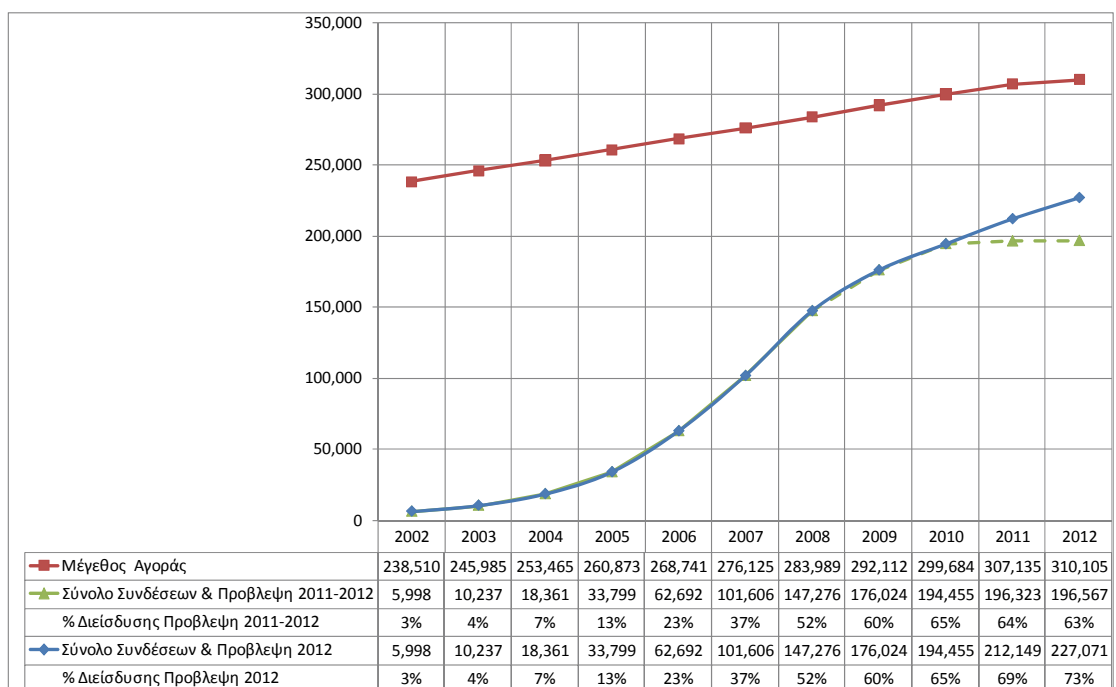

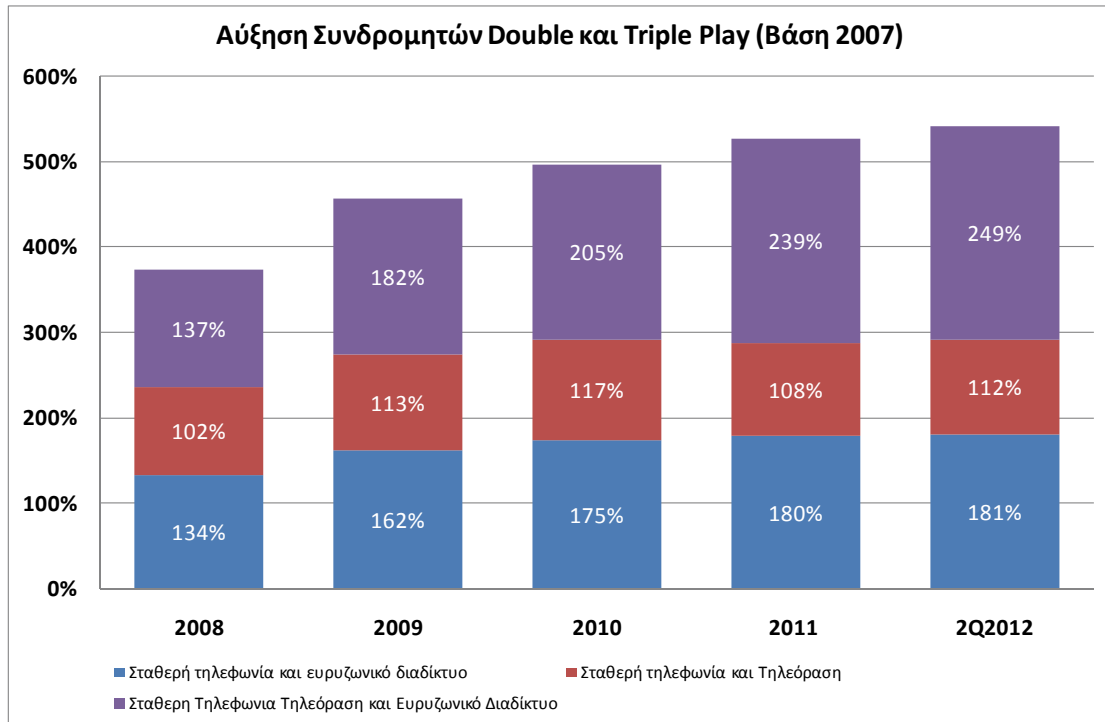
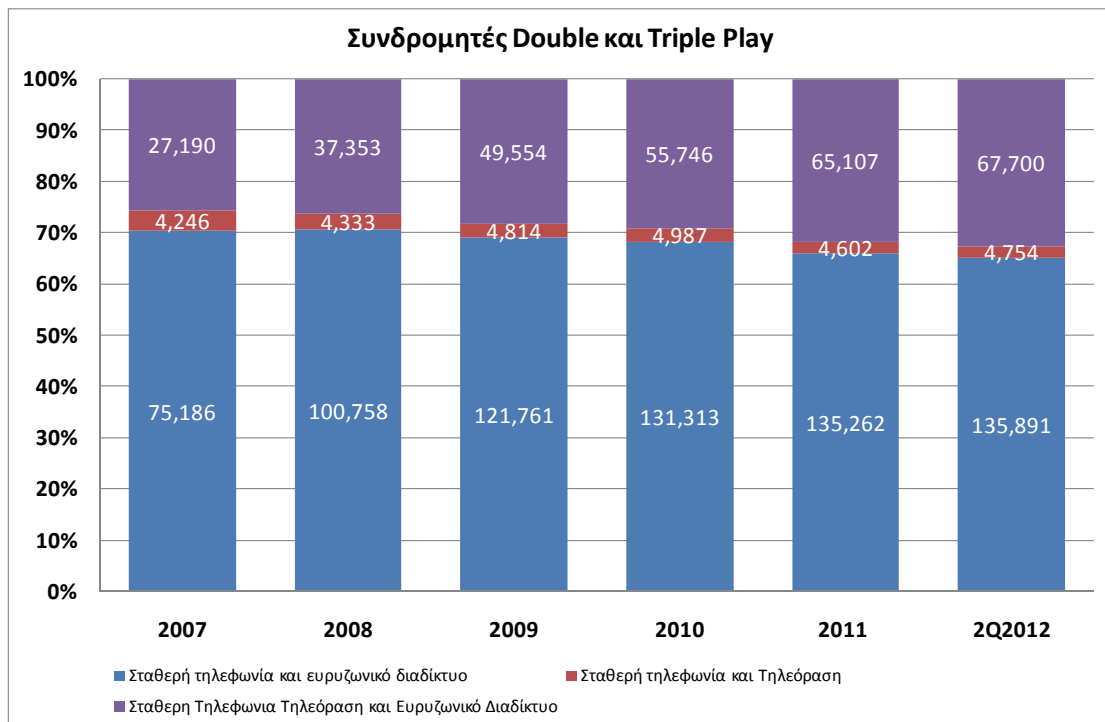
Γράφημα 9**Γράφημα 10**

Αν και είναι τεχνικά δυνατό να παρασχεθούν π.χ. υπηρεσίες τηλεόρασης, video on demand μέσω χονδρικής ευρυζωνικής πρόσβασης, υπάρχουν περιορισμοί ως προς την

ποιότητα και το υποστηριζόμενο εύρος ζώνης⁷⁸ της σύνδεσης που προσφέρεται σήμερα μέσω της χονδρικής ευρυζωνικής πρόσβασης. Σημειώνεται δε πως ο αριθμός συνδέσεων μέσω χονδρικής ευρυζωνικής πρόσβαση έχει σχεδόν οκταπλασιαστεί από τον Ιούνιο του 2009 μέχρι το τέλος του 2011 αλλά ο αριθμός αυτός στο σύνολο των συνδέσεων είναι χαμηλός (περίπου 1.5%). Οι κυριότεροι λόγοι για τον χαμηλό αριθμό συνδρομητών ΧΕΠ είναι το γεγονός ότι οι εναλλακτικοί παροχείς επιλέγουν την υπηρεσία σε περιοχές που δεν είναι πυκνοκατοικημένες ή που θεωρούν πως δεν μπορούν, στα αρχικά στάδια τουλάχιστον, να έχουν σημαντική διείσδυση και άρα δεν δικαιολογείται η επένδυση σε εξοπλισμό για παροχή αδεσμοποίητης πρόσβασης στον τοπικό υπο/βρόχο.

5.1.2.1 Υποχρέωση Παροχής Χονδρικής Ευρυζωνικής Πρόσβασης

Η υποχρέωση παροχής χονδρικής ευρυζωνικής πρόσβασης αφορούσε εύλογα αιτήματα για πρόσβαση σύμφωνα με οποιαδήποτε από τις εναλλακτικές λύσεις 2 και 3 που περιγράφονται στο Μέρος 3 σε σχέση με το Γράφημα 6 . Για λόγους που αναπτύχθηκαν στο ίδιο μέρος του κειμένου, η εναλλακτική λύση 4 αποτελεί ουσιαστικά απλή μεταπώληση και δεν εμπίπτει στον ορισμό της χονδρικής ευρυζωνικής πρόσβασης. Η υποχρέωση πρόσβασης αφορούσε επίσης τη σύνδεση στο DLSAM (δηλαδή στον πολυπλέκτη/αποπολυπλέκτη των DSL συνδρομητικών γραμμών) όπου ήταν τεχνικά εφικτό, κάτι όμως που δεν έχει υλοποιηθεί από την ΑΤΗΚ.

Ειδικότερα ως προς την υποχρέωση παροχής πρόσβασης το ΓΕΡΗΕΤ καθόρισε μεταξύ άλλων την εφαρμογή των πιο κάτω ρυθμιστικών μέτρων:

(α) Διαδικασίες μετάβασης

Στις διαδικασίες μετάβασης μεταξύ υπηρεσιών Χονδρικής Ευρυζωνικής Πρόσβασης ορισμένες ενέργειες δεν είναι απαραίτητο να επαναληφθούν αφού έχουν ήδη διενεργηθεί κατά την παροχή των προϊόντων Χονδρικής Ευρυζωνικής Πρόσβασης (όπως για παράδειγμα η εισαγωγή και έλεγχος των στοιχείων του τελικού χρήστη, οι ενδεχόμενες μετρήσεις ποιότητας στην γραμμή του τελικού χρήστη, τεχνικές εργασίες στα κέντρα της ΑΤΗΚ κ.α.) με αποτέλεσμα οι χρόνοι μετάβασης να μειώνονται σε σύγκριση με τους χρόνους που απαιτούνται για τις αντίστοιχες περιπτώσεις διακοπής και νέας αίτησης,

⁷⁸ Οι περιορισμοί εμφανίζονται λόγω απόστασης του υποστατικού του χρήστη από τον κεντρικό καταναεμητή καλωδίων του παροχέα.

γεγονός που είναι προς όφελος των τελικών χρηστών. Τα υφιστάμενα προϊόντα μετάβασης που παρέχονται από την ΑΤΗΚ ακολουθούν τις διαδικασίες παροχής των προϊόντων Χονδρικής Ευρυζωνικής Πρόσβασης στα οποία μεταβαίνει ο τελικός χρήστης. Ο Δικαιούχος μέσω των διαδικασιών μετάβασης που περιλαμβάνονται στο Υπόδειγμα Προσφοράς Χονδρικής Ευρυζωνικής Πρόσβασης αποστέλλει στη ΑΤΗΚ σχετικό αίτημα παροχής του νέου προϊόντος. Η ΑΤΗΚ προχωρεί σε παροχή του νέου προϊόντος με βάση τις διαδικασίες που ισχύουν για παροχή του συγκεκριμένου προϊόντος. Με την ολοκλήρωση της παροχής του προϊόντος η ΑΤΗΚ προχωρεί σε αποσύνδεση του παλαιού προϊόντος και ενημερώνει σχετικά το Δικαιούχο ή το Τρίτο Δικαιούχο Μέρος ανάλογα. Αυτό έχει ως αποτέλεσμα να εφαρμόζονται τα αντίστοιχα τέλη και οι χρόνοι που καθορίζονται για την παροχή των προϊόντων Χονδρικής Ευρυζωνικής Πρόσβασης κάτι που πιθανόν να μην ισχύει σε όλες τις περιπτώσεις.

Από τη συζήτηση του θέματος με τους ενδιαφερόμενους παροχείς προκύπτει ότι η διενέργεια μεταβάσεων απαιτεί την ενεργή συμμετοχή, στη διαδικασία υλοποίησης μιας αίτησης, των δικαιούχων παροχών ανεξάρτητα από τις υποχρεώσεις και ενέργειες της ΑΤΗΚ. Αυτό οφείλεται στις πληροφορίες που θα πρέπει να συνοδεύουν τις αιτήσεις για μετάβαση. Παράλληλα προκύπτουν νομικές υποχρεώσεις ανταλλαγής πληροφοριών μεταξύ του παροχέα δότη και δέκτη της μετάβασης στην περίπτωση που ένα από τα δύο μέρη δεν είναι η ΑΤΗΚ.

Το Υπόδειγμα ΧΕΠ μπορεί να περιλάβει τις διαδικασίες μεταξύ ΑΤΗΚ και παροχέα δέκτη καθώς και τις διαδικασίες που είναι υπόχρεη η ΑΤΗΚ να ακολουθήσει σε οποιοδήποτε άλλο σενάριο. Οποιοσδήποτε άλλες ενέργειες για τη διενέργεια μιας ομαλής μετάβασης, απαιτούν τον καθορισμό ξεχωριστών διαδικασιών που θα πρέπει να συμφωνηθούν μεταξύ των Δικαιούχων παροχών εκτός του πλαισίου του Υποδείγματος.

Η ανάπτυξη του βαθμού της διείσδυσης της ευρυζωνικής πρόσβασης στην Κύπρο κατά την περίοδο αναφοράς, η οποία αναμένεται να συνοδεύεται και από αυξημένη προσφορά υπηρεσιών από τους παροχείς, αναμένεται να καταστήσει έντονο το πρόβλημα, λαμβανομένου υπόψη του γεγονότος ότι

- οι τελικοί χρήστες θα πρέπει να έχουν την επιλογή αλλαγής παροχέα, και
- οι παροχείς θα πρέπει να έχουν τη δυνατότητα αναβάθμισης των υπηρεσιών τους μετακινούμενοι από την προσφορά υπηρεσιών μέσω χονδρικής ενοικίασης

γραμμής, σε προσφορά υπηρεσιών μέσω Χονδρικής Ευρυζωνικής πρόσβασης καθώς και μεταξύ υπηρεσιών Χονδρικής Ευρυζωνικής Πρόσβασης.

Η προτεινόμενη θεραπεία στην προκειμένη περίπτωση συνοψίζεται στη διατήρηση και τροποποίηση του πλαισίου των διαδικασιών μετάβασης, στην εμπλοκή των δικαιούχων παροχέων όπου αυτό θεωρείται απαραίτητο και στη δημιουργία αυτοματοποιημένης πρόσβασης για υποβολή αιτήσεων μέσω του ηλεκτρονικού συστήματος της ΑΤΗΚ.

(β) Χονδρική Ευρυζωνική Πρόσβαση Naked DSL

Η υποχρέωση παροχής πρόσβασης naked-DSL αυξάνει τις επιλογές των λιανικών πελατών αφού μπορούν να προμηθεύονται υπηρεσίες ευρυζωνικής πρόσβασης και με χρήση του δικτύου της ΑΤΗΚ, χωρίς να υποχρεούνται να προμηθεύονται ως προϋπόθεση και υπηρεσίες κλασσικής φωνητικής τηλεφωνίας. Το όφελος είναι ακόμη μεγαλύτερο σε απομακρυσμένες / αγροτικές περιοχές όπου δεν δραστηριοποιούνται εναλλακτικοί παροχείς μέσω της Αδεσμοποίησης Πρόσβασης στον τοπικό υπο/βρόχο αλλά λόγω της παρουσίας της ΑΤΗΚ είναι δυνατή η προσφορά εναλλακτικών πακέτων υπηρεσιών. Συγκεκριμένα ένα παροχέας με τη χρήση του προϊόντος naked-DSL προσφέρει δεσμοποιημένα προϊόντα της μορφής VoIP (φωνή) + υπηρεσία δεδομένων.

Το ρυθμιστικό μέτρο θεωρείται απαραίτητο στην αύξηση της διείσδυσης των ευρυζωνικών προσβάσεων και εντατικοποίηση του ανταγωνισμού και θα πρέπει να συνεχίσει να εφαρμόζεται και να διαμορφωθεί ανάλογα για να καλύψει τις νέες υπηρεσίες από τις επερχόμενες τεχνολογικές εξελίξεις στο δίκτυο πρόσβασης του εγκατεστημένου παροχέα.

5.1.2.2. Διαφάνεια – Μη διάκριση

Στο πλαίσιο της ρυθμιστικής υποχρέωσης της διαφάνειας, η ΑΤΗΚ υποχρεώθηκε να παρέχει χονδρική ευρυζωνική πρόσβασης κατόπιν δημοσίευσης Υποδείγματος Προσφοράς χονδρικής ευρυζωνικής πρόσβασης.

Σε σχέση με τη ρυθμιστικές υποχρεώσεις της διαφάνειας και μη διάκρισης το ΓΕΡΗΕΤ καθόρισε μεταξύ άλλων προς την ΑΤΗΚ:

(α) Τη δημοσίευση αναλυτικής κατάστασης με δείκτες απόδοσης (KPI – Key Performance Indicators). Η ΑΤΗΚ δημοσιεύει αναλυτική κατάσταση με δείκτες απόδοσης σε τριμηνιαία βάση που αφορά την παροχή υπηρεσιών χονδρικής ευρυζωνικής πρόσβασης για κάθε έναν παροχέα και συγκεντρωτικά για όλους τους εναλλακτικούς και για τα δικά της αντίστοιχα λιανικά προϊόντα.

Από την 1^η Ιανουαρίου 2011 έχουν μειωθεί οι χρόνοι παροχής των προϊόντων:

- ✓ Πρόσβαση 2 DSL και 3 DSL σε 8 ημέρες
- ✓ Πρόσβαση 2 DSL (Naked) και 3 DSL (Naked) σε 8 ημέρες
- ✓ Πρόσβαση 2 DSL και 3 DSL σε νέα εγκατάσταση σε 10 ημέρες

Ο μέσος χρόνος παροχής των λιανικών ευρυζωνικών υπηρεσιών της ΑΤΗΚ, βάσει των στοιχείων του Δ τριμήνου 2011⁷⁹, είναι 8,16 ημέρες κάτι που αποδεικνύει ότι δεν υφίσταται διάκριση μεταξύ λιανικής και χονδρικής αγοράς μετά τη μείωση των χονδρικών χρόνων αφού το αντίστοιχο χονδρικό προϊόν της πρόσβασης 2 DSL και 3 DSL προσφέρεται σε 8 ημέρες. Το ίδιο ισχύει και για την αποκατάσταση βλαβών όπου ο μέσος χρόνος αποκατάστασης βλαβών για τους εναλλακτικούς παροχείς ανέρχεται σε 1,25 ημέρες ενώ η ΑΤΗΚ αποκαθιστά το 70,88% των δικών της βλαβών εντός 2 ημερών.

Έχει αποδειχθεί ότι με τους δείκτες απόδοσης επιτυγχάνεται η αποφυγή διάκρισης μεταξύ των εναλλακτικών παροχέων, ενώ παράλληλα επιτυγχάνεται μία άμεση σύγκριση μεταξύ των χρόνων που παρέχει η ΑΤΗΚ αντίστοιχες υπηρεσίες στα δικά της τμήματα (για προσφορά υπηρεσίας στους λιανικούς της πελάτες) και στους χρόνους που παρέχει υπηρεσίες μέσω της Χονδρικής Ευρυζωνικής Πρόσβασης.

Δίνεται επίσης η δυνατότητα στους εναλλακτικούς παροχείς να συγκρίνουν τα στοιχεία που έχουν στην κατοχή τους αναφορικά με την παροχή υπηρεσιών

⁷⁹ <http://www.cytawholesale.com.cy/wholesale2010/page.php?pageID=32&mpath=/4/71>

χονδρικής ευρυζωνικής πρόσβασης έτσι ώστε να είναι σε θέση να ελέγξουν άμεσα την εγκυρότητα των στοιχείων της ΑΤΗΚ.

Το ρυθμιστικό μέτρο θεωρείται απαραίτητο στην εξασφάλιση της αρχής της διαφάνειας και της μη διάκρισης και θα πρέπει να συνεχίσει να εφαρμόζεται και να διαμορφωθεί ανάλογα για να καλύψει τις νέες υπηρεσίες από τις επερχόμενες τεχνολογικές εξελίξεις στο δίκτυο πρόσβασης του εγκατεστημένου παροχέα.

(β) Την υλοποίηση ηλεκτρονικού συστήματος υποβολής αιτήσεων για παρεχόμενες υπηρεσίες εντός του Υποδείγματος Χονδρικής Ευρυζωνικής Πρόσβασης στο οποίο θα έχουν απομακρυσμένη πρόσβαση οι Δικαιούχοι παροχείς.

Το σύστημα ηλεκτρονικής υποβολής αιτήσεων προσφέρθηκε για δοκιμές στους δικαιούχους παροχείς από τις 15 Δεκεμβρίου 2009 και υλοποιήθηκε τις 15 Ιανουαρίου του 2010. Το σύστημα αφορά την παροχή προϊόντων ΧΕΠ, υπηρεσιών συνεγκατάστασης, αναφορές βλαβών και την παροχή πληροφοριών.

Η διατήρηση του ηλεκτρονικού συστήματος θεωρείται αναγκαία για τους δικαιούχους παροχείς καθώς επιτυγχάνει τη μείωση του χρόνου αξιολόγησης των αιτήσεων και καταγράφει τους χρόνους των αιτήσεων και της απόκρισης της ΑΤΗΚ με αποτέλεσμα να είναι δυνατός ο έλεγχος προόδου του χειρισμού των αιτήσεων. Το ηλεκτρονικό σύστημα θα πρέπει να διαμορφωθεί με τέτοιο τρόπο ώστε να καλύψει την υποβολή αιτήσεων για τα νέα προϊόντα που θα προκύψουν από την ανάπτυξη του δικτύου νέας γενιάς του εγκατεστημένου παροχέα.

(γ) Τη δημοσίευση Συμφωνιών Παροχής Συμφωνημένου Επιπέδου Υπηρεσιών (SLAs) με ρήτρες μη συμμόρφωσης για όλες τις παρεχόμενες υπηρεσίες στα πλαίσια της Χονδρικής Ευρυζωνικής Πρόσβασης, επιδιόρθωση βλαβών, υπηρεσίες συνεγκατάστασης, παροχή πληροφοριών κ.α.

Η ρυθμιστική υποχρέωση θα πρέπει να διατηρηθεί και να διαμορφωθεί με τέτοιο τρόπο ώστε να καλύψει την παροχή των νέων υπηρεσιών που θα προκύψουν από την ανάπτυξη του δικτύου νέας γενιάς του εγκατεστημένου παροχέα.

5.1.2.3. Λογιστικός Διαχωρισμός

Με το λογιστικό διαχωρισμό γίνεται έλεγχος όλων των υπηρεσιών κατά πόσο είναι κερδοφόρες ή ζημιογόνες. Σε περίπτωση που μια υπηρεσία παρατηρείται ότι είναι ζημιογόνα διεξάγεται έρευνα για να διαπιστωθεί κατά πόσο υπάρχει σταυροειδής επιδότηση.

Η συγκεκριμένη υποχρέωση πρέπει να διατηρηθεί καθότι είναι το εργαλείο που επιτρέπει το έλεγχο όλων των υπηρεσιών για την ύπαρξη φαινόμενου σταυροειδούς επιδότησης.

5.1.2.4. Έλεγχος Τιμών και Κοστοστρέφεια

Η μέθοδος υπολογισμού του κόστους για τις παρεχόμενες στο Υπόδειγμα Προσφοράς Χονδρικής Ευρυζωνικής Πρόσβασης υπηρεσίες, βασίζεται στο Μέσο Μακροπρόθεσμο Επαυξητικό Κόστος, «LRAIC» και υπόκειται στο περί Καθορισμού Μεθοδολογίας Υπολογισμού του Κόστους και Μεθοδολογίας Λογιστικού Διαχωρισμού, Διάταγμα του 2008 (Κ.Δ.Π. 320/2008), ή οποιοδήποτε Διάταγμα το τροποποιεί ή το αντικαθιστά. Το συγκεκριμένο μέτρο θεωρείται απαραίτητο ούτως ώστε να εξασφαλίζεται η ύπαρξη υγιούς ανταγωνισμού καθότι η ΑΤΗΚ δεν αποκομίζει έσοδα λόγω της σημαντικής ισχύς που κατέχει στην συγκεκριμένη αγορά.

5.1.3 Υπαρκτά και εν δυνάμει Προβλήματα Ανταγωνισμού ως απόρροια του υφιστάμενου καθεστώτος ανταγωνισμού

Όπως παρατηρείται στο έγγραφο του ERG «Revised Common Position on the approach to Appropriate remedies in the ECNS regulatory framework»⁸⁰, κατά την επιβολή ρυθμιστικών υποχρεώσεων ex ante οι Εθνικές Ρυθμιστικές Αρχές συχνά δεν μπορούν να παρατηρήσουν στην πράξη μια συγκεκριμένη περίπτωση συμπεριφοράς που νοθεύει τον ανταγωνισμό, αλλά θα πρέπει να λάβουν εκ των προτέρων υπόψη τους την εμφάνιση ενός τέτοιου συγκεκριμένου προβλήματος με βάση τα κίνητρα, που έχουν οργανισμοί με Σημαντική Ισχύ στην Αγορά, να ακολουθήσουν μια τέτοια συμπεριφορά.

⁸⁰ Σελ. 13. Το έγγραφο διατίθεται στο Διαδίκτυο στην ιστοσελίδα http://www.erg.eu.int/doc/meeting/erg_06_33_remedies_common_position_june_06.pdf

βλ. Επίσης BEREC's Review of the Common Positions on wholesale unbundled access, wholesale broadband access and wholesale leased lines - Stage 1 High Level Principles on issues of non-discrimination στο http://erg.eu.int/documents/berec_docs/index_en.htm#board

Το ίδιο έγγραφο του ERG περιγράφει τέσσερις κατηγορίες ενδεχόμενων προβλημάτων ανταγωνισμού με βάση την αναφορά στις αγορές που εμπλέκονται στην σχετική ανάλυση.

Οι τέσσερις αυτές κατηγορίες περιλαμβάνουν προβλήματα:

- κάθετης εκμετάλλευσης ισχύος στην αγορά (vertical leveraging),
- οριζόντιας εκμετάλλευσης ισχύος στην αγορά (horizontal leveraging),
- δεσπόζουσας θέσης σε μία αγορά (χονδρική ή λιανική),
- τερματισμού.

Τα προβλήματα που προκύπτουν από την Σημαντική Ισχύ της ΑΤΗΚ στην υπό εξέταση αγορά εμπίπτουν κυρίως στην πρώτη από τις παραπάνω κατηγορίες: η ΑΤΗΚ λειτουργεί σήμερα τόσο στην χονδρική (υπό εξέταση) αγορά, όσο και στην κάθετα συνδεδεμένη αγορά λιανικής για της παροχή υπηρεσιών ευρυζωνικής πρόσβασης στους τελικούς χρήστες. Ελέγχοντας την ουσιώδη υποδομή τοπικού βρόχου, η ΑΤΗΚ διασφαλίζει την σημαντική ισχύ της τόσο στην χονδρική όσο και στην λιανική αγορά.

Με βάση την εμπειρία από τη μέχρι τώρα παροχή χονδρικής ευρυζωνικής πρόσβασης στην Κύπρο, τη σχετική ανάλυση της ERG⁸¹ και την ανάλυση της αγοράς από τον Επίτροπο, κρίνεται ότι τα υπαρκτά/πιθανά προβλήματα ανταγωνισμού που τυπικά προκύπτουν από μια τέτοια κατάσταση στη σχετική αγορά, **στην απουσία λήψης ρυθμιστικών μέτρων**, περιλαμβάνουν:

- Άρνηση συζήτησης / Άρνηση διαπραγμάτευσης / Άρνηση παροχής πρόσβασης,
- Σε περίπτωση συζήτησης για κατάληξη σε συμφωνία,
 - Κατακράτηση πληροφοριών,
 - Διακρίσεις (άνιση μεταχείριση),
 - Υιοθέτηση τακτικής καθυστερήσεων,
 - Σύζευξη/ομαδική πώληση υπηρεσιών (tying/bundling),
 - Αδικοιολόγητες απαιτήσεις,
 - Διακρίσεις ως προς την ποιότητα προϊόντος,
 - Στρατηγικό σχεδιασμό προϊόντος,
 - Ανάρμοστη χρήση πληροφοριών σχετικών με τους ανταγωνιστές,

⁸¹ Βλ. σελ. 28 του εγγράφου του ERG
http://www.erg.eu.int/doc/meeting/erg_06_33_remedies_common_position_june_06.pdf

- Υπερβολικές/άνισες τιμές,
- Διεπιδότηση,
- Συμπίεση περιθωρίου,
- Ληστρική τιμολόγηση (predatory pricing).

5.2 Εφαρμοστές Αρχές κατά την Επιλογή των Ρυθμιστικών Υποχρεώσεων

Ο Επίτροπος κατά την επιλογή των προς επιβολή ρυθμιστικών υποχρεώσεων έχει καθήκον να λάβει υπόψη τους στόχους πολιτικής όπως αυτοί καταγράφονται στο άρθρο επίτευξη στόχων πολιτικής όπως αυτοί ορίζονται στο άρθρο 8 της Οδηγίας Πλαίσιο:

- προώθηση του ανταγωνισμού στην προσφορά υπηρεσιών/δικτύων/σχετικών διευκολύνσεων ηλεκτρονικών επικοινωνιών,
- ανάπτυξη της εσωτερικής αγοράς, και
- προώθηση των συμφερόντων των καταναλωτών.

καθώς και των προνοιών του άρθρου 5 της Οδηγίας Πρόσβασης και Διασύνδεσης:

- προώθηση αποδοτικότητας δικτύων,
- προώθηση βιώσιμου ανταγωνισμού, και
- μεγιστοποίηση των ωφελημάτων των τελικών χρηστών.

Επιπρόσθετα, στο άρθρο 8 της Οδηγίας Πλαίσιο, αναφέρεται ότι οι ρυθμιστικές υποχρεώσεις θα πρέπει να είναι κατάλληλες και αναλογικές σε σχέση με το πρόβλημα που έχει εντοπιστεί και να εφαρμόζονται χωρίς διακρίσεις.

Παράλληλα, ο Επίτροπος έλαβε σοβαρά υπόψη τον κατάλογο των ρυθμιστικών υποχρεώσεων που δυνατό να επιβάλλονται σε παροχέα με Σημαντική Ισχύ στην Αγορά⁸², καθώς και τα έγγραφα Revised ERG Common Position on the approach to Appropriate remedies in the ECNS regulatory Framework⁸³, και BEREC's Review of the Common Positions on wholesale unbundled access, wholesale broadband access and wholesale leased lines - Stage 1 High Level Principles on issues of non-discrimination⁸⁴, και τις κανονιστικές υποχρεώσεις που προβλέπονται στη Σύσταση της Ευρωπαϊκής Επιτροπής της 20^{ης} Σεπτεμβρίου 2010 σχετικά με τη ρυθμιζόμενη πρόσβαση σε δίκτυα πρόσβασης νέας γενιάς (NGA).

⁸² Βλ. Μέρος 10 του Ν.112(Ι)/2004.

⁸³ http://www.erg.eu.int/doc/meeting/erg_06_33_remedies_common_position_june_06.pdf

⁸⁴ http://erg.eu.int/documents/berec_docs/index_en.htm#board

5.3 Προτεινόμενες Ρυθμιστικές Υποχρεώσεις και Αιτιολόγηση

Ο Επίτροπος έχει σαφή πρόθεση να δημιουργήσει τέτοιες συνθήκες στην αγορά ευρυζωνικής πρόσβασης ούτως ώστε να

- γίνει δυνατή η αύξηση της διείσδυσης καθώς και η αντιμετώπιση ενδεχόμενου ψηφιακού χάσματος μεταξύ αστικών και αγροτικών κέντρων,
- προωθηθεί η επένδυση σε δίκτυα ευρυζωνικών υπηρεσιών,
- αναπτυχθεί η καινοτομία στην προσφορά ευρυζωνικών υπηρεσιών στους τελικούς χρήστες,
- αναπτυχθεί η παραγωγή περιεχομένου στην Κύπρο.

Προς επίτευξη των πιο πάνω στόχων και δεδομένου του αποτελέσματος αξιολόγησης του καθεστώτος της σχετικής αγοράς και του καθορισμού της ΑΤΗΚ ως οργανισμού με Σημαντική Ισχύ στην Αγορά, ο Επίτροπος παραθέτει τις κανονιστικές υποχρεώσεις που θεωρεί ενδεδειγμένες με βάση το χαρακτήρα των εντοπιζόμενων προβλημάτων και οι οποίες είναι εύλογες και αναλογικές εν όψει των στόχων που τίθενται στο άρθρο 8 της οδηγίας 2002/21/ΕΚ και στο άρθρο 49 (1) του Νόμου 112(Ι)/2004.

Ο Επίτροπος είναι της άποψης ότι οι ρυθμιστικές υποχρεώσεις που επιβλήθηκαν στην ΑΤΗΚ⁸⁵, -ιδίως κατόπιν της αξιολόγησης των συνεπειών τους- θα πρέπει να διατηρηθούν και όπου απαιτείται, να διευρυνθούν έτσι ώστε να καλύπτουν και την ανάπτυξη δικτύων Νέας Γενιάς.

5.3.1 Υποχρέωση παροχής Χονδρικής Ευρυζωνικής Πρόσβασης και από κοινού χρήσης διευκολύνσεων

Η υποχρέωση πρόσβασης (άρθρο 12 της Οδηγίας για την Πρόσβαση και άρθρο 59 του Ν. 112 (Ι)/2004) θεωρείται αναγκαία στη διασφάλιση του ανταγωνισμού με στόχο την αναβάθμιση του λιανικού προϊόντος των εναλλακτικών παροχέων στην αγορά και στη δημιουργία προοπτικής για σταδιακή επένδυση σε ιδιόκτητο δίκτυο.

Σημειώνεται ότι οι υποχρεώσεις που επιβλήθηκαν στην αγορά 4 και εν προκειμένω η υποχρέωση πρόσβαση στον τοπικό υπο/ βρόγχο ελήφθησαν πλήρως υπόψη από τον

⁸⁵ Συνέπεια του δεύτερου κύκλου ανάλυσης αγοράς . Βλ. έγγραφο κοινοποίησης ΑΑ5/ΕΚ/2008 με ημερομηνία 29 Δεκεμβρίου 2008.

Επίτροπο. Ωστόσο, η επιβολή υποχρέωσης πρόσβασης στον τοπικό υπο/βρόγχο δεν διασφαλίζει μακροπρόθεσμα τον ανταγωνισμό για το λόγο ότι η παροχή ευρυζωνικής πρόσβασης μέσω ΑΠΤΒ απαιτεί μεγαλύτερες δαπάνες και επενδύσεις από την παροχή πρόσβασης μέσω ΧΕΠ για τον εναλλακτικό. Ως εκ τούτου, η επιβολή υποχρεώσεων στην αγορά 5 λειτουργεί συμπληρωματικά με τις υποχρεώσεις της αγοράς 4.

Είναι αναμφισβήτητο ότι η υποχρέωση παροχής χονδρικής ευρυζωνικής πρόσβασης είναι μία από τις βασικές υποχρεώσεις που μπορούν να επιβληθούν στην αγορά 5 και αντιμετωπίζει ευθέως το θέμα που προσδιορίστηκε στην παράγραφο 5.3. Το συγκεκριμένο μέτρο χρειάζεται να συμπληρωθεί και με άλλες ρυθμιστικές υποχρεώσεις οι οποίες αναλύονται κατωτέρω. Η υποχρέωση που είχε επιβληθεί κρίνεται κατάλληλη, εύλογη και αναλογική και για αυτό διατηρείται και διευρύνεται.

Ο Επίτροπος κρίνει ότι η υφιστάμενη υποχρέωση θα πρέπει να διατηρηθεί και διευρυνθεί με υποχρεώσεις που θα συνοδεύουν την προβλεπόμενη ανάπτυξη του δικτύου νέας γενιάς της ΑΤΗΚ. Με την επερχόμενη εισαγωγή νέων λιανικών προϊόντων από την ΑΤΗΚ λόγω της ανάπτυξης του δικτύου νέας γενιάς, οι εναλλακτικοί παροχείς θα πρέπει να είναι σε θέση να ανταγωνιστούν τα προϊόντα αυτά.

Παράλληλα όπως έχει παρατηρηθεί στην παράγραφο 5.2.2 η ανάπτυξη της αγοράς σε προϊόντα ευρυζωνικής πρόσβασης είναι εμφανής με αναφορά στην προτίμηση των καταναλωτών σε **δεσμοποιημένα προϊόντα ευρυζωνικής πρόσβασης**, όπου η τάση είναι υπέρ των πακέτων που διαθέτουν τηλεόραση. Ο Επίτροπος κρίνει ότι η υφιστάμενη υποχρέωση θα πρέπει να διευρυνθεί με τρόπο ώστε να υποστηρίζεται η παροχή υπηρεσιών τηλεόρασης από τους εναλλακτικούς παροχείς.

1. Η υποχρέωση παροχής Χονδρικής Ευρυζωνικής Πρόσβασης και από κοινού χρήση διευκολύνσεων περιλαμβάνει:

I. την υποχρέωση εκπλήρωσης αιτημάτων για παροχή χονδρικής ευρυζωνικής πρόσβασης στο σταθερό δίκτυο της ΑΤΗΚ από άλλο παροχέα, ο οποίος αιτείται πρόσβαση, με μια από τις μεθόδους πρόσβασης που περιγράφονται στο Μέρος 3 (βλ. Γράφημα 6). Η υποχρέωση περιλαμβάνει και την παροχή χονδρικής ευρυζωνικής πρόσβασης σε δίκτυα οπτικών ινών και σε συναφείς υπηρεσίες όπως π.χ. της συνεγκατάστασης. Οι λεπτομέρειες του τρόπου πρόσβασης και η μεθοδολογία υλοποίησης της υποχρέωσης θα καθοριστούν σε μελλοντικό χρόνο όταν και θα είναι

γνωστή η τοπολογία του δικτύου πρόσβασης νέας γενιάς του εγκατεστημένου παροχέα. Σε κάθε περίπτωση τα προϊόντα ευρυζωνικής πρόσβασης στο υφιστάμενο χάλκινο δίκτυο και στο δίκτυο νέας γενιάς θα πρέπει να διαμορφωθούν με τέτοιο τρόπο ώστε να εξασφαλίσουν:

- Πρόσβαση σε όσα το δυνατό περισσότερα σημεία τα οποία θα καθοριστούν από τον τρόπο ανάπτυξης του δικτύου νέας γενιάς και τις ανάγκες της αγοράς,
- Διάφορα επίπεδα παροχής ποιότητας υπηρεσιών που θα περιλαμβάνουν χαρακτηριστικά όπως το εύρος ζώνης, packet loss, delay, jitter contention ratio κλπ
- Τη δυνατότητα προσφοράς από εναλλακτικούς παροχείς υπηρεσιών video όπως π.χ IPTV, Video On demand κτλ.

II. την υποχρέωση όπως εκπληρώνει λογικά αιτήματα για παροχή πρόσβασης τύπου naked-dsl (συμπεριλαμβανομένης της υπηρεσίας φορητότητας αριθμού)

III. την υποχρέωση να μην ανακαλεί αδικαιολόγητα παροχή πρόσβασης σε ευκολίες και χονδρική ευρυζωνική πρόσβαση που έχουν ήδη χορηγηθεί σε εναλλακτικούς παροχείς,

IV. την υποχρέωση να παρέχει ανοικτή πρόσβαση σε τεχνικές διεπαφές, πρωτόκολλα ή τις βασικές τεχνολογίες που είναι απαραίτητες για τη διαλειτουργικότητα των υπηρεσιών,

V. την υποχρέωση να παρέχει συνεγκατάσταση ή άλλης μορφής από κοινού χρήσης ευκολιών, συμπεριλαμβανομένων αγωγών και κτιρίων,

VI. την υποχρέωση να παρέχει συγκεκριμένες υπηρεσίες που είναι αναγκαίες για τη διασφάλιση της διαλειτουργικότητας διατεματικών υπηρεσιών που παρέχονται σε χρήστες,

VII. την υποχρέωση να παρέχει πρόσβαση σε συστήματα επιχειρησιακής υποστήριξης ή παρόμοια συστήματα λογισμικού, απαραίτητα για την εξασφάλιση ισότιμου ανταγωνισμού στην παροχή των υπηρεσιών,

VIII. την υποχρέωση παροχής πληροφοριών στους δικαιούχους εναλλακτικούς παροχείς,

IX. την υποχρέωση να προβαίνει σε καλόπιστη διαπραγμάτευση αναφορικά με, να εξετάζει και να υλοποιεί όπου αυτό είναι εφικτό λογικά αιτήματα από παροχείς για επιπρόσθετα προϊόντα πρόσβασης στον τοπικό βρόχο και υποβρόχο τα οποία μπορεί να διαφέρουν από τις μορφές συνεγκατάστασης ή άλλες διευκολύνσεις που παρέχονται συνήθως.

5.3.2 Υποχρέωση διαφάνειας

Με την υποχρέωση της διαφάνειας (άρθρο 9 της Οδηγίας για την Πρόσβαση και άρθρο 56 του Νόμου 112 (Ι)/2004) η ΑΤΗΚ υποχρεούται σε δημοσίευση διαδικασιών και πληροφοριών μέσω του Υποδείγματος Χονδρικής Ευρυζωνικής Πρόσβασης που συμπεριλαμβάνει συναφείς υπηρεσίες όπως τη συνεγκατάσταση.

Με τη διαφάνεια εξασφαλίζεται η πρόσβαση των δικαιούχων παροχέων σε ξεκάθαρες διαδικασίες παροχής των χονδρικών προϊόντων και σε πληροφορίες που θεωρούνται απαραίτητες για την παροχή ευρυζωνικών υπηρεσιών σε τελικούς χρήστες. Η διαφάνεια διευκολύνει την είσοδο των παροχέων στην αγορά και συνεπώς προωθείται ο ανταγωνισμός. Είναι ένα μέτρο που λειτουργεί συμπληρωματικά ως προς τις άλλες υποχρεώσεις και κρίνεται απαραίτητο δεδομένου ότι αποτρέπει την εφαρμογή εμπορικών πρακτικών που βλάπτουν τον ανταγωνισμό.

Για το λόγο αυτό το μέτρο κρίνεται κατάλληλο, εύλογο και αναλογικό και πρέπει να διατηρηθεί και επιπλέον να διευρυνθεί. Η υποχρέωση της διαφάνειας πρέπει να καλύψει και την προοπτική ανάπτυξης δικτύου νέας γενιάς της ΑΤΗΚ.

Ειδικά, σημειώνεται η υποχρέωση της ΑΤΗΚ να μην προβαίνει σε κατάργηση τοπικού τηλεφωνικού κέντρου που χρησιμοποιούνται για παροχή Χονδρικής Ευρυζωνικής Πρόσβασης μέσω χάλκινου δικτύου πρόσβασης χωρίς να ενημερώνει τον Επίτροπο και τους εναλλακτικούς παροχείς σε εύλογο χρόνο⁸⁶ πριν την κατάργησή τους, εκτός εάν συμφωνηθεί ένα κατάλληλο χρονοδιάγραμμα μεταξύ του υπόχρεου παροχέα και των παροχέων που έχουν ήδη αποκτήσει χονδρική ευρυζωνική πρόσβαση.

5.3.3 Η υποχρέωση της διαφάνειας εμπεριέχει:

I. α. Την υποχρέωση να δημοσιεύει σε σχετικό Υπόδειγμα Προσφοράς Υπηρεσίας (ΥΠΥ) τους όρους και προϋποθέσεις, συμπεριλαμβανομένων και των τελών, της υπηρεσίας Χονδρικής Ευρυζωνικής Πρόσβασης.

Το περιεχόμενο του σχετικού ΥΠΥ

⁸⁶ Το συγκεκριμένο θέμα συζητείται και στο έγγραφο δημόσιας διαβούλευσης για τα δίκτυα πρόσβασης νέας γενιάς το οποίο δημοσίευσε το ΓΕΡΗΕΤ (Δημ Διαβ μέχρι 8Ιουν'12)

http://www.ocecpr.org.cy/nqcontent.cfm?a_id=4010&tt=ocecpr&lang=gr

- i.** οφείλει να είναι επαρκώς αναλυτικό, να περιγράφει τις σχετικές προσφορές διαχωρισμένες ανά στοιχείο, καθώς και τους όρους πρόσβασης, συμπεριλαμβανομένων των τιμών, προκειμένου τα ενδιαφερόμενα πρόσωπα να μην πληρώνουν για ευκολίες που δεν είναι αναγκαίες για τη ζητούμενη υπηρεσία.
- ii.** οφείλει να επιτρέπει στο ΓΕΡΗΕΤ να αξιολογήσει κατά πόσο η ΑΤΗΚ ανταποκρίνεται σε όλες τις υποχρεώσεις που της έχουν επιβληθεί.
- iii.** υπόκειται στο περί Καθορισμού των Διαδικασιών Επιβολής Τροποποιήσεων στα Υποδείγματα Προσφοράς Υπηρεσιών Διάταγμα του 2007 (Κ.Δ.Π.112/2007), ή οποιοδήποτε Διάταγμα το τροποποιεί ή το αντικαθιστά.
- iv.** Οφείλει να περιλάβει διαδικασίες οι οποίες αφορούν το πώς θα αντιμετωπίζονται αιτήματα δικαιούχων παροχών σχετικά με νέα προϊόντα και υπηρεσίες. Η διαδικασία θα πρέπει να περιέχει: α) το πώς θα γίνεται το αίτημα, β) τις πληροφορίες που χρειάζεται η ΑΤΗΚ για να εκτιμήσουν τη δυνατότητα παροχής του νέου προϊόντος (τύπος προϊόντος, τοποθεσία και διασύνδεσης) και γ) τα χρονοδιαγράμματα μέσα στα οποία η ΑΤΗΚ θα χειριστεί τα αιτήματα. Τα χρονοδιαγράμματα πρέπει να είναι εύλογα.

β. Την υποχρέωση να διατηρήσει στο ΥΠΥ, Υπόδειγμα Συμφωνίας Παροχής Υπηρεσιών Συμφωνημένου Επιπέδου (SLA), στην οποία να περιλαμβάνονται ρήτρες μη συμμόρφωσης για όλες τις παρεχόμενες υπηρεσίες στα πλαίσια της Χονδρικής Ευρυζωνικής Πρόσβασης (συμπεριλ. παροχή προϊόντων χονδρικής ευρυζωνικής πρόσβασης, υπηρεσίες μετάβασης, επιδιόρθωση βλαβών, παράδοση προϊόντων, υπηρεσίες συνεγκατάστασης, παροχή πληροφοριών). Η ΑΤΗΚ θα πρέπει να τεκμηριώσει τον υπολογισμό του ύψους των ρητρών για κάθε μία από τις υπηρεσίες που περιέχονται στο Υπόδειγμα Συμφωνίας Παροχής Υπηρεσιών Συμφωνημένου Επιπέδου λαμβάνοντας υπόψη το διάστημα καθυστέρησης (ώρες ή ημέρες ανάλογα με την φύση της παρεχόμενης υπηρεσίας) χωρίς την ύπαρξη άνω ορίων, τα μέσα ημερήσια έσοδα τα οποία χάνονται από τον εναλλακτικό από την μη παροχή της σχετικής λιανικής υπηρεσίας, τα μέσα ημερήσια έσοδα που συνεχίζει να έχει η ΑΤΗΚ από τη μη παροχή υπηρεσιών από τους εναλλακτικούς παροχείς, τα μέσα ημερήσια έσοδα που έχει η ΑΤΗΚ από την παροχή ευρυζωνικών

υπηρεσιών, το ύψος τυχόν προκαταβολών που έχουν καταβληθεί στα πλαίσια παροχής υπηρεσιών Χονδρικής Ευρυζωνικής Πρόσβασης (πχ για παροχή υπηρεσιών Συνεγκατάστασης).

Η ΑΤΗΚ μπορεί να μην προχωρεί στην καταβολή ρητρών σε ορισμένες μεμονωμένες περιπτώσεις όπου δεν είναι δυνατή η παροχή των προβλεπόμενων υπηρεσιών εντός των προβλεπόμενων προθεσμιών. Στις ανωτέρω περιπτώσεις η ΑΤΗΚ θα πρέπει να αιτιολογεί αναλυτικά τους λόγους μη επίτευξης των προβλεπόμενων προθεσμιών, ενώ οι εν λόγω περιπτώσεις δεν θα πρέπει να υπερβαίνουν ένα συγκεκριμένο όριο το οποίο θα εγκρίνεται από τον ΕΡΗΕΤ. Στη Συμφωνία θα πρέπει να αναφέρεται ότι οι εναλλακτικοί παροχείς για να έχουν τη δυνατότητα να συνάψουν Συμφωνία Παροχής Υπηρεσιών Συμφωνημένου Επιπέδου με τη ΑΤΗΚ θα πρέπει να παρέχουν συγκεκριμένες προβλέψεις (σε εξαμηνιαία ή ετήσια βάση) για τις ζητούμενες υπηρεσίες στην ΑΤΗΚ οι διαδικασίες των οποίων θα περιγράφονται στο Υπόδειγμα Προσφοράς.

Παροχείς οι οποίοι δεν θα παρέχουν προβλέψεις σύμφωνα με το Υπόδειγμα Προσφοράς δεν θα μπορούν να συνάψουν Συμφωνία Παροχής Υπηρεσιών Συμφωνημένου Επιπέδου με την ΑΤΗΚ και η ΑΤΗΚ δεν θα είναι υποχρεωμένη να καταβάλει ρήτρες μη συμμόρφωσης στην περίπτωση όπου παρέχει τις σχετικές υπηρεσίες εκτός των προβλεπόμενων χρονοδιαγραμμάτων.

Υ. Την υποχρέωση να δημοσιεύσει διαδικασίες μετάβασης οι οποίες θα περιλαμβάνουν:

- i. Μετάβαση μεταξύ διαφόρων μορφών προσβάσεων χονδρικής ευρυζωνικής πρόσβασης με δυνατότητα παράλληλης αίτησης φορητότητας στις περιπτώσεις παροχής της υπηρεσίας naked DSL και της υπηρεσίας του επιπρόσθετου Μόνιμου Νοητού Κυκλώματος.
- ii. Μετάβαση από υπηρεσίες Αδεσμοποίητης Πρόσβασης σε υπηρεσίες χονδρικής ευρυζωνικής πρόσβασης.
- iii. Μετάβαση από υπηρεσίες χονδρικής εκμίσθωσης γραμμών σε υπηρεσίες χονδρικής ευρυζωνικής πρόσβασης, με δυνατότητα παράλληλης αίτησης φορητότητας στις περιπτώσεις παροχής της

υπηρεσίας naked DSL και του επιπρόσθετου Μόνιμου Νοητού Κυκλώματος.

- ii. Μετάβαση μεταξύ εναλλακτικών παροχών για υπηρεσίες χονδρικής ευρυζωνικής πρόσβασης με δυνατότητα παράλληλης αίτησης φορητότητας, στις περιπτώσεις παροχής της υπηρεσίας naked DSL και του επιπρόσθετου Μόνιμου Νοητού Κυκλώματος.

Για τις ανωτέρω διαδικασίες η ΑΤΗΚ έχει την υποχρέωση να προσφέρει διαδικασίες μετάβασης μεμονωμένων γραμμών αλλά και μαζικών αιτήσεων. Στις περιπτώσεις μαζικών αιτήσεων η ΑΤΗΚ πρέπει να καθορίσει, ως ελάχιστες παραμέτρους, τον αριθμό των αιτήσεων έναντι του χρόνου υλοποίησης, καθώς και το τέλος χειρισμού των μαζικών αιτήσεων.

Η ΑΤΗΚ έχει την υποχρέωση να προβεί σε αναλυτική καταγραφή των δραστηριοτήτων που απαιτούνται (και τιμολογούνται) σε κάθε σενάριο μετάβασης και να εισάγει την ανάλυση στο Υπόδειγμα Προσφοράς Χονδρικής Ευρυζωνικής Πρόσβασης.

Οι διαδικασίες μετάβασης θα επιδράσουν θετικά στην αναβάθμιση του λιανικού προϊόντος των εναλλακτικών παροχών στην αγορά και θα δημιουργήσουν την προοπτική σταδιακής επένδυσης σε ιδιόκτητο δίκτυο (βλ. μετάβαση από Χονδρική Ευρυζωνική πρόσβαση σε Αδεσμοποιητή Πρόσβαση στον τοπικό υπο/βρόχο).

Η διενέργεια της μετάβασης θα βασίζεται στον μοναδικό αριθμό αναφοράς του βρόχου (UL number), ή στον τηλεφωνικό αριθμό ή στον αριθμό αναφοράς της εν λόγω πρόσβασης (ND αριθμός) ανάλογα με το σενάριο.=. Ο δέκτης της υπηρεσίας θα πρέπει να υποβάλλει υπεύθυνη δήλωση του δότη για αποδοχή τερματισμού της υπηρεσίας που λαμβάνει ήδη από τη Cyta.

Οι εν λόγω διαδικασίες θα βοηθήσουν τα εμπλεκόμενα Μέρη (ΑΤΗΚ και Δικαιούχους παροχείς) να γνωρίζουν τις διαδικασίες που θα πρέπει να ακολουθήσουν στις ανωτέρω περιπτώσεις, αποφεύγοντας έτσι

αδικαιολόγητες καθυστερήσεις και περιττές εργασίες οι οποίες αποβαίνουν εις βάρος των λιανικών πελατών.

δ. Την υποχρέωση να παρέχει υπηρεσίες συνεγκατάστασης και από κοινού χρήση διευκολύνσεων με βάση το περί Συνεγκατάστασης και από κοινού Χρήσης Διευκολύνσεων Διάταγμα Κ.Δ.Π. 336/2008, ή οποιοδήποτε Διάταγμα το τροποποιεί ή το αντικαθιστά.

5.3.4 Υποχρέωση αμεροληψίας (μη διάκρισης) όπως αναφέρεται στο άρθρο 57 του Νόμου

Η υποχρέωση αμεροληψίας (μη διάκρισης) (άρθρο 10 της Οδηγίας για την Πρόσβαση και άρθρο 57 του Νόμου 112(I)/2004) θεωρείται απαραίτητη ώστε να διασφαλίζεται η παροχή πρόσβασης από τον υπόχρεο παροχέα εφαρμόζοντας ισοδύναμους όρους σε ισοδύναμες περιστάσεις σε πρόσωπα που παρέχουν ισοδύναμες υπηρεσίες. Όταν επιβάλλεται υποχρέωση πρόσβασης σε ένα παροχέα ενδέχεται να προβεί σε διακρίσεις εις βάρος άλλων εναλλακτικών παροχέων.

Στην προκειμένη περίπτωση και δεδομένου ότι η ΑΤΗΚ δραστηριοποιείται τόσο σε χονδρικό όσο και σε λιανικό επίπεδο θα πρέπει να διασφαλιστεί η μη διάκριση. Θα πρέπει ως προς τούτο να παρέχει υπηρεσίες και πληροφορίες σε τρίτους υπό τους ίδιους όρους και της ίδιας ποιότητας με τις παρεχόμενες για τις δικές του υπηρεσίες ή των εταίρων του ώστε να αποφευχθούν οποιαδήποτε προβλήματα δημιουργίας αντι-ανταγωνιστικού καθεστώτος. Η υποχρέωση αυτή είναι κατάλληλη και αναλογική διότι αποσκοπεί στην αποτροπή και εξάλειψη διακρίσεων εις βάρος των εναλλακτικών και επειδή μόνο με την επιβολή της είναι δυνατό υπό τις παρούσες συνθήκες να διασφαλιστεί ότι οι εναλλακτικοί δε θα τύχουν δυσμενούς διακριτικής μεταχείρισης. Πρέπει, λοιπόν, να διατηρηθεί και να διευρυνθεί δεδομένων των νέων συνθηκών που αφορούν τα δίκτυα νέας γενιάς.

α. Η Υποχρέωση αμεροληψίας (μη διάκρισης) όπως αναφέρεται στο άρθρο 57 του Νόμου διατηρείται και υποχρεώνει την ΑΤΗΚ:

i. να διασφαλίζει ότι παρέχει πρόσβαση εφαρμόζοντας ισοδύναμους σε ισοδύναμες περιστάσεις σε πρόσωπα που παρέχουν ισοδύναμες υπηρεσίες

ii. να παρέχει υπηρεσίες και πληροφορίες σε τρίτους υπό τους ίδιους όρους και της ίδιας ποιότητας με τις παρεχόμενες για τις δικές της υπηρεσίες ή τις υπηρεσίες των θυγατρικών της ή των εταίρων της

β. υποχρεώνει την ΑΤΗΚ να αποφεύγει κάθε είδους διάκριση και οποιαδήποτε μορφή άνιση μεταχείρισης των εναλλακτικών παροχών-πελατών της και θα διασφαλίζει την παροχή της υπηρεσίας σε όλους τους παροχείς κάτω από ίσους όρους και προϋποθέσεις. Επιπρόσθετα, η υποχρέωση για μη διακριτική μεταχείριση θα διασφαλίζει εκτός από την ίδια ποιότητα της παρεχόμενης υπηρεσίας και ίση μεταχείριση ως προς το ύψος της τιμολόγησης.

Ως εκ τούτου, ο Επίτροπος διενεργεί έλεγχο τιμών με τη χρήση μοντέλων συμπίεσης περιθωρίου τιμών, λαμβάνοντας υπόψη τα συγκριτικά αποτελέσματα των πιο κάτω ελέγχων:

- i. χονδρικών τιμών της ΑΤΗΚ για χονδρική ευρυζωνική πρόσβαση με το ύψος των λιανικών τιμών της ΑΤΗΚ για ευρυζωνική πρόσβαση
- ii. χονδρικών τιμών της ΑΤΗΚ για χονδρική ευρυζωνική πρόσβαση σε συνάρτηση με το ύψος των χονδρικών τιμών της ΑΤΗΚ για Πρόσβαση σε Υποδομή Δικτύου (περιλαμβανόμενης της μεριζόμενης και πλήρως αδεσμοποίητης πρόσβασης στον τοπικό υπο-βρόχο) σε σταθερή θέση
- iii. χονδρικών τιμών της ΑΤΗΚ για χονδρική ευρυζωνική πρόσβαση σε συνάρτηση με το ύψος των λιανικών τιμών της ΑΤΗΚ για μηνιαία ενοικίαση γραμμής (πάγιο σταθερής)

γ. υποχρεώνει την ΑΤΗΚ να δημοσιεύει αναλυτική κατάσταση με δείκτες απόδοσης (KPI – Key Performance Indicators) σε τριμηνιαία βάση ή/και όποτε ζητηθούν τα στοιχεία αυτά από το ΓΕΡΗΕΤ. Τα προϊόντα στα οποία πρέπει να εφαρμόζονται οι δείκτες απόδοσης είναι:

- Σύνδεση στο DSLAM
- Σύνδεση στο Δίκτυο IP της ΑΤΗΚ (όλα τα είδη προσβάσεων)
- Χονδρική Ευρυζωνική Πρόσβαση xDSL (όλα τα είδη προσβάσεων).

- Χονδρική Ευρυζωνική Πρόσβαση τύπου naked-dsl (όλα τα είδη προσβάσεων)

Η δημοσίευση των KPIs θα αφορά την παροχή υπηρεσιών χονδρικής ευρυζωνικής πρόσβασης για κάθε έναν παροχέα και συγκεντρωτικά για όλους τους εναλλακτικούς και συγκεκριμένα θα περιλαμβάνει μεταξύ άλλων και όχι περιοριστικά τους παρακάτω δείκτες:

i. Δείκτες απόδοσης σχετικά με την παροχή των προϊόντων Χονδρικής Ευρυζωνικής Πρόσβασης ως ακολούθως:

- Αριθμός αιτήσεων που παραλήφθηκαν συνολικά και ανά Δικαιούχο Παροχέα.
- Αριθμός και Ποσοστό αιτήσεων που απορρίφθηκαν συνολικά και ανά λόγο απόρριψης.
- Αριθμός και Ποσοστό αιτήσεων παροχής υπηρεσιών Χονδρικής Ευρυζωνικής Πρόσβασης που ικανοποιήθηκαν εντός του προβλεπόμενου χρονοδιαγράμματος συνολικά και ανά Δικαιούχο Παροχέα.
- Μέσος χρόνος παροχής υπηρεσιών Χονδρικής Ευρυζωνικής Πρόσβασης συνολικά και ανά Δικαιούχο Παροχέα.
- Μέσος χρόνος παροχής από την ΑΤΗΚ αντίστοιχων υπηρεσιών (όπου εφαρμόζεται) προς τους λιανικούς της χρήστες.

ii. Δείκτες Απόδοσης σχετικά με βλάβες

- Αριθμός υποβληθέντων βλαβών συνολικά και ανά Δικαιούχο Παροχέα.
- Μέσος χρόνος επιδιόρθωσης βλαβών συνολικά και ανά Δικαιούχο Παροχέα ανά υπηρεσία.
- Αριθμός και Ποσοστό βλαβών που επιλύθηκαν εντός του καθορισμένου χρονικού πλαισίου συνολικά και ανά Δικαιούχο Παροχέα.
- Μέσος χρόνος επιδιόρθωσης βλαβών συνολικά από την ΑΤΗΚ σε αντίστοιχες υπηρεσίες (όπου εφαρμόζεται) προς τους λιανικούς της χρήστες.

Με την δημοσίευση των KPIs επιτυγχάνεται η αποφυγή διάκρισης μεταξύ των εναλλακτικών παροχών, ενώ παράλληλα θα επιτυγχάνεται μία άμεση σύγκριση μεταξύ των χρόνων που παρέχει η ΑΤΗΚ υπηρεσίες στους λιανικούς της πελάτες και στους χρόνους που παρέχει υπηρεσίες Χονδρικής Ευρυζωνικής Πρόσβασης. Τέλος δίνεται η δυνατότητα στους εναλλακτικούς παροχείς να συγκρίνουν τα στοιχεία που έχουν στην κατοχή τους αναφορικά με την παροχή υπηρεσιών Χονδρικής Ευρυζωνικής Πρόσβασης έτσι ώστε να είναι σε θέση να ελέγξουν άμεσα την εγκυρότητα των στοιχείων της ΑΤΗΚ.

Το ρυθμιστικό μέτρο θεωρείται απαραίτητο στην εξασφάλιση της αρχής της μη διάκρισης και θα πρέπει να συνεχίσει να εφαρμόζεται και να διαμορφωθεί ανάλογα για να καλύψει τις νέες υπηρεσίες από τις επερχόμενες τεχνολογικές εξελίξεις στο δίκτυο πρόσβασης του εγκατεστημένου παροχέα.

ε. υποχρέωση να διατηρήσει ηλεκτρονικό σύστημα υποβολής αιτήσεων για παρεχόμενες υπηρεσίες εντός του Υποδείγματος Προσφοράς Χονδρικής Ευρυζωνικής Πρόσβασης, στο οποίο θα έχουν απομακρυσμένη πρόσβαση οι Δικαιούχοι Χονδρικής Ευρυζωνικής Πρόσβασης το οποίο να υποστηρίζεται από τη σχετική εθνική νομοθεσία. Μέσω του εν λόγω συστήματος πρέπει να είναι δυνατή η ηλεκτρονική υποβολή αιτήσεων για όλες τις σχετικές υπηρεσίες που προσφέρονται για την παροχή των προϊόντων Χονδρικής Ευρυζωνικής Πρόσβασης (για παροχή προϊόντων Χονδρικής Ευρυζωνικής Πρόσβασης, υπηρεσιών συνεγκατάστασης, αναφορές βλαβών, παροχής πληροφοριών κ.α). Στο σύστημα θα πρέπει να καταγράφονται οι χρόνοι των αιτήσεων και της απόκρισης της ΑΤΗΚ για κάθε στάδιο χειρισμού της αίτησης.

Η διατήρηση του ηλεκτρονικού συστήματος θεωρείται αναγκαία για καθώς επιτυγχάνει τη μείωση του χρόνου αξιολόγησης των αιτήσεων και καταγράφει τους χρόνους των αιτήσεων και της απόκρισης της ΑΤΗΚ με αποτέλεσμα να είναι δυνατός ο έλεγχος προόδου του χειρισμού των αιτήσεων. Το ηλεκτρονικό σύστημα θα πρέπει να διαμορφωθεί με τέτοιο τρόπο ώστε να καλύψει την υποβολή αιτήσεων για τα νέα προϊόντα που θα προκύψουν από την ανάπτυξη του δικτύου νέας γενιάς του εγκατεστημένου παροχέα.

5.3.5 Υποχρέωση λογιστικού διαχωρισμού

Δεδομένης της σημασίας που έχει η πρόσβαση των εναλλακτικών σε υποδομές προκειμένου να προωθηθεί ο ανταγωνισμός κρίνεται απαραίτητο να διασφαλιστεί ότι η πρόσβαση αυτή δεν θα περιοριστεί από πρακτικές όπως η σταυροειδής επιδότηση. Προκειμένου να εξαιρεθούν τέτοια ενδεχόμενα κρίνεται απαραίτητο να διατηρηθεί η υποχρέωση λογιστικού διαχωρισμού (άρθρο 11 της Οδηγίας για την Πρόσβαση και άρθρο 58 του Νόμου 112(I)/2004) και η οποία δύναται να αντιμετωπίσει επιτυχώς παρόμοια φαινόμενα. Δεδομένων των συνθηκών που επικρατούν στην αγορά, όπως αυτή αναλύθηκε, η ρύθμιση είναι αναγκαία και αναλογική με τα προβλήματα που ενδέχεται να προκύψουν ως αποτέλεσμα κατάχρησης ισχύος από τον παροχέα με σημαντική ισχύ στην αγορά.

Ειδικότερα η υποχρέωση λογιστικού διαχωρισμού:

- I.** αφορά τις καθορισμένες δραστηριότητες και στοιχεία του δικτύου που αφορούν στην υπηρεσία Χονδρικής (Φυσικής) Πρόσβασης σε υποδομή δικτύου (περιλαμβανόμενης της μεριζόμενης και πλήρως αδεσμοποίητης πρόσβασης στον τοπικό υπο-βρόχο) σε σταθερή θέση. Ο Επίτροπος, δύναται, να απαιτεί από την ΑΤΗΚ να καθιστά διακριτές και διαφανείς τις τιμές χονδρικής πώλησης και τις εσωτερικές τιμολογήσεις προκειμένου να ελέγχεται, μεταξύ άλλων, η τήρηση της υποχρέωσης αμεροληψίας και να αποτρέπεται ενδεχόμενη παράνομη σταυροειδής επιδότηση.
- II.** υπόκειται στο περί Καθορισμού Μεθοδολογίας Υπολογισμού του Κόστους και Μεθοδολογίας Λογιστικού Διαχωρισμού, Διάταγμα του 2008 (ΚΔΠ 320/2008), ή οποιοδήποτε Διάταγμα το τροποποιεί ή το αντικαθιστά.

5.3.6 Υποχρέωση ελέγχου τιμών και κοστοστρέφειας η οποία χαρακτηρίζεται από τα ακόλουθα:

Ο έλεγχος τιμών με τη μέθοδο της κοστοστρέφειας (άρθρο 13 της Οδηγίας για την Πρόσβαση και άρθρο 60 του Νόμου 112 (I)/2004) είναι απαραίτητος προκειμένου να διασφαλιστεί ότι η ΑΤΗΚ δε θα αποκομίσει έσοδα που θα οφείλονται στη ισχύ που έχει στη συγκεκριμένη αγορά. Τέτοιες πρακτικές είναι αναγκαίο να αποφευχθούν ιδίως ενόψει της ανάπτυξης δικτύων νέας γενιάς. Συνεπώς το μέτρο είναι κατάλληλο, εύλογο και αναλογικό καθώς μόνο έτσι μπορεί να διασφαλιστεί ότι δε στρεβλώνεται ο ανταγωνισμός.

Η μέθοδος υπολογισμού του κόστους στα πλαίσια της παρούσας υποχρέωσης για τις παρεχόμενες στο Υπόδειγμα Προσφοράς Χονδρικής Ευρυζωνικής Πρόσβασης υπηρεσίες, βασίζεται στο Μέσο Μακροπρόθεσμο Επαυξητικό Κόστος, «LRAIC» και υπόκειται στο περί Καθορισμού Μεθοδολογίας Υπολογισμού του Κόστους και Μεθοδολογίας Λογιστικού Διαχωρισμού, Διάταγμα του 2008 (Κ.Δ.Π. 320/2008), ή οποιοδήποτε Διάταγμα το τροποποιεί ή το αντικαθιστά.

ΜΕΡΟΣ 6 ΑΞΙΟΛΟΓΗΣΗ ΕΠΙΠΤΩΣΕΩΝ ΠΡΟΤΕΙΝΟΜΕΝΩΝ ΡΥΘΜΙΣΤΙΚΩΝ ΥΠΟΧΡΕΩΣΕΩΝ

Η υποχρέωση για αναλογική και με χωρίς διάκριση επιβολή ρυθμιστικών υποχρεώσεων εκ μέρους του Επιτρόπου δημιουργεί την ανάγκη κατάθεσης εκ μέρους του Γραφείου της αξιολόγησης των επιπτώσεων των προτεινόμενων ρυθμιστικών μέτρων σε ό,τι αφορά την Κυπριακή αγορά ηλεκτρονικών επικοινωνιών και την οικονομία της Κύπρου γενικότερα, με στόχο να αποδειχθεί ότι τα προτεινόμενα μέτρα εξυπηρετούν την πάγια πολιτική και τους στόχους που ειδικά τέθηκαν για τη συγκεκριμένη σχετική αγορά.

Ο Επίτροπος κατά τη διαδικασία αξιολόγησης υιοθετεί τα ακόλουθα κριτήρια:

- Αναγνώριση των επιπτώσεων και ει δυνατόν ποσοτική προσμέτρηση των αποτελεσμάτων,
- Αξιολόγηση πιθανών εναλλακτικών τοποθετήσεων και προσεγγίσεων,
- Αξιολόγηση θέσεων ενδιαφερόμενων μερών στα πλαίσια δημόσιας διαβούλευσης.

Ο Επίτροπος πιστεύει ότι η εμπειρία των προηγούμενων ετών έχει δείξει ότι η ΑΤΗΚ δεν θα πρόσφερε εθελοντικά πρόσβαση σε εναλλακτικούς παροχείς. Επομένως η διατήρηση της επιβολή υποχρέωσης προσφοράς πρόσβασης είναι δικαιολογημένη και αναλογική, ιδιαίτερα αν αναλογιστεί κάποιος τις επιπτώσεις από το ενδεχόμενο της μη προσφοράς πρόσβασης. Παράλληλα και με δεδομένη την ανάπτυξη δικτύου νέας γενιάς η διεύρυνση της επιβολής υποχρέωσης προσφοράς πρόσβασης στην οπτική ίνα θεωρείται απαραίτητη στη δημιουργία μιας σύγχρονης και βιώσιμης αγοράς δικτύων ευρυζωνικής πρόσβασης. Γενικότερα αναγνωρίζεται η ανάγκη της υιοθέτησης ρυθμιστικών μέτρων τα οποία θα μετριάζουν τον επιχειρηματικό κίνδυνο που αναλαμβάνει ο παροχέας που θα αναλάβει τη δημιουργία υποδομής νέας γενιάς χωρίς να δημιουργείται ένα περιβάλλον επαναφοράς μονοπωλιακού καθεστώτος σε ό,τι αφορά στη πρόσβαση, ούτε να υιοθετούνται μέτρα τα οποία να ευνοούν το υφιστάμενο καθεστώς.

Παράλληλα, ο έλεγχος της χονδρικής τιμής προσφοράς των υπηρεσιών πρόσβασης όπως έχει αναλυθεί στο προηγούμενο μέρος είναι αναγκαίος για την προσέλκυση επενδυτών και την ανάπτυξη της αγοράς. Η επιλογή της συγκεκριμένης μεθόδου υπολογισμού του κόστους φέρει πλεονεκτήματα τα οποία υπερκαλύπτουν τα πιθανά μειονεκτήματά της. Ειδικότερα το ΓΕΡΗΕΤ τάσσεται υπέρ της συνέπειας στην εφαρμογή λογιστικών αρχών

στη ρύθμιση, ανεξαρτήτως τεχνολογίας, με ρυθμιστικό προσανατολισμό που να ευνοεί την ανάπτυξη δικτύων ευρυζωνικής πρόσβασης νέας γενιάς.

Ο Επίτροπος πιστεύει ότι η επιλογή των ρυθμιστικών υποχρεώσεων όπως και ο εμπλουτισμός και η απλοποίηση των διαδικασιών ενισχύουν τη διαφάνεια και την ανάπτυξη στην αγορά.

Ο Επίτροπος είναι της άποψης ότι με αυτά τα δεδομένα η επιλογή της μη ρύθμισης της συγκεκριμένης σχετικής αγοράς δεν αποτελεί ρεαλιστικό βήμα. Παράλληλα, ο Επίτροπος θεωρεί απαραίτητη προϋπόθεση της βιωσιμότητας του εγχειρήματος ανάπτυξης εναλλακτικών δικτύων στην Κύπρο, του περιορισμένου πληθυσμού και της περιορισμένης γνώσης στο ευρύ κοινό περί των πλεονεκτημάτων και της προοπτικής της ευρυζωνικής σύνδεσης, την επιβολή υποχρέωσης μη-διάκρισης και διαφάνειας δεδομένης μάλιστα της κάθετης δραστηριοποίησης της ΑΤΗΚ στον συγκεκριμένο τομέα.

Καταληκτικά, ο Επίτροπος είναι της άποψης ότι οι επιβαλλόμενες ex-ante ρυθμιστικές υποχρεώσεις είναι αναλογικές και ότι προωθούν την πολιτική του κράτους και εξυπηρετούν την ανάπτυξη υγιούς ανταγωνισμού στη σχετική αγορά.

ΠΑΡΑΡΤΗΜΑ Α - Ερωτηματολόγια προς Παροχείς



Γραφείο Επιτρόπου Ρυθμίσεως Ηλεκτρονικών Επικοινωνιών και Ταχυδρομείων

Ερωτηματολόγιο Ανάλυσης των Σχετικών Αγορών με σκοπό την εκτίμηση ύπαρξης οργανισμού/ων με Σημαντική Ισχύ στις αγορές

A) Χονδρικής (Φυσικής) Πρόσβασης σε Υποδομή Δικτύου (περιλαμβανόμενης της μεριζόμενης και πλήρους αδεσμοποίητης πρόσβασης στον τοπικό υπο/βρόχο) σε σταθερή θέση (ΑΓΟΡΑ 4)

B) Χονδρικής Ευρυζωνικής Πρόσβασης (ΑΓΟΡΑ 5)

ΦΕΒΡΟΥΑΡΙΟΣ 2011

| ΠΕΡΙΕΧΟΜΕΝΑ | ΑΡΙΘΜΟΣ ΣΕΛΙΔΑΣ |
|-------------------------|----------------------------|
| Εισαγωγή | 3-16 |
| Ερωτηματολόγιο αγοράς 4 | 17-23 |
| Ερωτηματολόγιο αγοράς 5 | 24-26 |

Εισαγωγή

Σκοπός του Επιτρόπου Ρυθμίσεως Ηλεκτρονικών Επικοινωνιών και Ταχυδρομείων (εφεξής ΕΡΗΕΤ), στα πλαίσια της Νομοθεσίας Περί Ηλεκτρονικών Επικοινωνιών της Κυπριακής Δημοκρατίας (Ν.112(Ι)/2004), η οποία υιοθετεί πλήρως το ρυθμιστικό πλαίσιο και τις οδηγίες της Ευρωπαϊκής Ένωσης⁸⁷, είναι

(α) η παροχή στην Κύπρο, υπηρεσιών και δικτύων ηλεκτρονικών επικοινωνιών και ταχυδρομικών υπηρεσιών για το σύνολο του κοινού,

(β) η προστασία των συμφερόντων του καταναλωτή, ειδικά καθόσον αφορά την τιμή και ποιότητα των παρεχομένων στην Κύπρο ηλεκτρονικών επικοινωνιών και ταχυδρομικών υπηρεσιών,

(γ) η εισαγωγή αποτελεσματικού ανταγωνισμού στην παροχή δικτύων και υπηρεσιών ηλεκτρονικών επικοινωνιών και ταχυδρομικών υπηρεσιών,

(δ) η δυνατότητα παροχής ή διαθέσεως μεγάλου εύρους εξοπλισμού και υπηρεσιών ηλεκτρονικών επικοινωνιών.

Πρωταρχικός στόχος είναι η διασφάλιση θεμιτού και υγιούς ανταγωνισμού, σύμφωνα με τις αρχές της μη διάκρισης και της διαφάνειας. Ως εκ τούτου επιβάλλεται η τακτική θεώρηση και ο έλεγχος των διακυμάνσεων και των μεταβολών τις οποίες μετέρχεται μια αναπτυσσόμενη αγορά όπως είναι η αγορά ηλεκτρονικών επικοινωνιών της Κύπρου.

Βάσει του ευρωπαϊκού ρυθμιστικού πλαισίου κανονιστικών ρυθμίσεων⁸⁷, οι προς ρύθμιση αγορές ηλεκτρονικών επικοινωνιών ορίζονται σύμφωνα με τις αρχές του ευρωπαϊκού δικαίου περί ανταγωνισμού. Οι αγορές αυτές ορίζονται από την Επιτροπή στην σύστασή της 17^{ης} Δεκεμβρίου 2007⁸⁸. Σε όλες αυτές τις αγορές, οι Ρυθμιστικές Αρχές θα παρεμβαίνουν για να επιβάλλουν υποχρεώσεις σε επιχειρήσεις ή και οργανισμούς μόνον εφόσον οι αγορές θεωρούνται ότι δεν είναι επαρκώς ανταγωνιστικές, λόγω της ύπαρξης τέτοιου είδους επιχειρήσεων ή και οργανισμών οι οποίες κατέχουν θέση που ισοδυναμεί με δεσπόζουσα.

⁸⁷Οδηγίες 2002/19/ΕΚ, 2002/20/ΕΚ, 2002/21/ΕΚ και 2002/22/ΕΚ.

⁸⁸Σύσταση C (2007) 5406 της Επιτροπής της 17^{ης} Δεκεμβρίου 2007, για τις αγορές προϊόντων και υπηρεσιών στον τομέα των ηλεκτρονικών επικοινωνιών που επιδέχονται εκ των προτέρων ρύθμιση σύμφωνα με την οδηγία 2002/21/ΕΚ του Ευρωπαϊκού Κοινοβουλίου και του Συμβουλίου σχετικά με κοινό κανονιστικό πλαίσιο για δίκτυα και υπηρεσίες ηλεκτρονικών επικοινωνιών, καθώς και την σχετική Απτιολογική Έκθεση, SEC (2007) 1483 της 17^{ης} Δεκεμβρίου 2007.

Σύμφωνα με το άρθρο 14 (2) της Οδηγίας Πλαίσιο⁸⁹, αλλά και σύμφωνα με την πάγια νομολογία του Δικαστηρίου της Ευρωπαϊκής Ένωσης⁹⁰, ένας οργανισμός θεωρείται ότι κατέχει σημαντική ισχύ στην αγορά (δεσπόζουσα θέση) εφόσον, είτε ατομικά είτε συλλογικά, απολαμβάνει θέση οικονομικής ισχύος που του παρέχει τη δυνατότητα να συμπεριφέρεται, σε σημαντικό βαθμό, ανεξάρτητα από τους ανταγωνιστές, τους πελάτες του και εν τέλει τους καταναλωτές.

Με βάση το άρθρο 46 του Νόμου, ο Επίτροπος προχώρησε στην ετοιμασία και έκδοση Διατάγματος⁹¹ το οποίο καθορίζει τις διαδικασίες ορισμού και ανάλυσης αγοράς και σχετικής Απόφασης⁹² η οποία περιγράφει την μεθοδολογία ορισμού και ανάλυσης των σχετικών αγορών.

Ο Επίτροπος έχει δρομολογήσει την παράλληλη εξέταση των ακόλουθων αγορών όπως αυτές καθορίζονται στην Σύσταση της Επιτροπής:

- Χονδρικής (Φυσικής) Πρόσβασης σε Υποδομή Δικτύου (περιλαμβανόμενης της μεριζόμενης και πλήρους αδεσμοποίητης πρόσβασης στον τοπικό υπο/βρόχο) σε σταθερή θέση (Αγορά 4, A4),
- Χονδρικής Ευρυζωνικής Πρόσβασης (Αγορά 5, A5),

καθώς όπως εισηγείται η Επιτροπή στην Αιτιολογική Έκθεση της Σύστασης C (2007) 5406, της 17^{ης} Δεκεμβρίου 2007⁹³, και κατέληξε ο ΕΡΗΕΤ στο πλαίσιο της προηγούμενης εξέτασης των δύο αυτών χονδρικών αγορών, αυτές αφορούν στην ίδια λιανική αγορά.

Συλλογή Πληροφοριών

⁸⁹Οδηγία 2002/21/ΕΚ του Ευρ. Κοιν. και του Συμβ. της 27^{ης} Μαρτίου 2002.

⁹⁰ΔΕΚ, υπ. 27/76, United Brands vs. Επιτροπή, Συλλ. 1978, σ. 207.

⁹¹Το περί Καθορισμού των Διαδικασιών Ορισμού και Ανάλυσης Αγορών Ηλεκτρονικών Επικοινωνιών Διάταγμα του 2005, Κ.Δ.Π. 147/2005, 24^{ης} Μαρτίου 2005.

⁹²Η περί της Μεθοδολογίας Ορισμού των Αγορών Ηλεκτρονικών Επικοινωνιών Απόφαση του 2005, Κ.Δ.Π.148/2005, 24^{ης} Μαρτίου 2005.

⁹³SEC (2007) 1483 της 17^{ης} Δεκεμβρίου 2007, σελ.32.

Για σκοπούς ορισμού της σχετικής αγοράς και εκτίμησης της ισχύος κάθε παροχέα που δραστηριοποιείται στις αγορές Α4 και Α5, ο Επίτροπος σας αποστέλλει το παρόν ερωτηματολόγιο ώστε να συλλέξει όλες τις απαραίτητες πληροφορίες. Οι πληροφορίες πρέπει να προέρχονται απευθείας από την εταιρεία/οργανισμό σας και είστε υποχρεωμένοι να τις παρέχετε βάσει των όρων της γενικής άδειάς σας, του Νόμου (άρθρο 25) και του Περί Καθορισμού των Διαδικασιών Ορισμού και Ανάλυσης Αγορών Ηλεκτρονικών Επικοινωνιών Διατάγματος του 2005⁴.

Βάσει του χρονοδιαγράμματος, όπως έχει καθοριστεί από τον Επίτροπο, το παρόν ερωτηματολόγιο πρέπει να υποβληθεί στο Γραφείο του Επιτρόπου πλήρως απαντημένο από τον οργανισμό/εταιρεία σας το αργότερο μέχρι την **11^η Μαρτίου 2011**.

Σε περίπτωση μη παροχής των πληροφοριών, ο Επίτροπος δύναται να επιβάλει διοικητικό πρόστιμο κατ' εφαρμογή του Διατάγματος περί Συλλογής Πληροφοριών και Επιβολής Διοικητικού Προστίμου σε κάθε Παροχέα που παραβιάζει οποιαδήποτε από τις υποχρεώσεις του, που απορρέουν από το περί Καθορισμού των Διαδικασιών Ορισμού και Ανάλυσης Αγορών Ηλεκτρονικών Επικοινωνιών Διάταγμα⁹⁴.

Σύμφωνα με τα άρθρα 11 και 18 του Περί Καθορισμού των Διαδικασιών Ορισμού και Ανάλυσης Αγορών Ηλεκτρονικών Επικοινωνιών Διατάγματος του 2005, ο Επίτροπος θα δημοσιεύει όλες τις πληροφορίες που συμβάλουν στην εξασφάλιση ανοικτής και ανταγωνιστικής αγοράς, ενεργώντας πάντοτε σύμφωνα με τους εθνικούς κανόνες σχετικά με την πρόσβαση του κοινού στις πληροφορίες, με την επιφύλαξη κοινοτικών και εθνικών κανόνων σχετικά με την τήρηση του επιχειρηματικού απορρήτου (άρθρο 25 του Νόμου).

Η ορθή και πληρέστερη ενημέρωση του Επιτρόπου αναμένεται ότι θα πραγματοποιηθεί μέσα από τις απαντήσεις σας στα ερωτήματα που σας κοινοποιούνται με το παρόν ερωτηματολόγιο, οι οποίες και θα κατευθύνουν την ανάλυση αγοράς. Ως εκ τούτου η έγκαιρη και έγκυρη συμπλήρωση και υποβολή των ερωτηματολογίων θα βοηθήσει στην αποτελεσματικότερη και ορθότερη ανάλυση των σχετικών αγορών.

⁹⁴Περί Συλλογής Πληροφοριών και Επιβολής Διοικητικού Προστίμου Διάταγμα του 2008, Κ.Δ.Π. 300/2008.

Σημείο Επαφής

Για οποιοσδήποτε τυχόν απορίες έχετε όσον αφορά τη συμπλήρωση του ερωτηματολογίου παρακαλούμε όπως επικοινωνήσετε με τον αρμόδιο λειτουργό από την 11^η Φεβρουαρίου 2011 μέχρι την 11^η Μαρτίου 2011:

Παναγιώτης Κυριακίδης

Τηλέφωνο επικοινωνίας: 22693 184

Ηλεκτρονικό Ταχυδρομείο: markets4&5@ocecpr.org.cy

Μορφή Υποβολής Ερωτηματολογίου

Το ερωτηματολόγιο πρέπει να υποβληθεί σε ένα αντίγραφο στην διεύθυνση:

Επίτροπος Ρυθμίσεως Ηλεκτρονικών Επικοινωνιών και Ταχυδρομείων

Ερωτηματολόγιο – Α4&Α5

Ηλιουπόλεως 12

1101 Λευκωσία

Κύπρος

Επιπρόσθετα, αντίγραφο του ερωτηματολογίου πρέπει να σταλεί και σε ηλεκτρονική μορφή κατά ή πριν την ημερομηνία λήξης της προθεσμίας υποβολής στην διεύθυνση:

markets4&5@ocecpr.org.cy

Ορισμοί

Στο παρόν ερωτηματολόγιο, εκτός αν από το κείμενο προκύπτει διαφορετική έννοια :

«αδεσμοποίητη πρόσβαση στον τοπικό βρόχο» σημαίνει την πλήρως αδεσμοποίητη πρόσβαση στον τοπικό βρόχο και την κοινή (μεριζόμενη) πρόσβαση στον τοπικό βρόχο, εκάστη εκ των οποίων προσβάσεων δεν συνεπάγεται αλλαγές στο καθεστώς ιδιοκτησίας του τοπικού βρόχου,

«δίκτυα πρόσβασης επόμενης γενεάς(NextGenerationAccessNetworks (NGAs))»: ενσύρματα δίκτυα που αποτελούνται στο σύνολό τους ή εν μέρει από οπτικά στοιχεία και που είναι ικανά να παρέχουν ευρυζωνικές υπηρεσίες πρόσβασης με βελτιωμένα χαρακτηριστικά (όπως υψηλότερο ρυθμό μετάδοσης δεδομένων (throughput) σε σύγκριση με τις υπηρεσίες που παρέχουν τα υφιστάμενα δίκτυα χαλκού.

«δίκτυο ηλεκτρονικών επικοινωνιών» σημαίνει τα συστήματα μετάδοσης και, κατά περίπτωση, τον εξοπλισμό μεταγωγής ή δρομολόγησης και τους λοιπούς πόρους που επιτρέπουν τη μεταφορά σημάτων, με τη χρήση καλωδίου, ραδιοσημάτων, οπτικού ή άλλου ηλεκτρομαγνητικού μέσου, συμπεριλαμβανομένων των δορυφορικών δικτύων, των σταθερών (μεταγωγής δεδομένων μέσω κυκλωμάτων και πακετομεταγωγής, συμπεριλαμβανομένου του Διαδικτύου) και κινητών επίγειων δικτύων, των συστημάτων ηλεκτρικών καλωδίων, εφόσον χρησιμοποιούνται για τη μετάδοση σημάτων, των δικτύων που χρησιμοποιούνται για ραδιοηλεκτρονικές εκπομπές, καθώς και των δικτύων καλωδιακής τηλεόρασης, ανεξάρτητα από το είδος των μεταφερόμενων πληροφοριών.

«Δίκτυο πρόσβασης»: Το μέρος του δικτύου που βρίσκεται μεταξύ των εγκαταστάσεων του πελάτη και του σημείου παρουσίας του παροχέα.

«Επιχειρηματικοί – μη επιχειρηματικοί πελάτες (οικιακοί)»: Οι λιανικές αγορές ειδικότερα διακρίνονται σε αγορές επιχειρηματικών και μη επιχειρηματικών πελατών. Για το διαχωρισμό των επιχειρηματικών από τους μη επιχειρηματικούς πελάτες προτείνεται η ακόλουθη μέθοδος: Ο διαχωρισμός θα γίνει βάσει των προϊόντων που αγοράζουν / χρησιμοποιούν οι πελάτες ή/και βάσει της αίτησης που υπογράφει ο πελάτης. Τα προϊόντα που απευθύνονται σε επιχειρηματικούς πελάτες δεν θα πρέπει να είναι διαθέσιμα για τους οικιακούς και αντίστροφα. Στην περίπτωση ωστόσο που δεν είναι δυνατή η εφαρμογή της προτεινόμενης μεθόδου παρακαλώ όπως υποδείξετε την μεθοδολογία διαχωρισμού την οποία ακολουθεί η εταιρεία σας.

«**Ευρυζωνική Πρόσβαση**» σημαίνει την παροχή υπηρεσιών με ταχύτητες (upstream / downstream) άνω των 144kbps, σύμφωνα με τον ορισμό του Communications Committee (CoCom) της Ευρωπαϊκής Επιτροπής. Το ΓΕΡΗΕΤ σημειώνει την τάση που δημιουργείται για αναθεώρηση προς τα πάνω των ταχυτήτων αυτών τα επόμενα 2 χρόνια.

«**κοινή (μεριζόμενη) πρόσβαση στον τοπικό βρόχο**» σημαίνει την παροχή σε δικαιούχο πρόσβασης στον τοπικό βρόχο ή στον τοπικό υπό-βρόχο του κοινοποιημένου φορέα εκμετάλλευσης, η οποία επιτρέπει χρήση της μη φωνητικής περιοχής του φάσματος συχνοτήτων του στρεπτού ζεύγους μεταλλικών καλωδίων. Ο τοπικός βρόχος συνεχίζει να χρησιμοποιείται από τον κοινοποιημένο φορέα εκμετάλλευσης για να παρέχει στον τελικό χρήστη τηλεφωνική υπηρεσία,

«**συνεγκατάσταση**» (φυσική, απομακρυσμένη, εικονική) σημαίνει την παροχή του φυσικού χώρου και των τεχνικών εγκαταστάσεων που είναι απαραίτητες για την με εύλογο τρόπο τοποθέτηση και σύνδεση του σχετικού εξοπλισμού ενός δικαιούχου,

«**τοπικός βρόχος**» σημαίνει το φυσικό κύκλωμα στρεπτού ζεύγους μεταλλικών καλωδίων που συνδέει το σημείο τερματισμού του δικτύου στις εγκαταστάσεις του συνδρομητή με τον κεντρικό καταμεμητή ή με αντίστοιχη εγκατάσταση στο σταθερό δημόσιο τηλεφωνικό δίκτυο,

«**τοπικός υπό-βρόχος**» σημαίνει τον μερικό τοπικό βρόχο που συνδέει το σημείο τερματισμού του δικτύου στις εγκαταστάσεις του συνδρομητή με σημείο συγκέντρωσης ή προσδιορισμένο ενδιάμεσο σημείο πρόσβασης στο σταθερό δημόσιο τηλεφωνικό δίκτυο,

«**Bitstream**» Οι υπηρεσίες πρόσβασης υψηλής ταχύτητας Bitstream (παροχή υπηρεσιών DSL από τον κυρίαρχο παροχέα) συνίστανται στην εγκατάσταση μιας σύνδεσης πρόσβασης υψηλής ταχύτητας στις εγκαταστάσεις του πελάτη (π.χ., εγκαθιστώντας εξοπλισμό ADSL και προγραμματίζοντας το δίκτυο τοπικής πρόσβασης) η οποία διατίθεται σε τρίτους παροχείς υπηρεσιών, προκειμένου να τους επιτρέψει να παρέχουν λιανικές υπηρεσίες υψηλών ταχυτήτων στους πελάτες. Ο παροχέας Bitstream δύναται επίσης να παρέχει υπηρεσίες μετάδοσης για μεταφορά σε «υψηλότερο» επίπεδο στην ιεραρχία του δικτύου, όπου οι παροχείς υπηρεσιών μπορεί να διαθέτουν ήδη κάποιο σημείο παρουσίας (π.χ., σε επίπεδο κόμβου transit), επίσης γνωστές ως υπηρεσίες μετάδοσης 'backhaul'.

«**FTTH**» ή «**οπτική ίνα έως το σπίτι**»: δίκτυο πρόσβασης αποτελούμενο από γραμμές οπτικής ίνας στο τμήμα τροφοδότη και στο ακραίο τμήμα του δικτύου πρόσβασης, δηλαδή σε αυτό που συνδέει το χώρο τελικού χρήστη (την κατοικία ή, σε πολυκατοικίες, το διαμέρισμα) με το ΜΡΟΡ
Αρ. Εγγράφου ΓΕΡΗΕΤ ΕΑ5/2012 84/140

μέσω οπτικής ίνας. Για τους σκοπούς του παρόντος, η FTTH αναφέρεται τόσο στην «οπτική ίνα έως το σπίτι» όσο και στην «οπτική ίνα έως το κτίριο» (FTTB).

«FTTC με VDSL» ή «Οπτική Ίνα έως την υπαίθρια καμπίνα με VDSL»: δίκτυο πρόσβασης αποτελούμενο από γραμμές οπτικής ίνας στο τμήμα τροφοδότη και χρήση τεχνολογίας VDSL στο ακραίο τμήμα του δικτύου πρόσβασης, δηλαδή σε αυτό που συνδέει το χώρο τελικού χρήστη (την κατοικία ή, σε πολυκατοικίες, το διαμέρισμα) με την υπαίθρια καμπίνα.

«Hybrid fiber coaxial (HFC) infrastructure»: Υβριδική υποδομή η οποία χρησιμοποιεί οπτικές ίνες και ομοαξονικά καλώδια σε διαφορετικά μέρη του δικτύου, με σκοπό την παροχή ευρυζωνικών υπηρεσιών. Το πρότυπο DOCSIS (Data Over Cable Service Interface Specification) επιτρέπει τη δυνατότητα μετάδοσης δεδομένων υψηλού ρυθμού σε αυτή την υβριδική υποδομή.

«Long Term Evolution (LTE)»: ασύρματη τεχνολογία πρόσβασης που αποτελεί το επόμενο στάδιο των υφιστάμενων τεχνολογιών 3G/WCDMA&HSPA. Η τεχνολογία αυτή έχει τη δυνατότητα να παρέχει ταχύτητες δεδομένων μέχρι 100Mb/s / 50Mb/s (100Mb/s downlink and 50Mb/s uplink (peak rates)).

VDSL: Τεχνολογία ψηφιακής συνδρομητικής γραμμής πολύ υψηλού ρυθμού διαμεταγωγής δεδομένων.

Επεξηγήσεις/ Οδηγίες

1. Σε καμιά περίπτωση (εκτός αν ρητά καθορίζεται στο ερωτηματολόγιο) δεν επιτρέπεται η αλλαγή της δομής του ερωτηματολογίου και του περιεχομένου των ερωτήσεων.
2. Η χρηματική μονάδα με την οποία πρέπει να δηλώσετε οικονομικά στοιχεία όπως έσοδα, τιμή, κόστος, κτλ. καθορίζεται το ευρώ.
3. Τα οικονομικά μεγέθη να δηλώνονται χωρίς το Φ.Π.Α.
4. Τα στοιχεία που ζητούνται αναφέρονται στα συλλογικά στοιχεία που έχει η εταιρεία/ οργανισμός στην κατοχή του κατά το τέλος της περιόδου αναφοράς, εκτός εάν από το ερώτημα προκύπτει διαφορετική έννοια.

1. Διαγράμματα⁹⁵

Διάγραμμα 1: Πλήρως Αδεσμοποίητη Πρόσβαση στον Τοπικό Βρόχο

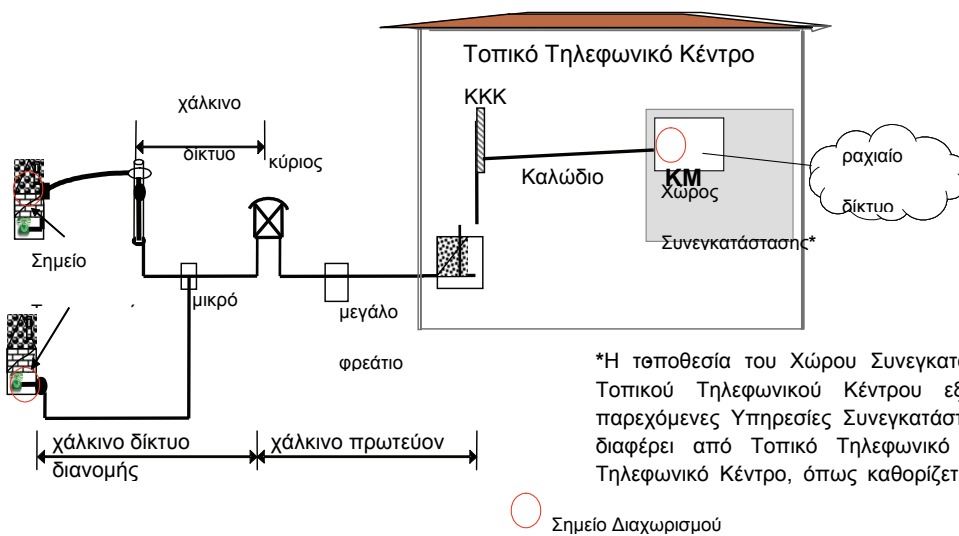

⁹⁵ Τα διαγράμματα με αριθμούς 1, 2, 3, 5, 6 και 7 είναι από τα υποδείγματα προσφοράς, αδεσμοποίητης πρόσβασης στο τοπικό βρόχο και χονδρικής ευρυζωνικής πρόσβασης της ΑΤΗΚ <http://www.cytawholesale.com.cy>

Διάγραμμα 2: Μεριζόμενη Πρόσβαση στον Τοπικό Βρόχο

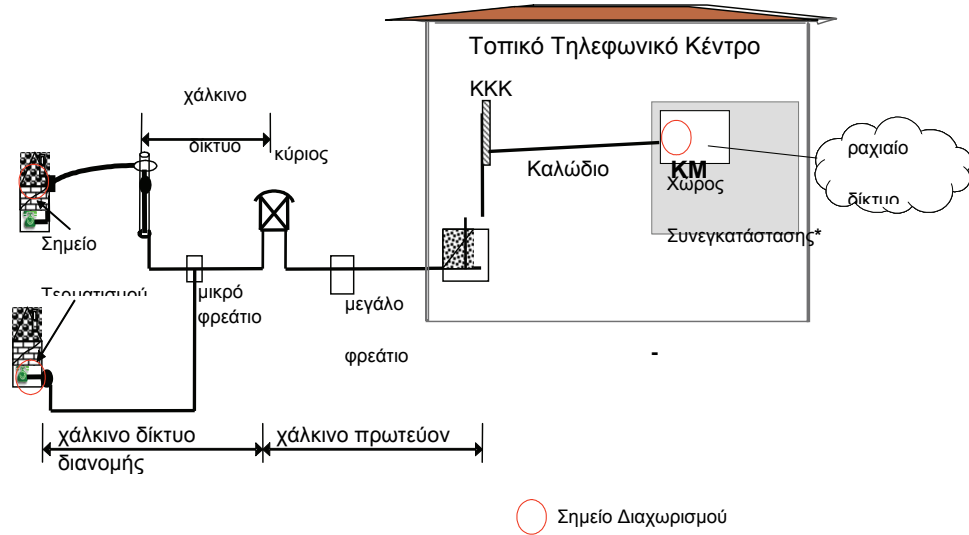

*Η τοποθεσία του Χώρου Συνεγκατάστασης εντός του Τοπικού Τηλεφωνικού Κέντρου εξαρτάται από τις παρεχόμενες Υπηρεσίες Συνεγκατάστασης και μπορεί να διαφέρει από Τοπικό Τηλεφωνικό Κέντρο σε Τοπικό Τηλεφωνικό Κέντρο, όπως καθορίζεται στο Παράρτημα 2

Διάγραμμα 3: Πλήρως Αδεσμοποιητή Πρόσβαση στον Τοπικό Υπό-Βρόχο

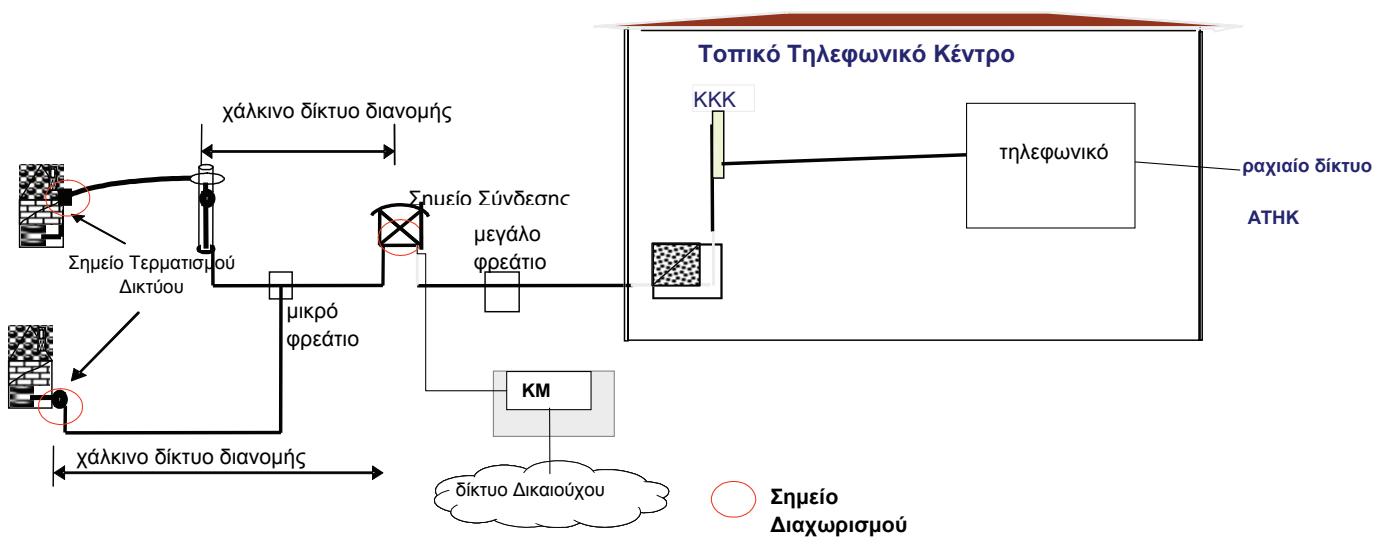

Διάγραμμα 4: Σημεία Παροχής Χονδρική Ευρυζωνική Πρόσβαση σε Σταθερό Δίκτυο⁹⁶

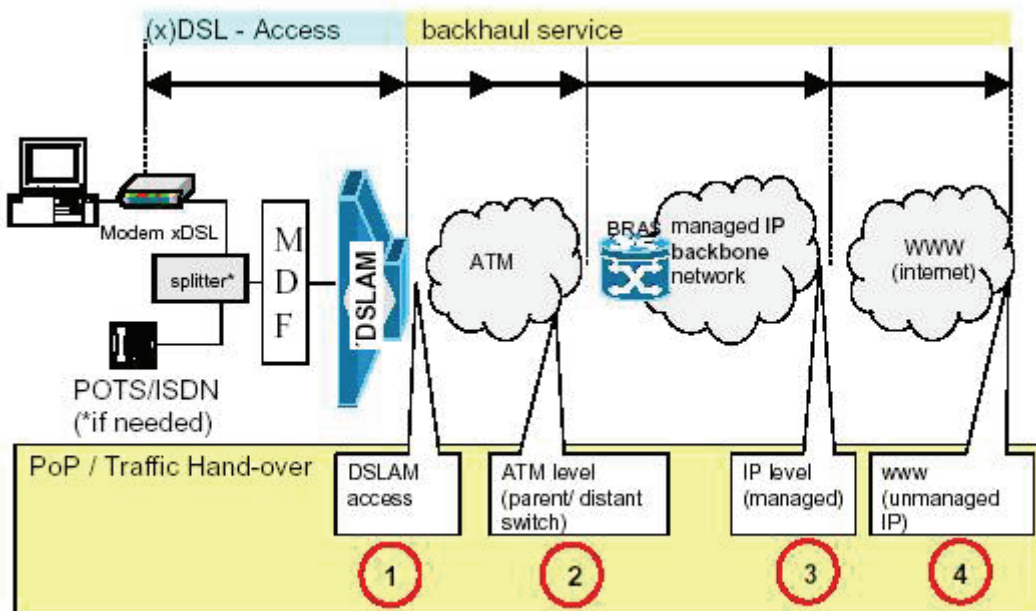

Διάγραμμα 5: Χονδρική Ευρυζωνική Πρόσβαση στο Δίκτυο ATM

⁹⁶Βλ. έγγραφο ERG (03)_33rev2

Αρ. Εγγράφου ΓΕΡΗΕΤ ΕΑ5/2012

Προϊόν Ευρυζωνικής Πρόσβασης 2 ATM

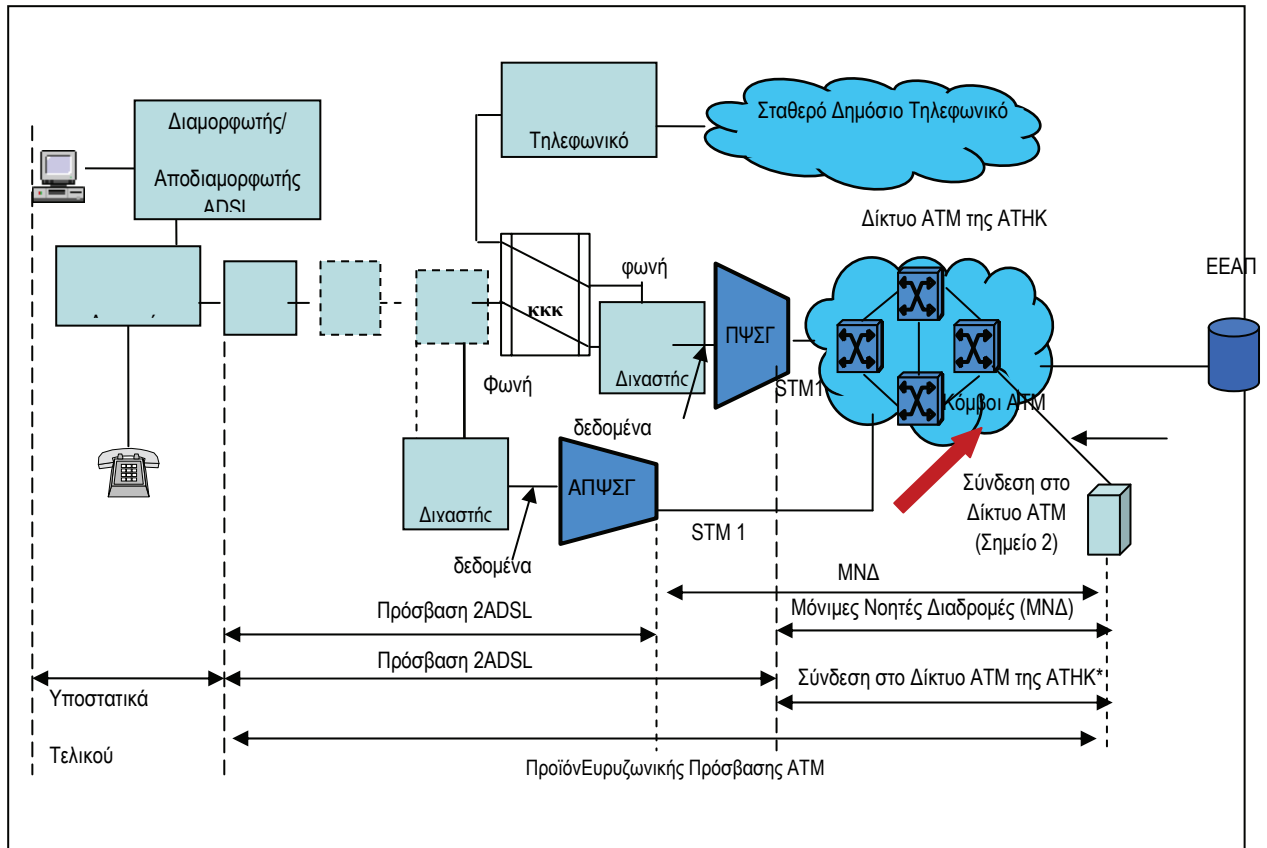

Σημείωση

Διάγραμμα 6: Χονδρική Ευρυζωνική Πρόσβαση στο Δίκτυο IP

Προϊόν Ευρυζωνικής Πρόσβασης 2 IP με Πρόσβαση Ethernet

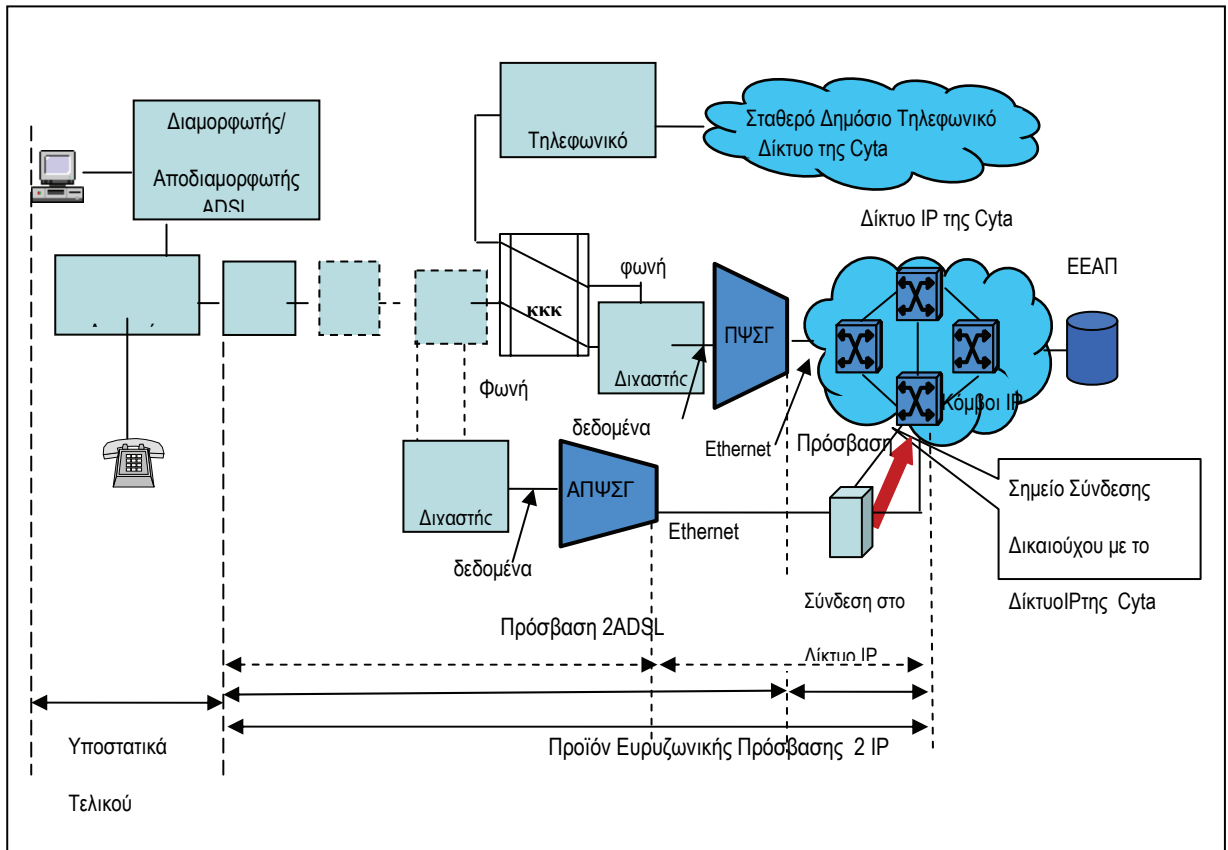

Διάγραμμα 7: Προϊόν Ευρυζωνικής Πρόσβασης 3 IP με Πρόσβαση ATM

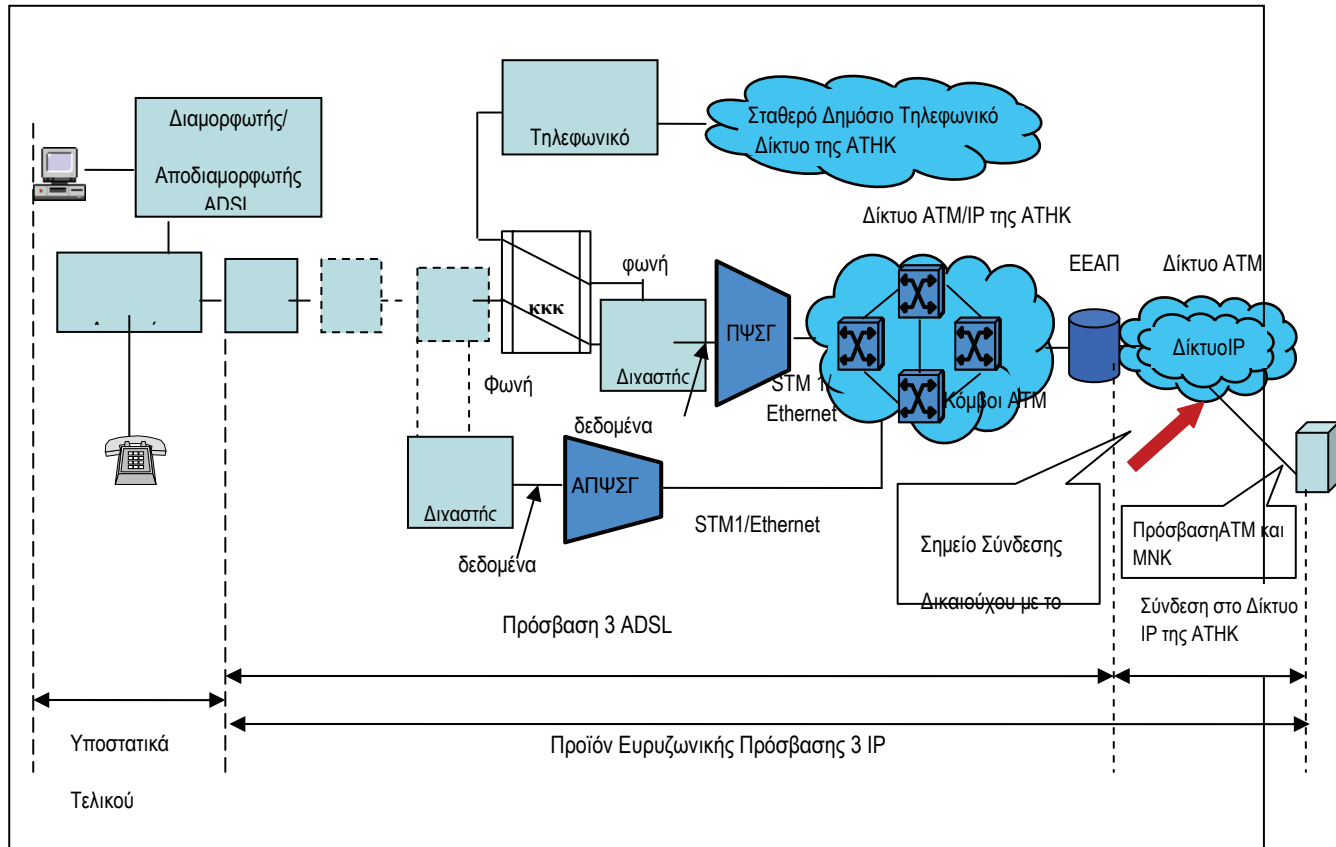

Διάγραμμα 8: Δίκτυα πρόσβασης επόμενης γενιάς⁹⁷

Point-to-point FttH design



Generic Point-to-Multipoint / PON design

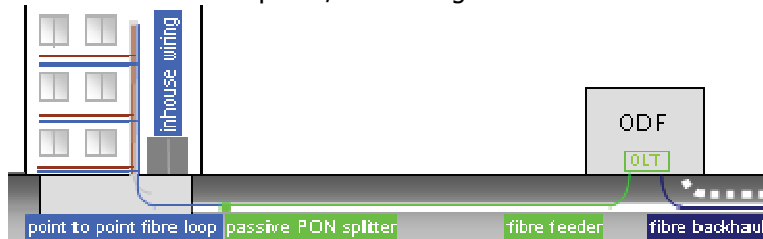

FttC generic design

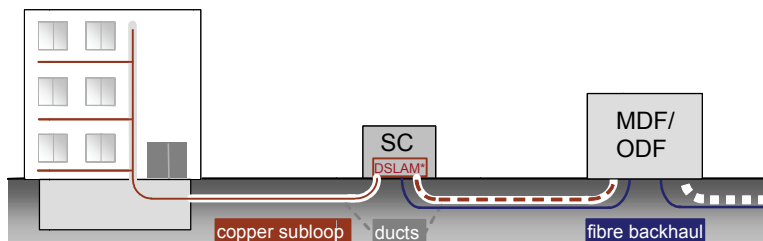

⁹⁷ Πηγή σχηματικών: ERG NGA Report
Αρ. Εγγράφου ΓΕΡΗΕΤ ΕΑ5/2012

ΜΕΡΟΣ Α: ΓΕΝΙΚΕΣ ΠΛΗΡΟΦΟΡΙΕΣ

Παρακαλώ όπως συμπληρώσετε τον ακόλουθο πίνακα με τα στοιχεία του οργανισμού σας:

**Όνομα Αδειοδοτημένου Παροχέα/
Οργανισμού / Φυσικού Προσώπου:**

Διεύθυνση:

Ιστοσελίδα:

Πρόσωπο Επαφής:

Θέση:

Τηλέφωνο:

Τηλεμοιότυπο:

Ηλεκτρ. Ταχυδρομείο:

1. Παρακαλούμε δώστε στοιχεία και πληροφορίες για την περίοδο **01/01/2008** μέχρι **31/12/2010** εκτός αν ορίζεται διαφορετικά.
2. Αφήστε κενά διαστήματα όσον αφορά ερωτήματα σε υπηρεσίες για τις οποίες δεν έχετε αδειοδοτηθεί ή δεν προτίθεστε να προσφέρετε.

**ΜΕΡΟΣ Β: ΑΓΟΡΑ 4:ΧΟΝΔΡΙΚΗ (ΦΥΣΙΚΗ) ΠΡΟΣΒΑΣΗ ΣΕ ΥΠΟΔΟΜΗ ΔΙΚΤΥΟΥ
(ΠΕΡΙΛΑΜΒΑΝΟΜΕΝΗΣ ΤΗΣ ΜΕΡΙΖΟΜΕΝΗΣ ΚΑΙ ΠΛΗΡΟΥΣ
ΑΔΕΣΜΟΠΟΙΗΤΗΣ ΠΡΟΣΒΑΣΗΣ ΣΤΟΝ ΤΟΠΙΚΟ ΥΠΟ/ΒΡΟΧΟ) ΣΕ
ΣΤΑΘΕΡΗ ΘΕΣΗ**

ΕΝΟΤΗΤΑ Α: ΙΔΙΟΚΤΗΤΗ ΥΠΟΔΟΜΗ ΔΙΚΤΥΟΥ ΠΡΟΣΒΑΣΗΣ

Ερωτήσεις Α1 μέχρι Α7 (να απαντηθούν από παροχέα με ιδιόκτητη χάλκινη υποδομή πρόσβασης στον καταναλωτή).

| | | | |
|-----------------------------------------------------------------------------------------------------------------------------------------------------------|---------------------------------------------|---------------------------------------------|---------------------------------------|
| A8. Ποσοστό πληθυσμού που καλύπτεται από Κεντρικούς Κατανεμητές Καλωδίων (MDFs) στους οποίους συνδέεται xDSL εξοπλισμός. | | | |
| A9a. Παροχή πρόσβασης σε δημόσιο δίκτυο ηλεκτρονικών επικοινωνιών σε σταθερή θέση μέσω δικής σας ιδιόκτητης υποδομής (όχι μέσω γραμμών LLU) | | | |
| | | | Κατά την 31 ^η Δεκ. 2010 |
| | | | Μέγιστη Δυνατότητα Εξοπλισμού |
| xDSL | ADSL | Οικιακοί συνδρομητές | |
| | | Επιχειρηματικοί συνδρομητές | |
| | | Ευρύτερος Δημόσιος Τομέας ⁹⁸ | |
| | | Σύνολο, εάν δεν είναι δυνατός ο διαχωρισμός | |
| | Άλλες xDSL | Οικιακοί συνδρομητές | |
| | | Επιχειρηματικοί συνδρομητές | |
| | | Ευρύτερος Δημόσιος Τομέας | |
| | | Σύνολο, εάν δεν είναι δυνατός ο διαχωρισμός | |
| Οπτική Ίνα (βλέπε επίσης ερ. A10) | Οικιακοί συνδρομητές | | |
| | Επιχειρηματικοί συνδρομητές | | |
| | Ευρύτερος Δημόσιος Τομέας | | |
| | Σύνολο, εάν δεν είναι δυνατός ο διαχωρισμός | | |
| Ομοαξονικό Καλώδιο (coax cable) (βλέπε επίσης ερ. A10) | Οικιακοί συνδρομητές | | |
| | Επιχειρηματικοί συνδρομητές | | |
| | Ευρύτερος Δημόσιος Τομέας | | |

⁹⁸ Περιλαμβάνονται όλοι οι δημόσιοι φορείς, υπηρεσίες, ς όπως ενδεικτικά υπουργεία, σχολεία, ανεξάρτητες ρυθμιστικές αρχές, ημικρατικοί οργανισμοί κτλ.)

| | | | |
|------------------------------------------------|---------------------------------------------|-----------------------------|--|
| | Σύνολο, εάν δεν είναι δυνατός ο διαχωρισμός | | |
| Δορυφορική Ζεύξη (βλέπε επίσης ερ. Α10) | Οικιακοί συνδρομητές | | |
| | Επιχειρηματικοί συνδρομητές | | |
| | Ευρύτερος Δημόσιος Τομέας | | |
| | Σύνολο, εάν δεν είναι δυνατός ο διαχωρισμός | | |
| HSDPA ⁹⁹ (βλέπε επίσης ερ. Α10) | Οικιακοί συνδρομητές | Μέσω διεπαφής USB | |
| | | Μέσω κινητών συσκευών | |
| | Επιχειρηματικοί συνδρομητές | | |
| | Ευρύτερος Δημόσιος Τομέας | | |
| | Σύνολο, εάν δεν είναι δυνατός ο διαχωρισμός | | |
| | LTE (βλέπε επίσης ερ. Α10) | Οικιακοί συνδρομητές | |
| Επιχειρηματικοί συνδρομητές | | | |
| Ευρύτερος Δημόσιος Τομέας | | | |
| Σύνολο, εάν δεν είναι δυνατός ο διαχωρισμός | | | |
| Άλλες (διευκρινίστε) (βλέπε επίσης ερ. Α10) | Οικιακοί συνδρομητές | | |
| | Επιχειρηματικοί συνδρομητές | | |
| | Ευρύτερος Δημόσιος Τομέας | | |
| | Σύνολο, εάν δεν είναι δυνατός ο διαχωρισμός | | |

⁹⁹ Συνδρομές που προσφέρουν μόνο "Walled Garden" δεν λαμβάνονται υπόψη.

A9β. Σε σχέση με την ερώτηση A9α να δοθεί τοπολογία δικτύου και να δηλωθούν η εξυπηρετούμενες περιοχές (δήμοι/κοινότητες) ανά τεχνολογία.

A10α. Σας έχει ζητηθεί πρόσβαση από τρίτους στην ιδιόκτητη υποδομή σας (Ναι/Όχι);

Αν παρέχετε πρόσβαση σε τρίτους:

1. Να δοθεί ο αριθμός των συνδέσεων
2. Να δοθεί λεπτομερής κατάλογος με διεύθυνση / τοποθεσία και ονομασία

A10β. Αν έχετε αρνηθεί πρόσβαση σε τρίτους να τεκμηριώσετε τους λόγους άρνησης.

A11. Παροχή πρόσβασης στο δημόσιο δίκτυο ηλεκτρονικών επικοινωνιών σε σταθερή θέση **μέσω υποδομής άλλου παροχέα** (μέσω γραμμών LLU: αδεσμοποιητή πρόσβαση στον τοπικό βρόχο)

| | | | |
|------|------------|---------------------------------------------|--|
| xDSL | ADSL | Οικιακοί συνδρομητές | |
| | | Επιχειρηματικοί συνδρομητές | |
| | | Ευρύτερος Δημόσιος Τομέας | |
| | | Σύνολο, εάν δεν είναι δυνατός ο διαχωρισμός | |
| | Άλλες xDSL | Οικιακοί συνδρομητές | |
| | | Επιχειρηματικοί συνδρομητές | |
| | | Ευρύτερος Δημόσιος Τομέας | |
| | | Σύνολο, εάν δεν είναι | |

| | | | |
|---------------------------------------------------------------------------------------------------------------------------------------------------------------------------------------------------------------------------------------------------------------------------------------|--|---------------------------------------------|--|
| | | δυνατός ο διαχωρισμός | |
| Άλλο (περιγραφή) | | Οικιακοί συνδρομητές | |
| | | Επιχειρηματικοί συνδρομητές | |
| | | Ευρύτερος Δημόσιος Τομέας | |
| | | Σύνολο, εάν δεν είναι δυνατός ο διαχωρισμός | |
| <p>A 12 Σε ποιά MDFs και σε ποιούς Διακλαδωτές Καλωδίων (ΔΚ) έχετε συνδεθεί και σε ποιά πρόκειται να συνδεθείτε στα επόμενα 2 χρόνια; (αφορά τους δικαιούχους. Να δοθεί σε πίνακα με τα ακόλουθα στοιχεία: ονομασία, τοποθεσία και διεύθυνση MDF, βλ. επισυνημμένο πίνακα)</p> | | | |

ΕΝΟΤΗΤΑ Β: ΠΑΡΟΧΗ ΛΙΑΝΙΚΩΝ ΕΥΡΥΖΩΝΙΚΩΝ ΥΠΗΡΕΣΙΩΝ**Ερωτήσεις**

B1. Να συμπληρωθεί ο πιο κάτω πίνακας με τα προϊόντα / υπηρεσίες που προσφέρετε (διαχωρισμός των προϊόντων πρόσβασης στο διαδίκτυο ανά ταχύτητα και περιοχές). Περαιτέρω να αναφέρετε αν υπάρχουν γεωγραφικοί περιορισμοί στην παροχή των προϊόντων σας και να τους προσδιορίσετε.

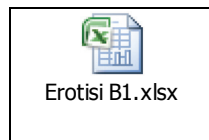

Επιπρόσθετα να συμπληρωθεί το *επισυναπτόμενο excel file*, τα στοιχεία του οποίου να παρουσιαστούν ως **γραφικό (line chart) ανά προϊόν**.

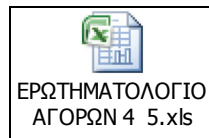

B2. Να συμπληρωθεί ο πιο κάτω πίνακας με τα προϊόντα / υπηρεσίες που προτίθεστε να προσφέρετε στα επόμενα 2 χρόνια.

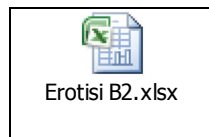

B3. Να δοθεί το κόστος μετάβασης στην περίπτωση που είστε δέκτης της υπηρεσίας από άλλο παροχέα δότη.

| Παροχείς (δότης-δέκτης) | Προϊόν | Κόστος Μετάβασης |
|-------------------------|--------|------------------|
|-------------------------|--------|------------------|

| | | |
|--|--|--|
| | | |
| | | |
| | | |
| | | |
| | | |
| | | |
| | | |
| | | |
| | | |
| | | |

B4. Ποιά η διάρκεια των συμβάσεων που προτείνετε στους πελάτες σας, ανά προϊόν (συμβάσεις αορίστου, ορισμένου χρόνου). Να δοθούν πληροφορίες για όλα τα προϊόντα που παρέχετε σε κάθε κατηγορία πελατών (οικιακοί, επιχειρηματικοί, ευρύτερος δημόσιος τομέας).

| |
|--|
| |
|--|

ΕΝΟΤΗΤΑ Γ: ΓΕΝΙΚΕΣ ΕΡΩΤΗΣΕΙΣ

Ερωτήσεις

Γ1. Αναφέρατε λεπτομερώς τις επενδύσεις και το είδος αυτών στις οποίες προτίθεστε να προβείτε στο δίκτυο πρόσβασης στα επόμενα δύο χρόνια, ανεξαρτήτου τεχνολογίας, και δηλώστε αν επηρεάζονται οποιοδήποτε κεντρικοί καταναμητές καλωδίων.

| |
|--|
| |
|--|

Γ2. Σε περίπτωση που θα αναπτύξετε δίκτυα πρόσβασης επόμενης γενεάς (NGAs) καταγράψατε τα χρονοδιαγράμματα υλοποίησης και το είδος της τεχνολογίας που θα εγκαταστήσετε (π.χ. FTTH,(P2P,P2MP) FTTC+VDSL, DOCSIS over hybrid fiber coaxial (HFC)).

Γ3. Εάν δεν σκοπεύετε να αναπτύξετε δίκτυα επόμενης γενεάς, ή εάν προτίθεσθε να προχωρήσετε σε περιορισμένες μόνον επενδύσεις, δηλώστε ποιοί ανασταλτικοί παράγοντες επηρεάζουν την απόφασή σας.

Γ4. Δηλώστε και αιτιολογείστε αναλυτικά πιθανά κίνητρα (ρυθμιστικά, οικονομικά, εμπορικά) που θα θεωρούσατε χρήσιμα για την ανάπτυξη δικτύων επόμενης γενεάς.

Γ5. Σκοπεύετε να προσφέρετε προϊόντα σε περιοχές που δεν προσφέρετε υπηρεσίες σήμερα; Αν ναι, δηλώστε ποιά είναι τα προϊόντα αυτά, ποιές κοινότητες ή/και ποιούς δήμους αφορούν και με ποιό τρόπο σκοπεύετε να παρέχετε τις παραπάνω υπηρεσίες (π.χ. ιδιόκτητη υποδομή (τεχνολογία) ή μέσω bitstream ή άλλως).

Γ6. Δηλώστε αναλυτικά οποιαδήποτε προβλήματα αντιμετωπίζετε τόσο στην ανάπτυξη της ιδιόκτητης υποδομής όσο και στην παροχή υπηρεσιών μέσω μη ιδιόκτητης υποδομής.

Γ7. Θεωρείτε πως υπάρχει υποκαταστασιμότητα μεταξύ σταθερής ευρυζωνικής πρόσβασης και ασύρματης (HSDPA ή LTE, ή WI-MAX); Αιτιολογήστε την απάντησή σας με επιχειρήματα από την πλευρά τόσο της προσφοράς όσο και της ζήτησης.

Γ8. Συμπληρώστε το συνημμένο πίνακα σε σχέση με τα ρυθμιστικά μέτρα που επιβλήθηκαν μέχρι τώρα (να συμπληρωθούν και τα δύο φύλλα (αγορά 4 και αγορά 5))

FINAL Ανάλυση
επίδρασης ρυθμιστικά

ΜΕΡΟΣ Γ: ΑΓΟΡΑ 5: ΧΟΝΔΡΙΚΗ ΕΥΡΥΖΩΝΙΚΗ ΠΡΟΣΒΑΣΗ**ΕΝΟΤΗΤΑ Α : ΓΕΝΙΚΕΣ ΕΡΩΤΗΣΕΙΣ**

| | |
|--------------------------------------------------------------------------------------------------------------------------------------------------------------------------------------------------------------------------------------------------------------------|--|
| Ερωτήσεις | |
| A1. Να δοθεί η τοπολογία του δικτύου σας σε σχέση με την παροχή των υπηρεσιών που προκύπτουν από την χονδρική ευρυζωνική πρόσβαση (να απαντηθεί από τον υπόχρεο οργανισμό) | |
| A2. Αριθμός γραμμών σας οι οποίες προσφέρονται στα πλαίσια Χονδρικής Ευρυζωνικής Πρόσβασης (Bitstream access) | |
| A3. Σε ποιά σημεία έχετε συνδεθεί για παροχή Χονδρικής Ευρυζωνικής Πρόσβασης; Δηλώστε τον τύπο πρόσβασης και διευκρινίστε αν έχετε συνδεθεί σε (απομακρυσμένους) πολυπλέκτες ψηφιακής συνδρομητικής γραμμής (DSLAM, Remote DSLAM). (αφορά τους δικαιούχους) | |
| A4. Παροχή προϊόντων ευρυζωνικής σύνδεσης (να συμπληρωθεί τόσο ο επισυναπτόμενος όσο και ο παρακάτω πίνακας). | |



Erotisi A4.xlsx

| | | |
|-----------|---------------------------------------------|--|
| ADSL | Οικιακοί συνδρομητές | |
| | Επιχειρηματικοί συνδρομητές | |
| | Ευρύτερος Δημόσιος Τομέας | |
| | Σύνολο, εάν δεν είναι δυνατός ο διαχωρισμός | |
| Naked DSL | Οικιακοί συνδρομητές | |
| | Επιχειρηματικοί συνδρομητές | |
| | Ευρύτερος Δημόσιος Τομέας | |
| | Σύνολο, εάν δεν είναι δυνατός ο διαχωρισμός | |

A5. Έχετε πρόθεση να υπογράψετε συμφωνία Χονδρικής Ευρυζωνικής Πρόσβασης (Ναι/Όχι);

(Εάν η απάντηση είναι ναι, απαντήστε τις ερωτήσεις με αριθμούς A5α, A5β., A5γ και A5δ. Αν είναι όχι, απαντήστε μόνο την ερώτηση με αριθμό A5ε).

A5α. Ποιους Δήμους – Κοινότητες αφορούν οι συμφωνίες που προτίθεσθε να συνάψετε;

A5β. Τι υπηρεσίες προτίθεστε να προσφέρετε;

A5γ. Ποιό θεωρείτε το σημαντικότερο κίνητρο σας γι' αυτήν την κίνηση;

A5δ. Ποιούς λόγους θεωρείτε ανασταλτικούς σε σχέση με αυτή την κίνηση σας;

A5ε. Ποιοι λόγοι σας αποτρέπουν από το να συνάψετε συμφωνία ΧΕΠ;

Μόνο για παροχείς υπηρεσιών διαδικτύου (ISPs)

A6. Δηλώστε τον παροχέα που σας παρέχει Χονδρική Ευρυζωνική Πρόσβαση.

| |
|--|
| |
|--|

A7. Δηλώστε τους λόγους για τους οποίους έχετε επιλέξει το συγκεκριμένο παροχέα.

| |
|--|
| |
|--|

ΠΑΡΑΡΤΗΜΑ Β

Confidential

ΠΑΡΑΡΤΗΜΑ Γ – Αποτελέσματα Έρευνας Καταναλωτών

Αποτελέσματα Έρευνας Καταναλωτών αναφορικά με τη Χρήση Ευρυζωνικών Υπηρεσιών

Ετοιμάστηκε για το Γραφείο Επιτρόπου Ρυθμίσεως
Ηλεκτρονικών Επικοινωνιών και Ταχυδρομείων
(ΓΕΡΗΕΤ)
από την εταιρεία
RAI Consultants Public Ltd

Απρίλιος 2011



Ταυτότητα έρευνας



- Μέγεθος δείγματος: 972 άτομα
- Κάλυψη: Παγκύπρια Αστικές και Αγροτικές περιοχές, άντρες και γυναίκες ηλικίας 18 χρονών και πάνω που χρησιμοποιούν ή/και πληρώνουν για υπηρεσίες σταθερής ή και κινητής τηλεφωνίας και γνωρίζουν τον όρο ευρυζωνική πρόσβαση
 - Αστικές: 487 νοικοκυριά
 - Αγροτικές Α: 442 νοικοκυριά
 - Αγροτικές Β: 43 νοικοκυριά
- Μεθοδολογία: Τυχαία πολυσταδιακή στρωματοποιημένη δειγματοληψία
- Μέθοδος συλλογής στοιχείων: Τηλεφωνικές συνεντεύξεις από το τηλεφωνικό κέντρο της RAI Consultants
- Συλλογή στοιχείων: Απρίλιος 2011



Επικοινωνία με νοικοκυριά στις Αγροτικές Β



| negaluz_reason Field | NumberOfDups |
|----------------------------------------------------------------------|--------------|
| ΑΡΗΘΟ ΗΚΕ ΚΑ ΑΠΑΡΤΗΣΕΒ | 311 |
| ΠΟΔ ΓΥΑΛΩΔΑΚΩΗ | 208 |
| ΑΡΗΘΟ ΗΚΕ ΚΑ ΑΠΑΡΤΗΣΕΒ ΜΟ ΜΕ ΑΚΟΥΣΕ ΤΟ Ο ΒΗΜΑ ΤΗΣ ΕΡΕΥΝΑΣ | 182 |
| ΑΔΩΔΑΠΟΣ (ΔΕΝ ΥΠΑΡΧΕΙ ΒΑΔΟ Ο ΣΤΟ ΕΠΙΠΛΟΥ ΚΑΜΠΑ ΕΛΛΗΝΙΚΑ) | 95 |
| ΔΕΝ ΓΙΝΟΡΩΣΕ ΤΙ ΣΗΜΑΙΝΕΙ ΕΥΡΩΖΩΝΙΚΕΣ ΥΠΗΡΕΣΙΕΣ | 44 |
| ΕΛΑΧ | 16 |
| ΕΤ ΠΡΟΣΠΑΘΕΙΑ ΕΠΙΚΟΙΝΩΙΑΣ | 13 |
| ΧΑΡΟΣ ΕΡΕΥΝΑΣ | 10 |
| ΔΥΣΚΟΛΙΑ ΕΠΙΧΕΙΡΗΣΙΜΟΤΗΤΑ ΜΕΤΟ ΧΑΙΡΙΣΤΟ ΠΟΥ ΣΗΜΑΙΝΕΙ ΕΡΕΥΝΑ | 9 |
| ΑΡΗΘΟ ΗΚΕ ΚΑ ΑΠΑΡΤΗΣΕΒ ΜΟ ΜΕ ΑΚΟΥΣΕ ΤΗΝ ΧΡΟΝΙΚΗ ΔΙΑΡΚΕΙΑ ΤΗΣ ΕΡΕΥΝΑΣ | 9 |
| ΕΠΑΓΓΕΛΜΑ ΠΟΥ ΔΕΝ ΕΠΙΤΡΕΠΕΙ ΤΗ ΣΥΜΜΕΧΗ ΤΗΣ ΕΡΕΥΝΑΣ | 8 |
| ΕΚΤΟΣ ΟΡΟΥ ΝΑΙΚΙΑΣ | 3 |
| ΕΤΙ-ΟΡΟΣΧΡΩΣΗ (ρηματοοικονομολογία) | 2 |
| ΕΤΙ-ΟΡΟΣΧΡΩΣΗ (μη ρηματοοικονομολογία) | 2 |
| ΕΤΙ-ΟΡΟΣΧΡΩΣΗ (μη ρηματοοικονομολογία) | 2 |
| total negaluz calls | 888 |

| |
|--------------------|
| 100% coded |
| 888 negaluz |
| 36 positive |
| 90 incomplete |
| 882 no answer/used |



Γνώση ευρυζωνικής πρόσβασης στο διαδίκτυο κατά περιοχή



Βάση: Όλος ο πληθυσμός ηλικίας 18+ (1475)

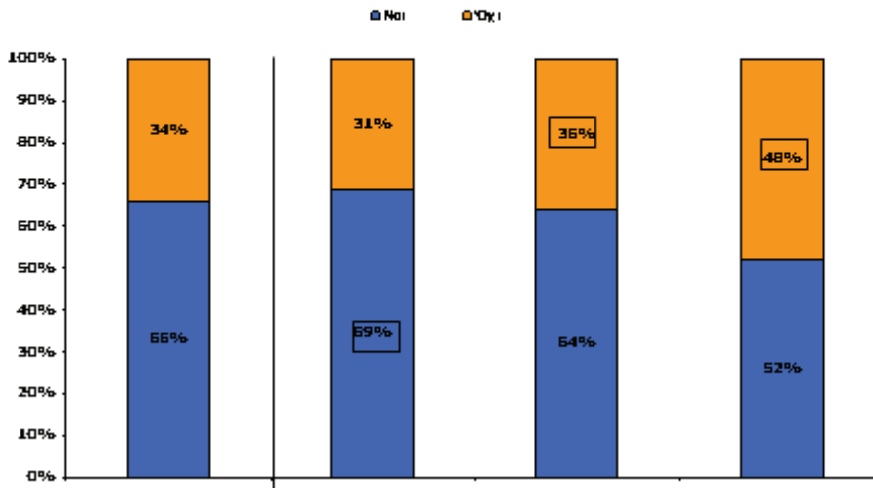

Παροχείς τηλεπικοινωνιακών υπηρεσιών με τους οποίους έχουν συνεργασία κατά φύλο & ηλικιακή ομάδα



Βάση: Όσοι γνωρίζουν τον όρο ευρυζωνική πρόσβαση [972]

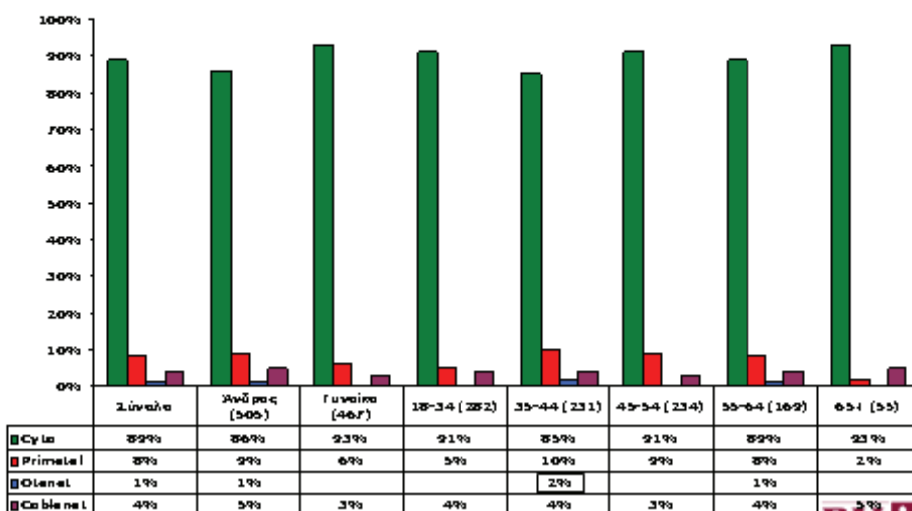

Παροχείς τηλεπικοινωνιακών υπηρεσιών με τους οποίους έχουν συνεργασία κατά κοινωνική τάξη & περιοχή



Βάση: Όσοι γνωρίζουν τον όρο ευρυζωνική πρόσβαση [972]

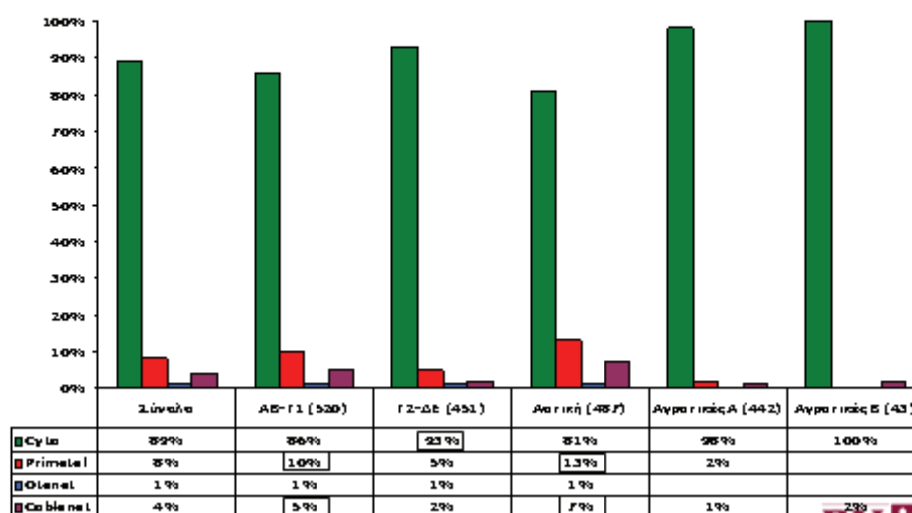

Υπηρεσίες στις οποίες έχουν συνδρομή



Βάση: Όσοι γνωρίζουν τον όρο ευρυζωνική πρόσβαση [972]

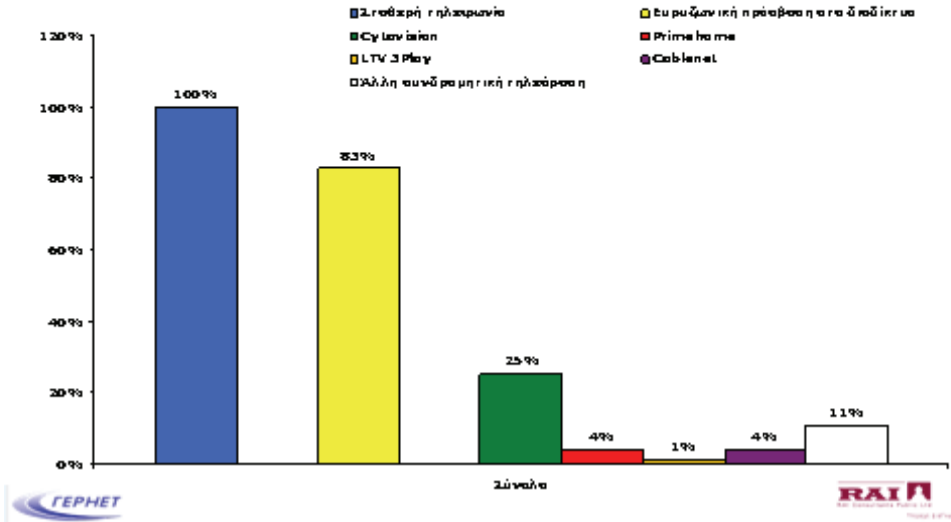

Υπηρεσίες στις οποίες έχουν συνδρομή κατά φύλο & ηλικιακή ομάδα



Βάση: Όσοι γνωρίζουν τον όρο ευρυζωνική πρόσβαση [972]

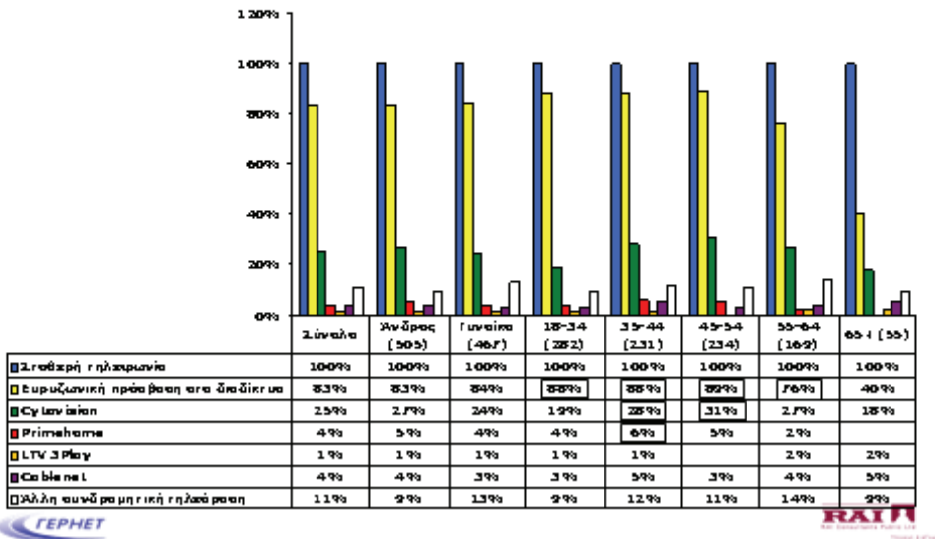

Υπηρεσίες στις οποίες έχουν συνδρομή κατά κοινωνική τάξη & περιοχή



Βάση: Όσοι γνωρίζουν τον όρο ευρυζωνική πρόσβαση [972]

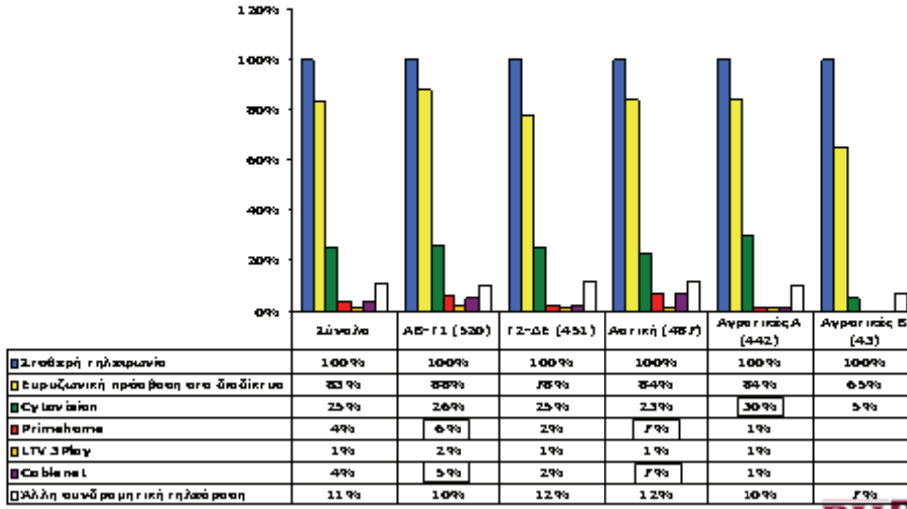

Χρήση dial-up πρόσβασης στο διαδίκτυο



Βάση: Όλοι όσοι ΔΕΝ έχουν ευρυζωνική πρόσβαση στο διαδίκτυο [162]

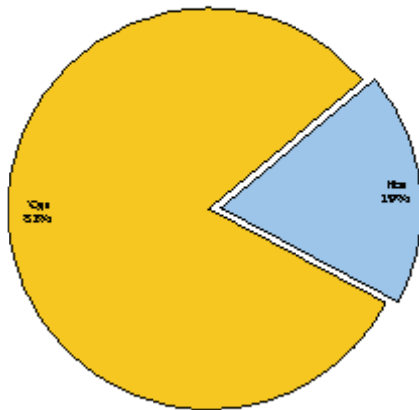

Λόγοι που εμποδίζουν τη μετάβαση σε ευρυζωνική σύνδεση στο διαδίκτυο

| | |
|----------------------------------------------------------------------------------------|-----|
| Περιορισμένος βαθμός/ένταση χρήσης διαδικτύου | 23% |
| Δεν προσφέρεται η υπηρεσία στην περιοχή μας | 13% |
| Οι ανάγκες μας σε ότι αφορά υπηρεσίες διαδικτύου εξυπηρετούνται με την dial-up σύνδεση | 10% |
| Κανένας ιδιαίτερος λόγος | 13% |
| ΔΓ/ΔΑ | 40% |

Διάρκεια χρήσης dial-up πρόσβασης στο διαδίκτυο την ημέρα

| | |
|--------------------------|------|
| Μέχρι 10 λεπτά (6.0) | 28% |
| 11-20 λεπτά (16.0) | 28% |
| 21-30 λεπτά (26.0) | 14% |
| Πάνω από 30 λεπτά (46.0) | 28% |
| Μέσος (σε λεπτά) | 22.1 |



Χρήση dial-up πρόσβασης στο διαδίκτυο κατά φύλο, ηλικιακή ομάδα & περιοχή



Βάση: Όλοι όσοι ΔΕΝ έχουν ευρυζωνική πρόσβαση στο διαδίκτυο (162)

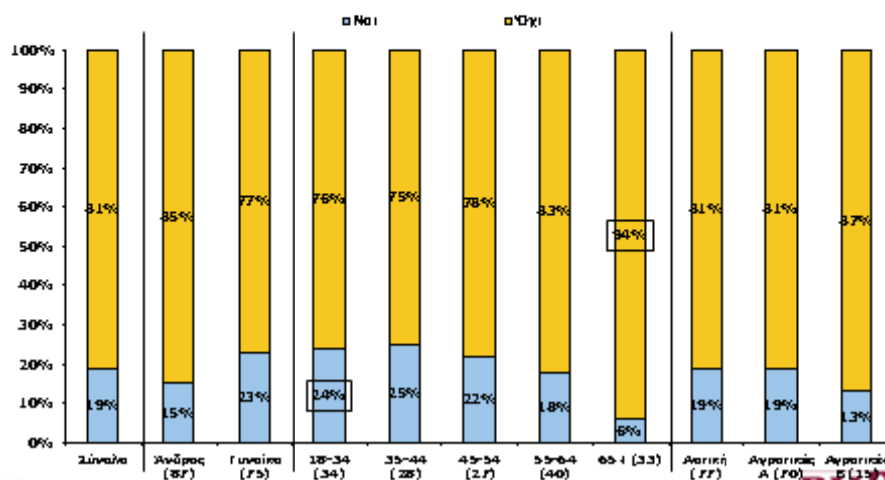

Ενδιαφέρον για σταθερή ευρυζωνική πρόσβαση στο διαδίκτυο και για συνδρομητική τηλεόραση (στη μορφή που προσφέρεται από Cytavision, Primehome, LTV 3Play και Cablenet)



Βάση: Όλοι όσοι ΔΕΝ έχουν ευρυζωνική πρόσβαση στο διαδίκτυο (162)

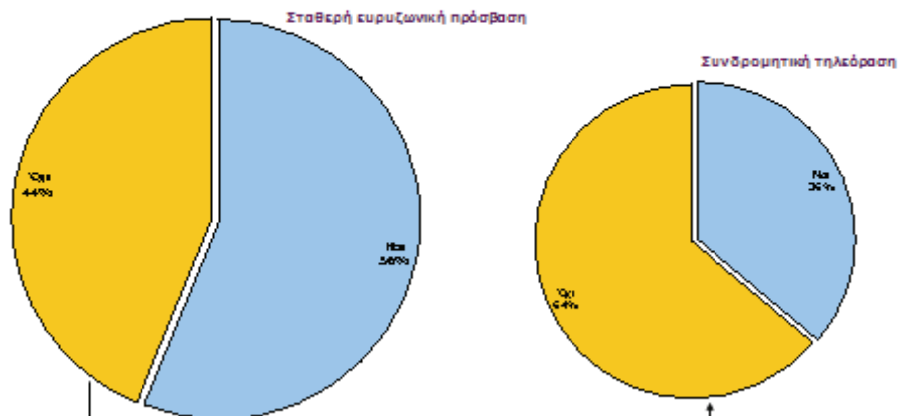

Ενδιαφέρον για σταθερή ευρυζωνική πρόσβαση στο διαδίκτυο κατά φύλο & ηλικιακή ομάδα



Βάση: Όλοι όσοι ΔΕΝ έχουν ευρυζωνική πρόσβαση στο διαδίκτυο (162)

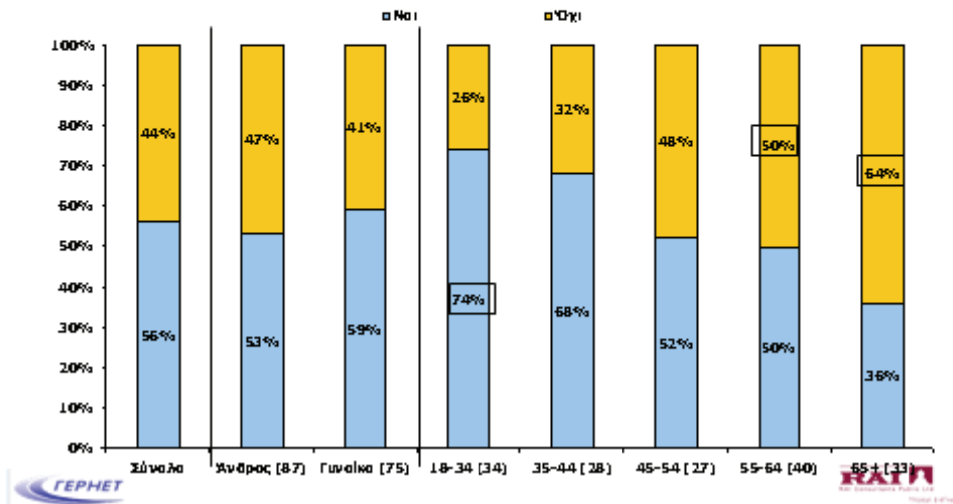

Ενδιαφέρον για σταθερή ευρυζωνική πρόσβαση στο διαδίκτυο κατά κοινωνική τάξη & περιοχή



Βάση: Όλοι όσοι ΔΕΝ έχουν ευρυζωνική πρόσβαση στο διαδίκτυο (162)

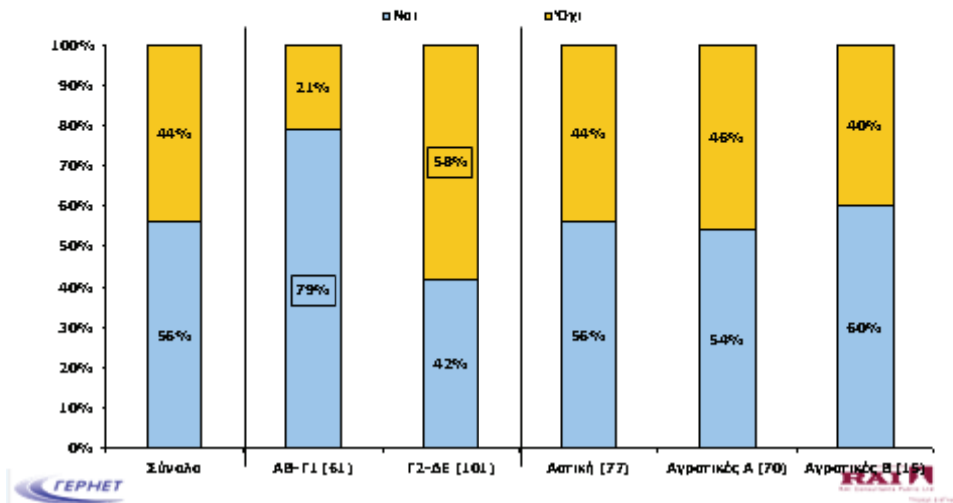

Χαρακτηριστικά Σταθερής Ευρυζωνικής Πρόσβασης



Κατά πόσο έχουν αλλάξει παροχές τηλεπικοινωνιακών υπηρεσιών τον τελευταίο χρόνο



Βάση: Ευρυζωνική πρόσβαση στο Διαδίκτυο (B10)

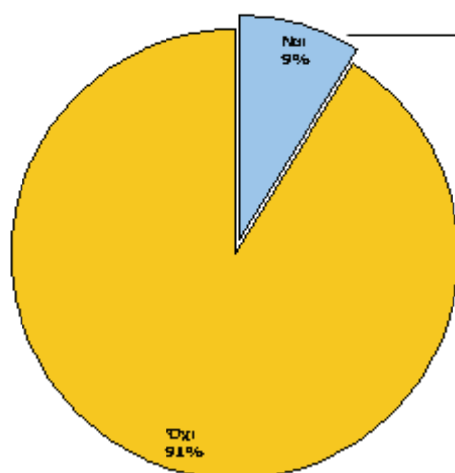

Λόγοι για τους οποίους άλλαξαν παροχές τηλεπικοινωνιακών υπηρεσιών

| | |
|----------------------------------------------------|-----|
| Ποιότητα προσφερόμενης υπηρεσίας | 21% |
| Χαμηλότερη τιμή ευρυζωνικής πρόσβασης | 14% |
| Χαμηλότερη/Ίδια τιμή, Ταχύτερη ευρυζωνική πρόσβαση | 14% |
| Καλύτερες προσφορές | 10% |
| Κακή εξυπηρέτηση | 8% |
| Ακριβό πακέτο | 7% |
| Ψηλές τιμές | 6% |
| Λόγω των υπηρεσιών που παρέχει | 4% |
| Δεν έμεινα ευχαριστημένος/η | 3% |
| Ήθελα να δοκιμάσω κάτι καινούριο | 3% |
| Μπλοκάρι/Διακόπτεται η σύνδεση | 3% |
| Χαμηλές ταχύτητας | 3% |
| Καλύτερες τιμές | 3% |



Κατά πόσο έχουν αλλάξει παροχές τηλεπικοινωνιακών υπηρεσιών τον τελευταίο χρόνο κατά φύλο & ηλικιακή ομάδα



Βάση: Ευρωζωνική πρόσβαση στο Διαδίκτυο (810)

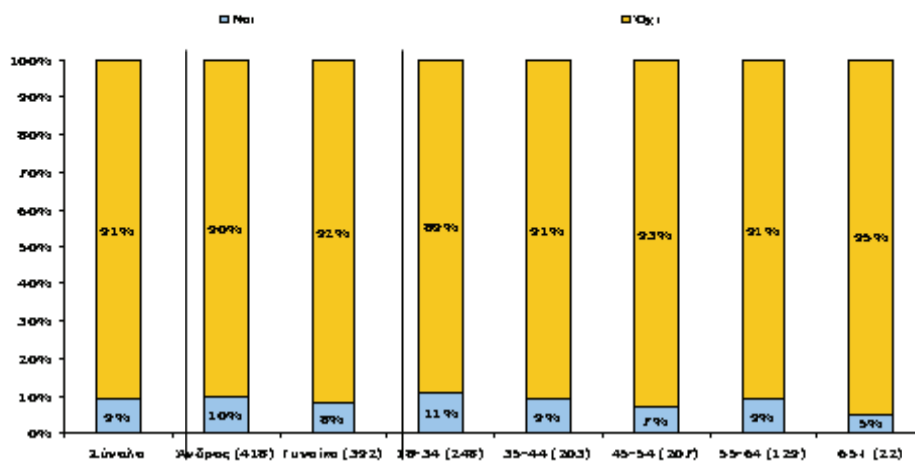

Κατά πόσο έχουν αλλάξει παροχές τηλεπικοινωνιακών υπηρεσιών τον τελευταίο χρόνο κατά κοινωνική τάξη & περιοχή



Βάση: Ευρωζωνική πρόσβαση στο Διαδίκτυο (810)

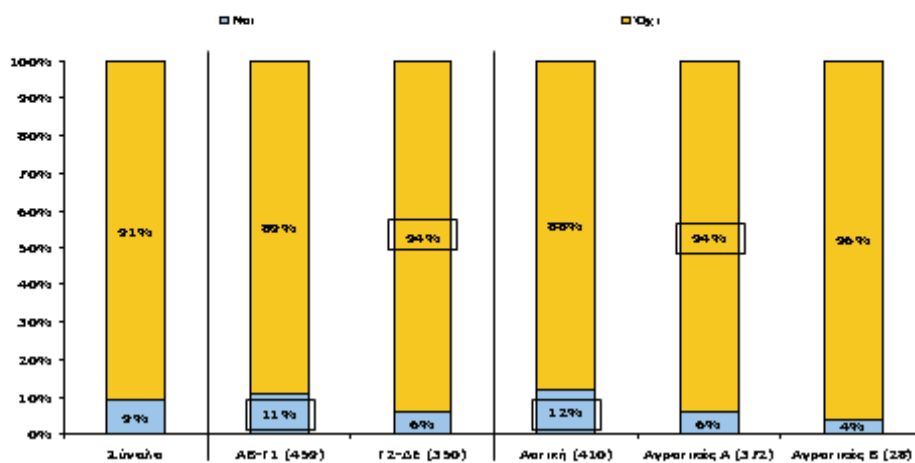

Τρόπος σύνδεσης με το διαδίκτυο κατά κοινωνική τάξη & περιοχή



Βάση: Ευρυζωνική πρόσβαση στο διαδίκτυο (810)

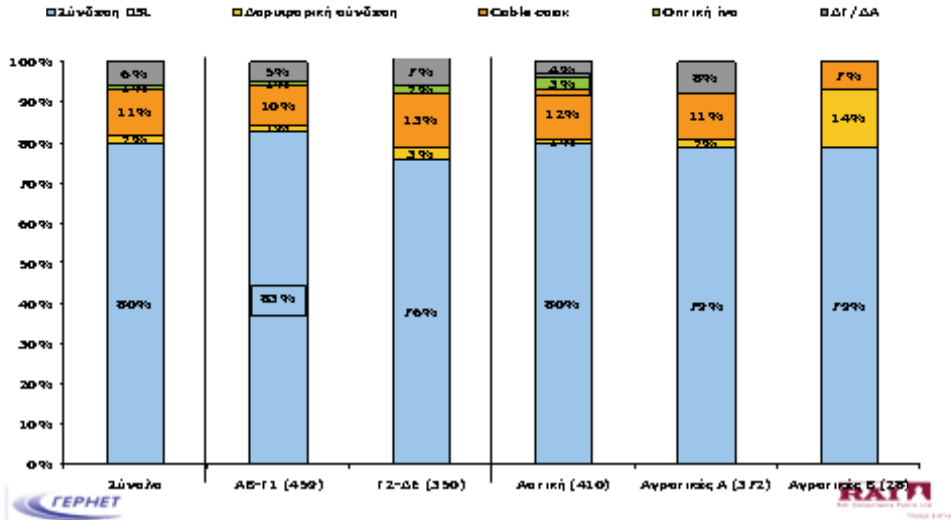

Λόγοι για τους οποίους επέλεξαν ευρυζωνική σύνδεση κατά φύλο & ηλικιακή ομάδα



Βάση: Ευρυζωνική πρόσβαση στο διαδίκτυο (810)

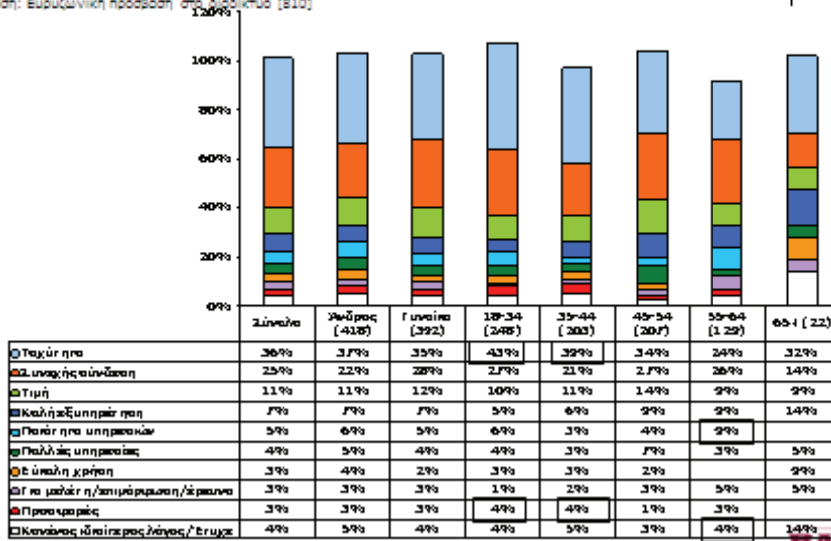

Σκοποί χρήσης ευρυζωνικής σύνδεσης κατά φύλο & ηλικιακή ομάδα



Βάση: Ευρυζωνική πρόσβαση στο διαδίκτυο (810)

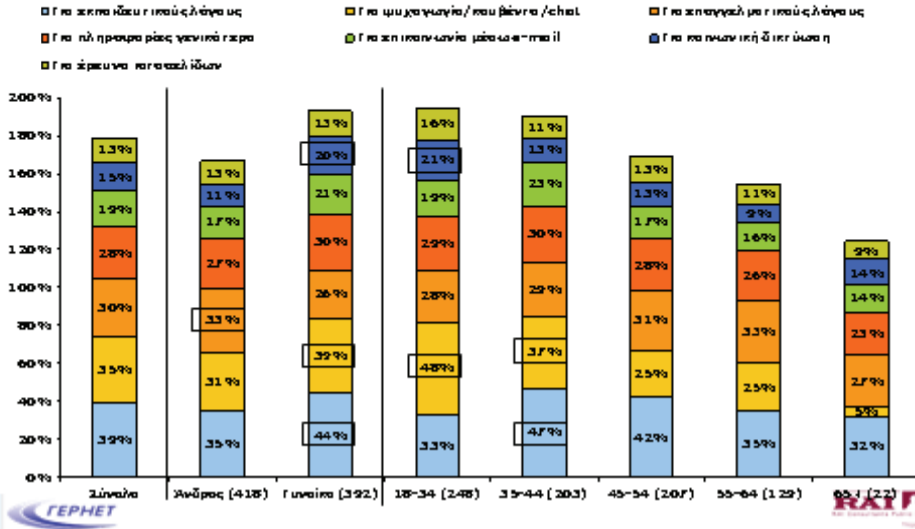

Σκοποί χρήσης ευρυζωνικής σύνδεσης κατά κοινωνική τάξη & περιοχή



Βάση: Ευρυζωνική πρόσβαση στο διαδίκτυο (810)

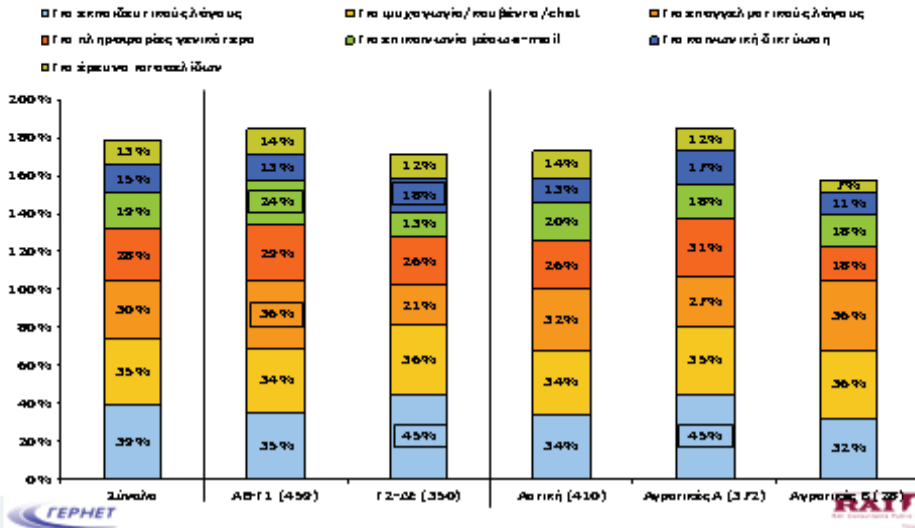

Εταιρεία παροχής πρόσβασης σε υπηρεσίες διαδικτύου που συνεργάζονται κατά κοινωνική τάξη & περιοχή



Βάση: Ευρυζωνική πρόσβαση στο διαδίκτυο (810)

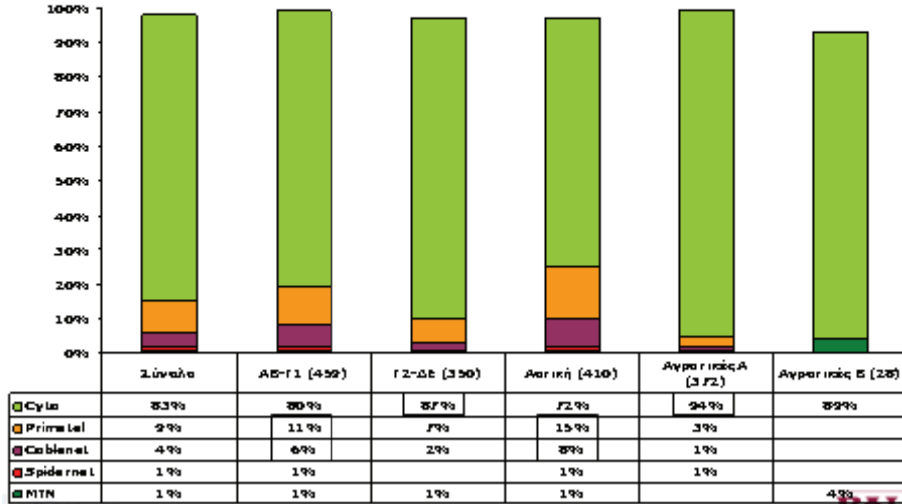

Κυριότεροι λόγοι για τους οποίους επέλεξαν τον συγκεκριμένο παροχέα ευρυζωνικών υπηρεσιών κατά εταιρεία



Βάση: Ευρυζωνική πρόσβαση στο διαδίκτυο (810)

- Αξιοπιστία/Φήμη παροχέα
- Τιμολογιακό πακέτο
- ΔΓ/ΔΑ
- Προϊόν/σχέση σχέσης με τον παροχέα
- Παρότητα εξυπηρέτησης
- Δεν είναι άλλος πάροχος/παροχέα
- Ταχύτητα πρόσβασης

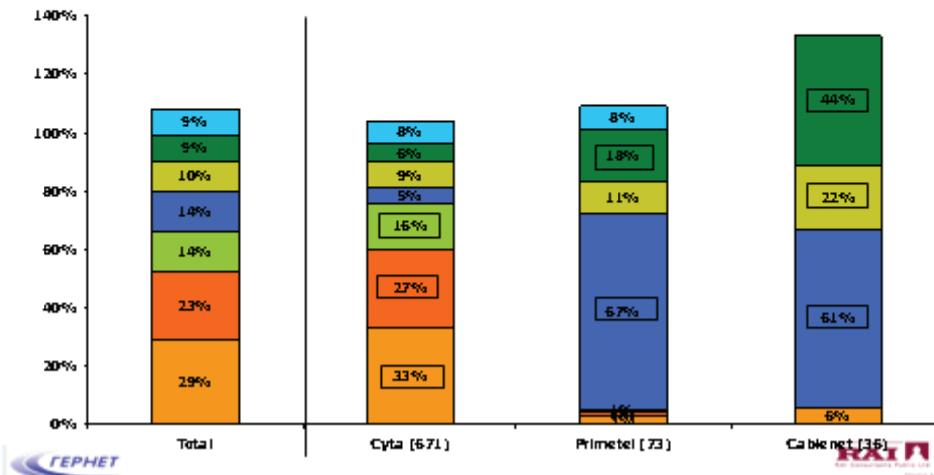

Κατά πόσο θα ακύρωναν τη σύνδεση ευρυζωνικής πρόσβασης αν η τιμή της σταθερής ευρυζωνικής πρόσβασης αυξανόταν κατά 10% από όλους τους παροχείς κατά εταιρεία



Βάση: Ευρυζωνική πρόσβαση στο Διαδίκτυο (810)

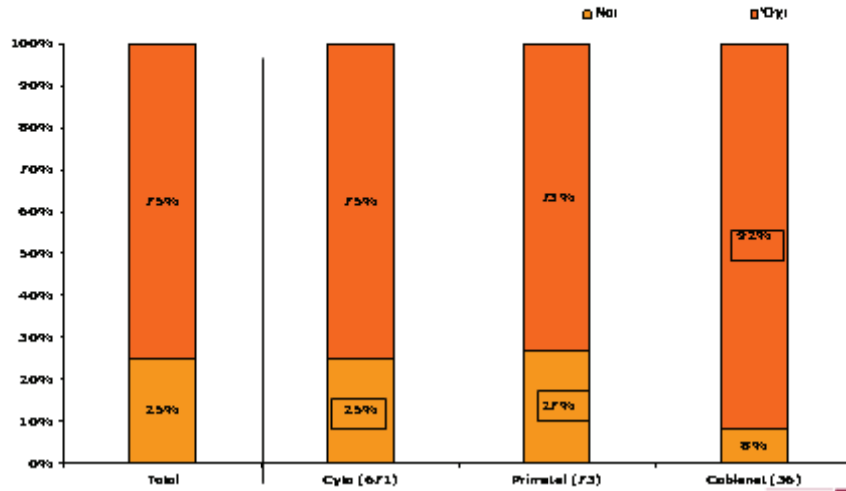

Κατά πόσο θα μετέφεραν τη σύνδεση ευρυζωνικής πρόσβασης αν η τιμή της σταθερής ευρυζωνικής πρόσβασης αυξανόταν κατά 10% από τον κύριο παροχέα κατά εταιρεία



Βάση: Ευρυζωνική πρόσβαση στο Διαδίκτυο (810)

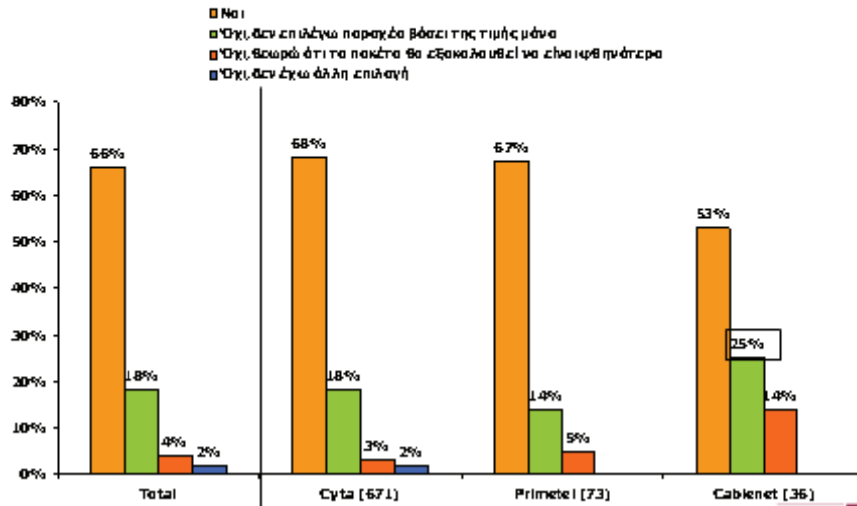

Χαρακτηριστικά Κινητής Ευρυζωνικής Πρόσβασης



Σύνδεση κινητής τηλεφωνίας κατά φύλο & ηλικιακή ομάδα



Βάση: Όσοι γνωρίζουν τον όρο ευρυζωνική πρόσβαση (972)

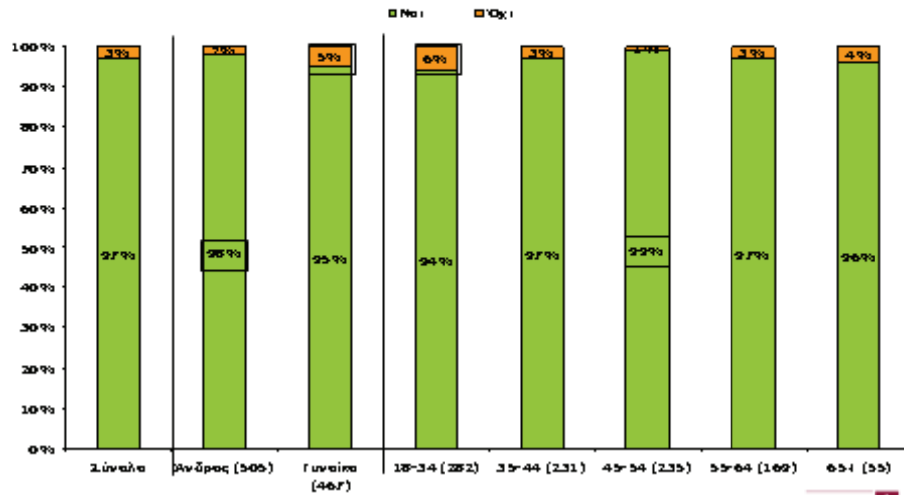

Είδος συνδρομής κινητής τηλεφωνίας κατά φύλο, ηλικιακή ομάδα & περιοχή



Βάση: Όλοι όσοι έχουν σύνδεση κινητής τηλεφωνίας (944)

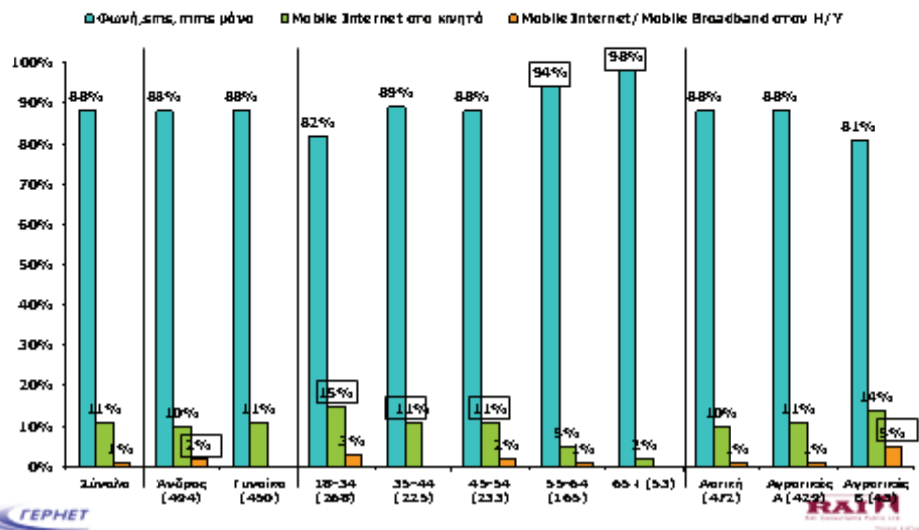

Ταχύτητα σύνδεσης κινητής ευρυζωνικής πρόσβασης



Βάση: Κινητή ευρυζωνική πρόσβαση (mobile internet) (113)

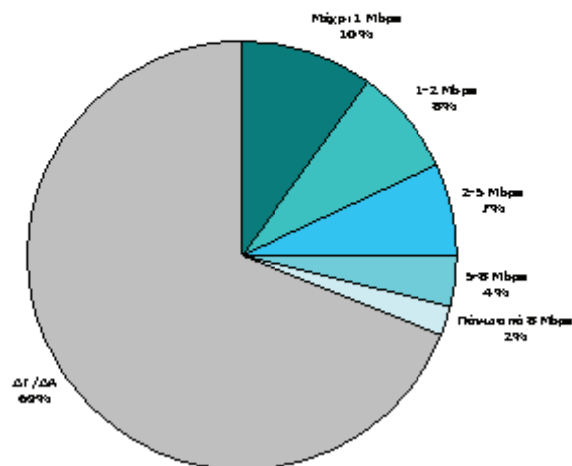

Αντιλήψεις όσον αφορά στην κινητή ευρυζωνική πρόσβαση



Βάση: Κινητή ευρυζωνική πρόσβαση (mobile internet) [113]

Γνώση επιπέδου κάλυψης κινητής ευρυζωνικής πρόσβασης

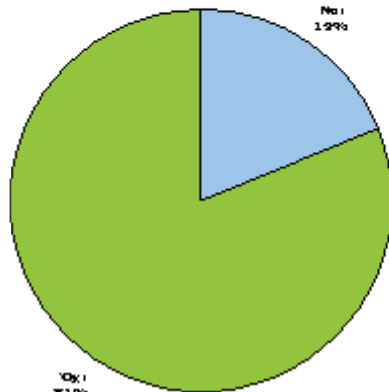

Κατά τη γνώμη σας ποια θεωρείτε ως πιο ακριβή, τη σταθερή ή την κινητή ευρυζωνική πρόσβαση;

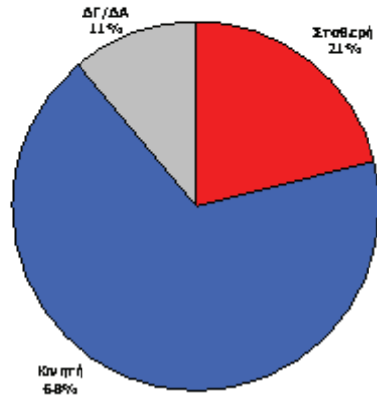

Κατά πόσο η πλοήγηση μέσω κινητής ευρυζωνικής πρόσβασης θεωρείται υποκατάστατο της σταθερής ευρυζωνικής πρόσβασης



Βάση: Κινητή ευρυζωνική πρόσβαση (mobile internet) [113]

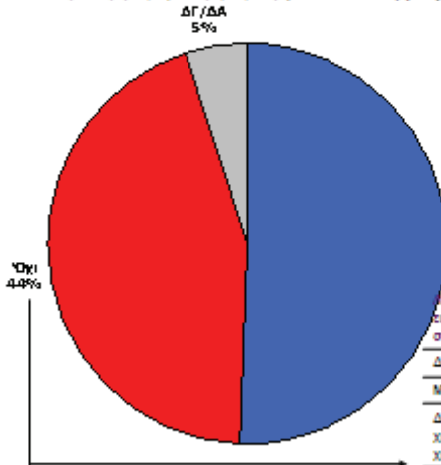

Λόγοι για τους οποίους η πλοήγηση μέσω κινητής ευρυζωνικής πρόσβασης θεωρείται υποκατάστατο της σταθερής

| | |
|-----------------------------------------|-----|
| Το κινητό τηλέφωνο το έχω 24/7 μαζί μου | 44% |
| Το κινητό είναι πιο εύκολο στη χρήση | 21% |
| Είναι το ίδιο (αντίστοιχο) | 18% |

Λόγοι για τους οποίους η πλοήγηση μέσω κινητής ευρυζωνικής πρόσβασης **ΔΕΝ** θεωρείται υποκατάστατο της σταθερής

| | |
|-------------------------------------------------------------------------------------------------------------|-----|
| Δεν έχω την ευλιξία του ΗΥ | 24% |
| Μικρή οθόνη στο κινητό | 20% |
| Δεν χρησιμοποιώ ιδιαίτερα το κινητό τηλέφωνο για χρήση ευρυζωνικών υπηρεσιών/ Προτιμώ να χρησιμοποιώ τον ΗΥ | 13% |
| Η ταχύτητα δεν είναι τόσο γρήγορη από το κινητό | 12% |
| Χάνεται το σήμα (κακή λήψη) | 4% |



Κατά πόσο συνεργάζονται με τον ίδιο παροχέα που προσφέρει υπηρεσίες σταθερής τηλεφωνίας για όλες τις τηλεπικοινωνιακές ανάγκες κατά φύλο & ηλικιακή ομάδα



Βάση: Όλοι όσοι έχουν κινητό τηλέφωνο (844)

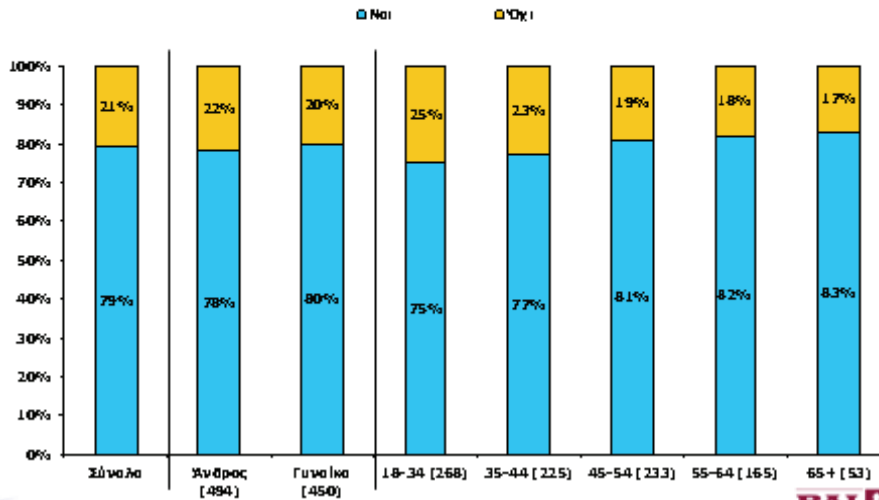

Κατά πόσο συνεργάζονται με τον ίδιο παροχέα που προσφέρει υπηρεσίες σταθερής τηλεφωνίας για όλες τις τηλεπικοινωνιακές ανάγκες κατά κοινωνική τάξη & περιοχή



Βάση: Όλοι όσοι έχουν κινητό τηλέφωνο (844)

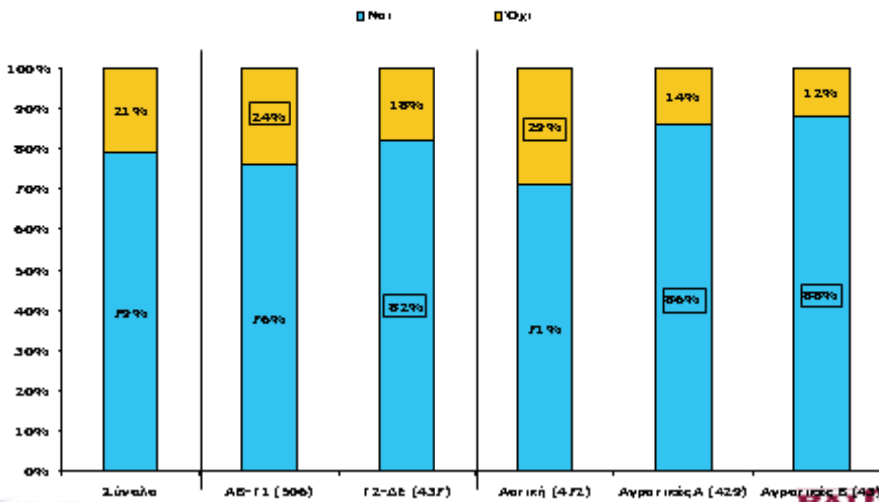

Παροχείς Υπηρεσιών



Βάση: Όλοι όσοι δεν συνεργάζονται με τον ίδιο παροχέα τηλεπικοινωνιακών υπηρεσιών

■ Cytta ■ Primetel ■ Otenet ■ Cable.net ■ ΔΓ/ΔΑ

■ Cytta Ision ■ Primehome ■ Cable.net ■ LTV 3 Play ■ Nova Cy

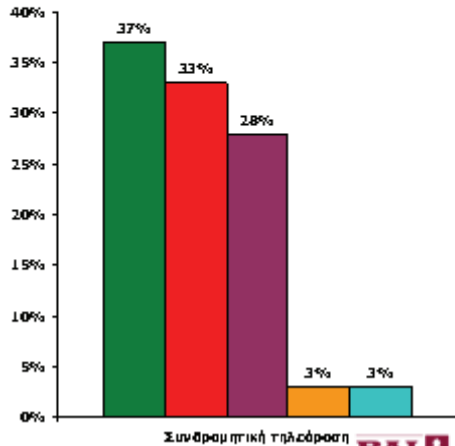
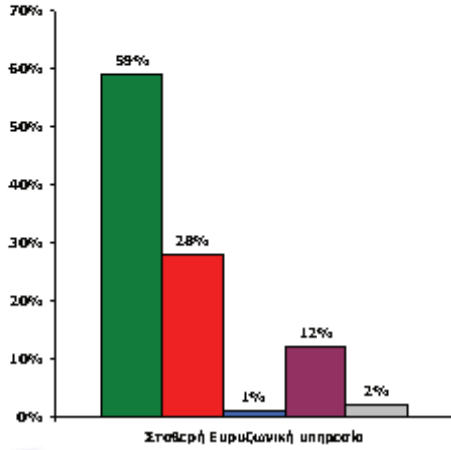

Παροχείς Υπηρεσιών {συνέχεια}



Βάση: Όλοι όσοι δεν συνεργάζονται με τον ίδιο παροχέα τηλεπικοινωνιακών υπηρεσιών

■ Cytta mobile ■ MTN

■ Cytta ■ MTN

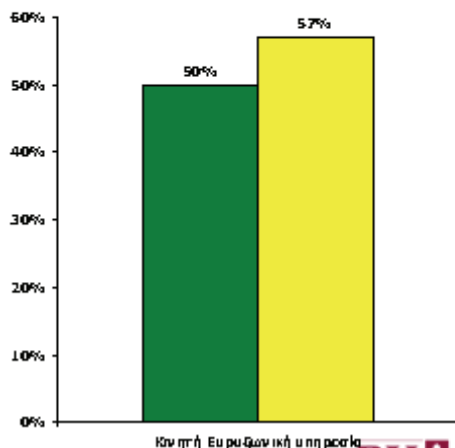
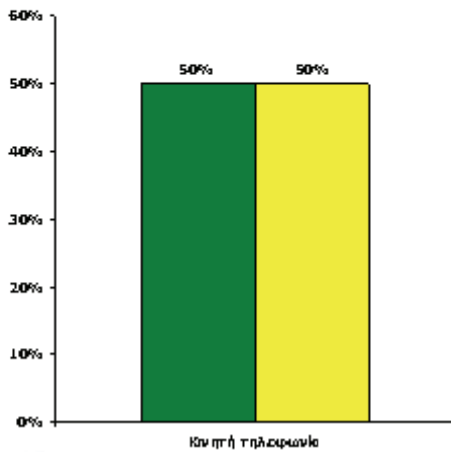

Λόγοι για τους οποίους συνεργάζονται με διαφορετικούς παροχείς



Βάση: Όλοι όσοι δεν συνεργάζονται με τον ίδιο παροχέα τηλεπικοινωνιακών υπηρεσιών (2011)

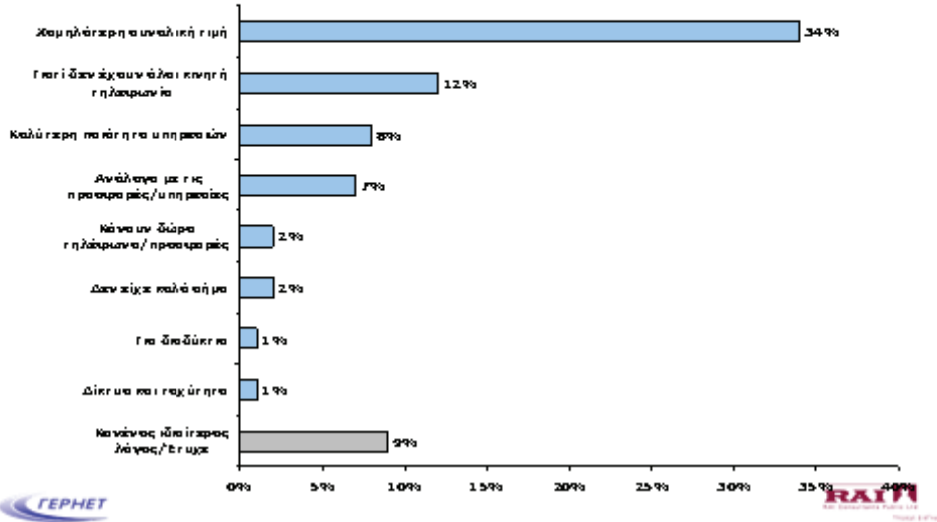

Κατά πόσο θα προτιμούσαν να προσφέρονται όλες οι υπηρεσίες στις οποίες έχουν συνδρομή από τον ίδιο παροχέα



Βάση: Όλοι όσοι δεν συνεργάζονται με τον ίδιο παροχέα τηλεπικοινωνιακών υπηρεσιών (2011)

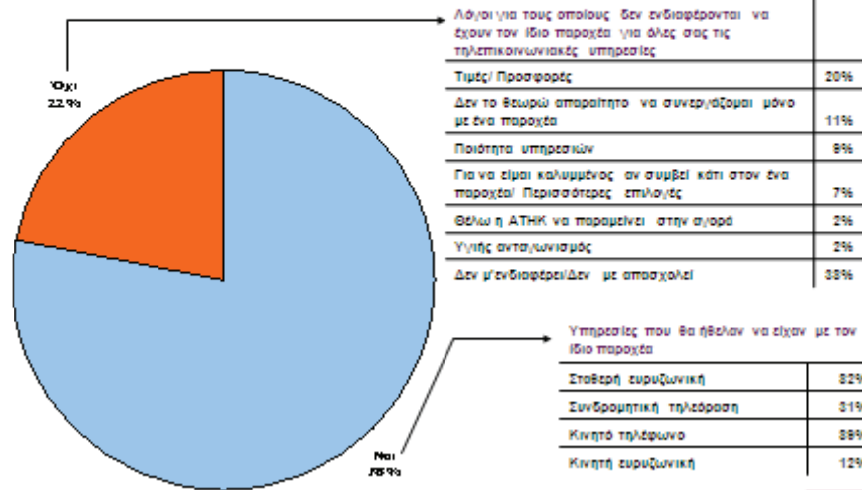

Συνδρομητική Τηλεόραση



Κατά πόσο είχαν πρώτα υπηρεσία συνδρομητικής τηλεόρασης και μετά πρόσβαση σε ευρυζωνικό διαδίκτυο



Βάση: Όλοι όσοι έχουν ευρυζωνική πρόσβαση και συνδρομητική τηλεόραση (294)

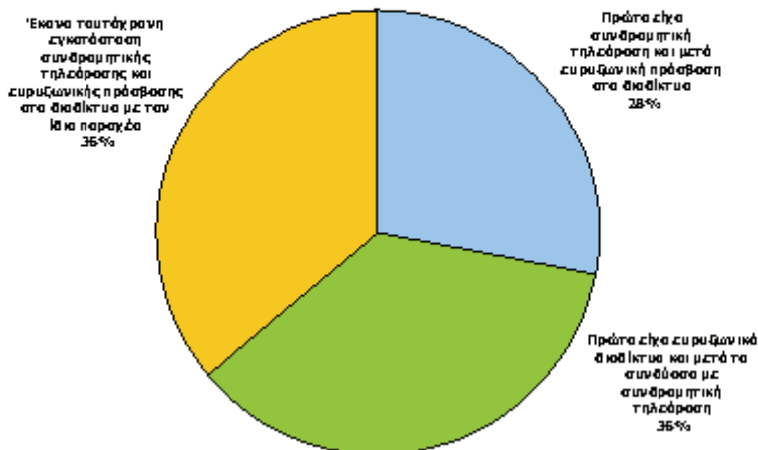

Κατά πόσο είχαν πρώτα υπηρεσία συνδρομητικής τηλεόρασης και μετά πρόσβαση σε ευρυζωνικό διαδίκτυο κατά φύλο & ηλικιακή ομάδα



Βάση: Όλοι όσοι έχουν ευρυζωνική πρόσβαση και συνδρομητική τηλεόραση [294]

- Έπλεναν για μεγαλύτερη χρονική περίοδο με υπηρεσία συνδρομητικής τηλεόρασης και κυριζωνική πρόσβαση στο διαδίκτυο με τον ίδιο παροχέα
- Πρώτα είχαν κυριζωνικό διαδίκτυο και μετά για συνδύωση με συνδρομητική τηλεόραση
- Πρώτα είχαν συνδύωση τηλεόρασης και μετά κυριζωνική πρόσβαση στο διαδίκτυο

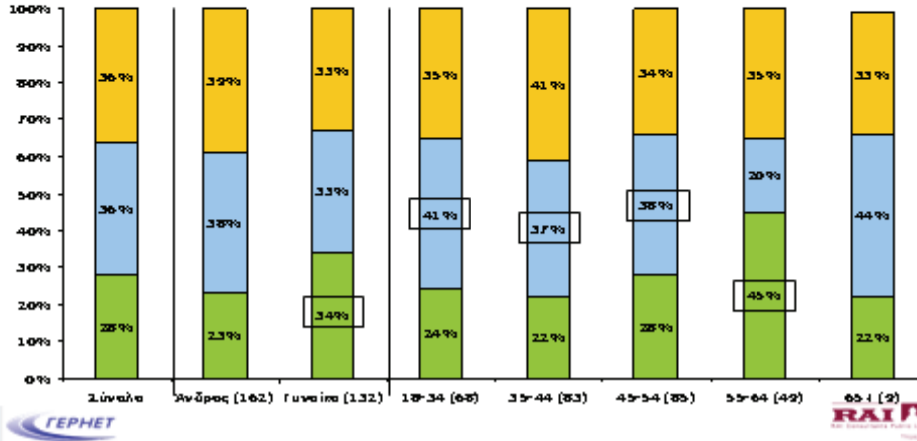

Κατά πόσο είχαν πρώτα υπηρεσία συνδρομητικής τηλεόρασης και μετά πρόσβαση σε ευρυζωνικό διαδίκτυο κατά κοινωνική τάξη & περιοχή



Βάση: Όλοι όσοι έχουν ευρυζωνική πρόσβαση και συνδρομητική τηλεόραση [294]

- Έπλεναν για μεγαλύτερη χρονική περίοδο με υπηρεσία συνδρομητικής τηλεόρασης και κυριζωνική πρόσβαση στο διαδίκτυο με τον ίδιο παροχέα
- Πρώτα είχαν κυριζωνικό διαδίκτυο και μετά για συνδύωση με συνδύωση με συνδρομητική τηλεόραση
- Πρώτα είχαν συνδρομητική τηλεόραση και μετά κυριζωνική πρόσβαση στο διαδίκτυο

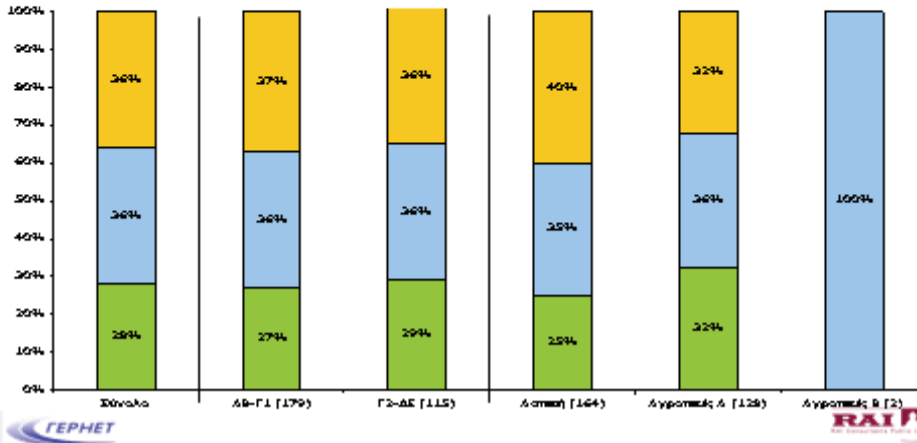

Κατά πόσο είχαν πρώτα υπηρεσία συνδρομητικής τηλεόρασης και μετά πρόσβαση σε ευρυζωνικό διαδίκτυο κατά παροχείς



Βάση: Όλοι όσοι έχουν ευρυζωνική πρόσβαση και συνδρομητική τηλεόραση (294)

- Έκανα για μεγάλο χρονικό διάστημα να δω τηλεόραση και κυρίως να δω τηλεόραση και κυρίως να δω τηλεόραση στο διαδίκτυο με τον ίδιο πάροχο
- Πρώτα είχα ευρυζωνικό διαδίκτυο και μετά να συνδέσω με συνδρομητική τηλεόραση
- Πρώτα είχα συνδρομητική τηλεόραση και μετά ευρυζωνική πρόσβαση στο διαδίκτυο

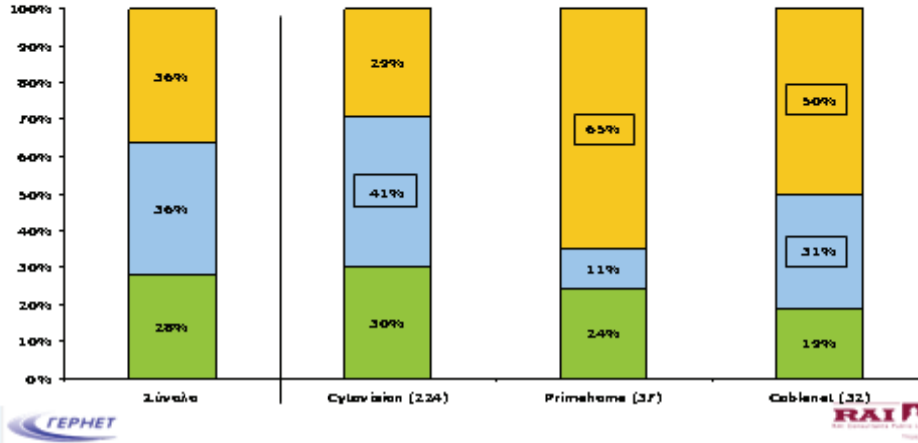

Τι επηρέασε στην επιλογή υπηρεσίας συνδρομητικής τηλεόρασης



Βάση: Πρώτα είχα ευρυζωνικό διαδίκτυο και μετά να συνδέσω με συνδρομητική τηλεόραση (105)

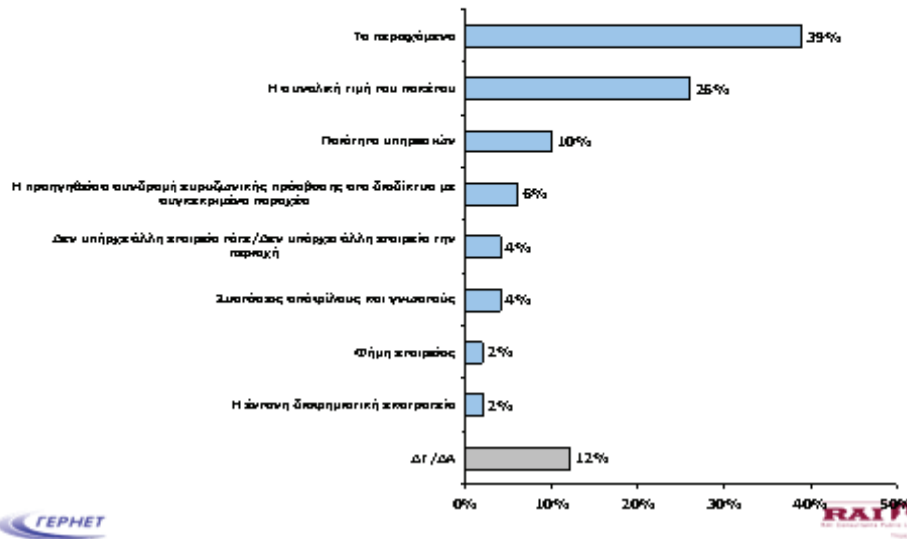

Τι επηρέασε στην επιλογή για αγορά υπηρεσίας ευρυζωνικής πρόσβασης



Βάση: Πρώτα είχα συνδρομητική τηλεόραση και μετά ευρυζωνική πρόσβαση στο Διαδίκτυο [82]

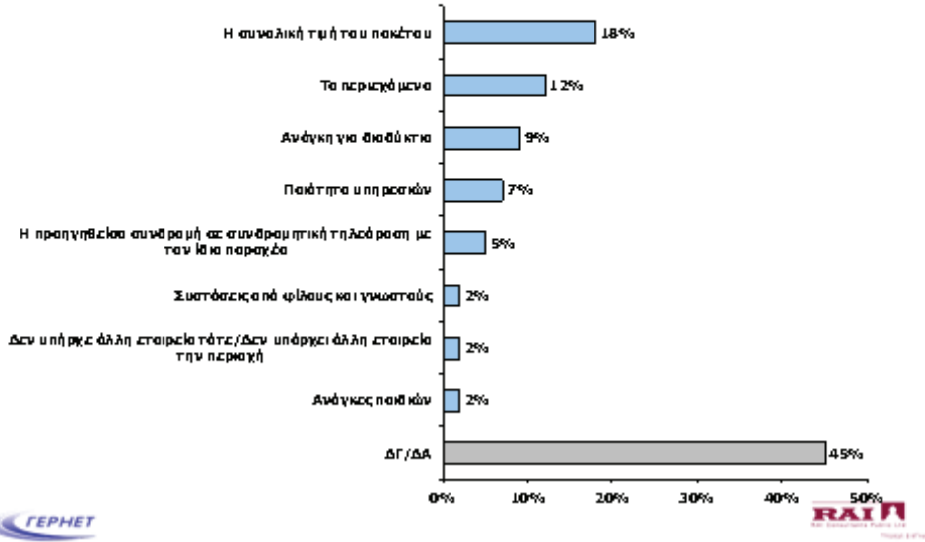

Τι επηρέασε στην επιλογή στην επιλογή υπηρεσίας συνδρομητικής τηλεόρασης



Βάση: Όλοι όσοι έχουν συνδρομητική τηλεόραση, χωρίς ευρυζωνική πρόσβαση [33]

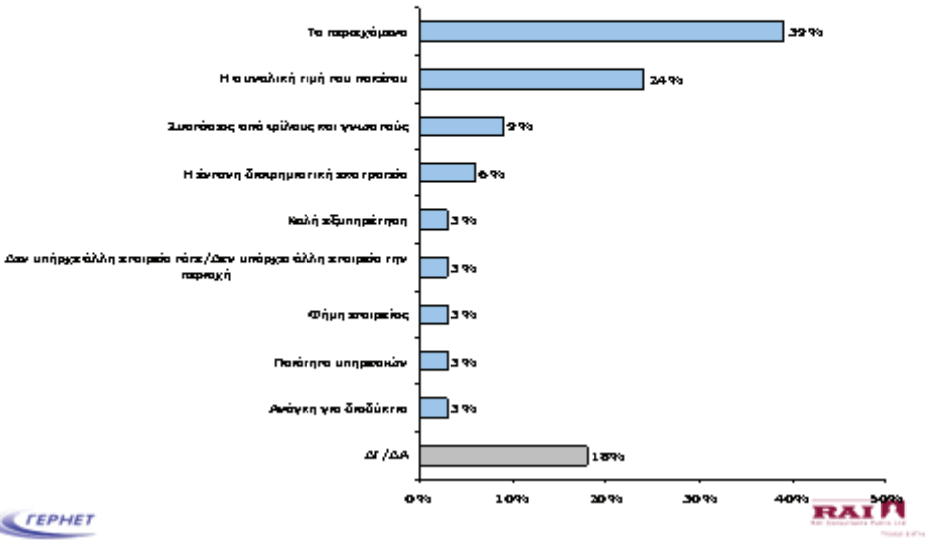

Αποτελέσματα Έρευνας Καταναλωτών αναφορικά με τη Χρήση Ευρυζωνικών Υπηρεσιών

Ετοιμάστηκε για το Γραφείο Επιτρόπου Ρυθμίσεως
Ηλεκτρονικών Επικοινωνιών και Ταχυδρομείων
(ΓΕΡΗΕΤ)

από την εταιρεία
RAI Consultants Public Ltd

Απρίλιος 2011



ΠΑΡΑΡΤΗΜΑ Δ - Απορρέοντα Δημόσιας Διαβούλευσης

Confidential

ΠΑΡΑΡΤΗΜΑ Ε – Επιστολή ΕΠΑ

05-APR-2012 11:06 Front

To: 22693050

P.2/2



ΚΥΠΡΙΑΚΗ ΔΗΜΟΚΡΑΤΙΑ

ΕΠΙΤΡΟΠΗ ΠΡΟΣΤΑΣΙΑΣ
ΤΟΥ ΑΝΤΑΓΩΝΙΣΜΟΥ

Αρ.Φακ: 05.34.001

5 Απριλίου 2012

Τηλ: 22693108
Φαξ: 22693050**ΜΕ ΤΑΧΥΔΡΟΜΕΙΟ &
ΤΗΛΕΘΜΟΙΟΤΥΠΟ**Επίτροπο Ρυθμίσεως
Ηλεκτρονικών Επικοινωνιών και
Ταχυδρομείων

ΘΕΜΑ: Έγγραφο της Δημόσιας Διαβούλευσης για την ανάλυση σε σχέση με την αγορά γενδρικής ευρωζωνικής παρόβασης (αγορά 5)

Αναφέρομαι στο πιο πάνω θέμα και σας πληροφορώ ότι η Επιτροπή Προστασίας Ανταγωνισμού δεν έχει ένσταση αναφορικά με τη διαδικασία ή τα περιστατικά του ΓΕΡΗΕΤ για την ανάλυση της υπό αναφορά αγοράς υπό την έννοια ότι αυτή πραγματοποιήθηκε σύμφωνα με τις σχετικές οδηγίες, κατευθυντήριες γραμμές και συστάσεις της Ευρωπαϊκής Επιτροπής και μέσα στα πλαίσια της Νομοθεσίας που διέπει το ΓΕΡΗΕΤ.

Διευκρινίζεται ότι η Επιτροπή Προστασίας του Ανταγωνισμού δεν δεσμεύεται να ακολουθήσει τον ίδιο ορισμό αγορών αναφορικά με τα ίδια προϊόντα ή τις υπηρεσίες σε μια εκ των υστέρων (ex post) έρευνα που θα κληθεί να διενεργήσει.

Με εκτίμηση

Λουκία Χριστοδούλου
Πρόεδρος της Επιτροπής
Προστασίας του Ανταγωνισμού

T.Φ. 23667 • 1628 Λευκωσία • Λεωφ. Στραβόμου 53 • Victoria Street 53 • 2318 Λευκωσία - Κύπρος • Τηλ: +357 22606600
• φαξ +357 22304044 • Ηλ. Ταχυδρομείο: cpa@cpa.gov.cy • cpa@cpa.gov.cy • www.competition.gov.cy

ΠΑΡΑΡΤΗΜΑ Ζ – Γλωσσάριο

| | |
|----------------------------------------|---------------------------------------------------------------------------------------------------------------------------------------------------------------------------------------------------------------------------------------------------------------------------------------------------------------------------------------------------------------------------------------------------------------------------------------------------------------------------------------------------------------------------------------------------------------------------------------------------------------------------------------------------------------------------------------------------------------------------------------------------|
| ATM (Asynchronous Transfer Mode) | Ένα πρωτόκολλο επικοινωνίας το οποίο επιτρέπει την μετάδοση δεδομένων σε υψηλή ταχύτητα. |
| Backhaul (ATM) | Χονδρική υπηρεσία σύνδεσης η οποία παρέχει χωρητικότητα ανάμεσα στο δικτυακό εξοπλισμό ενός παρόχου σε τοπικό κέντρο και σε ανώτερα ιεραρχικά σημεία του δικτύου. |
| BBRAS (Broadband Remote Access Server) | Το BBRAS είναι ένα σημείο συγκέντρωσης της κίνησης των συνδρομητών. |
| Bitstream | Οι υπηρεσίες πρόσβασης υψηλής ταχύτητας bitstream (παροχή υπηρεσιών DSL από τον παραδοσιακό παροχέα) συνίστανται στην εγκατάσταση μιας σύνδεσης πρόσβασης υψηλής ταχύτητας στις εγκαταστάσεις του πελάτη (π.χ., εγκαθιστώντας εξοπλισμό ADSL και προγραμματίζοντας το δίκτυο τοπικής πρόσβασης) το οποίο διατίθεται σε τρίτους παρόχους υπηρεσιών, προκειμένου να τους επιτρέψει να παρέχουν λιανικές υπηρεσίες υψηλών ταχυτήτων στους πελάτες. Ο παροχέας bitstream δύναται επίσης να παρέχει υπηρεσίες μετάδοσης για μεταφορά σε «υψηλότερο» επίπεδο στην ιεραρχία του δικτύου, όπου οι παροχείς υπηρεσιών μπορεί να διαθέτουν ήδη κάποιο σημείο παρουσίας (π.χ., σε επίπεδο κόμβου transit), επίσης γνωστές ως υπηρεσίες μετάδοσης 'backhaul'. |
| CPE (Customer Premises Equipment) | Εξοπλισμός Εγκαταστάσεων Πελάτη σημαίνει τον τερματικό εξοπλισμό, όπως |

| | |
|------------------------------|----------------------------------------------------------------------------------------------------------------------------------------------------------------------------------------------------------------------------------------------------------------------------------------------------------------------------------------------------------------------------------------------------------------------------------------------------------------------------------------------------------------------------------------------------------------------------------------------------------------------------------------------------------------------------------|
| | <p>τερματικά, τηλέφωνα modems, κ.α. τα οποία εγκαθίστανται στις εγκαταστάσεις του πελάτη.</p> |
| DSL(Digital Subscriber Line) | <p>Η τεχνολογία DSL επιτρέπει τη χρήση χάλκινου καλωδίου για μεταφορά δεδομένων με υψηλή ταχύτητα.</p> |
| DSLAM | <p>Ο Πολυπλέκτης/ Αποπολυπλέκτης συνδρομητικών γραμμών.</p> |
| ECN | <p>Συστήματα μετάδοσης και, σε ορισμένες περιπτώσεις, εξοπλισμός δρομολόγησης και μεταγωγής (switching or routing equipment) και άλλοι πόροι που επιτρέπουν τη μετάδοση σημάτων μέσω καλωδίων, μέσω ραδιοεκπομπής, μέσω οπτικών ή άλλων ηλεκτρομαγνητικών μέσων, συμπεριλαμβανομένων των δορυφορικών δικτύων, σταθερών δικτύων (μετάδοσης και μεταγωγής, συμπεριλαμβανομένου του διαδικτύου) και κινητών επίγειων δικτύων, συστημάτων ηλεκτρικών καλωδίων, στο βαθμό που χρησιμοποιούνται για το σκοπό μετάδοσης σημάτων, δικτύων που χρησιμοποιούνται για ραδιοτηλεοπτική μετάδοση, και δικτύων καλωδιακής τηλεόρασης, ανεξαρτήτως του είδους πληροφοριών που μεταδίδονται.</p> |
| FWA | <p>Fixed Wireless Access</p> |
| Hot spot | <p>Δημόσιος Χώρος στον οποίο παρέχεται ασύρματη κάλυψη στο διαδίκτυο.</p> |

| | |
|---------------------------------|----------------------------------------------------------------------------------------------------------------------------------------------------------------------------------------------------------------------------------------------------------------------------------------------------------|
| IP Internet Protocol | είναι το πρωτόκολλο επικοινωνίας για τη μετάδοση δεδομένων στο διαδίκτυο. |
| MDF(Main Distribution Frame) | Ο κύριος καταναμητής είναι η συσκευή στο κτίριο του τοπικού κέντρου, όπου τερματίζουν τα χάλκινα καλώδια και καθίσταται εφικτή η σταυροειδής σύνδεση σε άλλες συσκευές με εύκαμπτους αναμεταδότες (flexible jumpers). |
| NTU Network Terminating Unit | Μονάδα Τερματισμού του Δικτύου είναι μια συσκευή που συνδέεται με ένα τηλέφωνο, υπολογιστή ή άλλη συσκευή η οποία λαμβάνει εισερχόμενα σήματα μέσω της τηλεφωνικής γραμμής και τα μετατρέπει σε σήματα συμβατά με την υπηρεσία ISDN (Integrated Services Digital Network) σε ένα σπίτι ή μια επιχείρηση. |
| ODF(Optical Distribution Frame) | Οπτικός Καταναμητής– Το σημείο στο οποίο πραγματοποιούνται οι συνδέσεις οπτικών ινών μεταξύ της εξόδου μιας συσκευής και της εισόδου μιας άλλης. |
| Triple Play | Ταυτόχρονη παροχή υπηρεσιών διαδικτύου, φωνής και τηλεόρασης |
| Αδεσμοποίηση του τοπικού βρόχου | Η διαδικασία με την οποία οι τοπικοί βρόχοι αποσυνδέονται φυσικά από το δίκτυό τους και συνδέονται στο δίκτυο ενός ανταγωνιστή παρόχου. Αυτό επιτρέπει σε παρόχους εκτός του κυρίαρχου παρόχου να χρησιμοποιούν τον τοπικό βρόχο για την παροχή υπηρεσιών απευθείας στους πελάτες. |
| Ε.Ε. ή Επιτροπή | Επιτροπή Ευρωπαϊκών Κοινοτήτων |

| | |
|------------------------------------------------|-----------------------------------------------------------------------------------------------------------------------------------------------------------------------------------------------------------------------------------------------------------------------------------------------------------------------------------------------------------------------------------------------------------------------------------------------------|
| ΕΡΑ | Εθνική Ρυθμιστική Αρχή |
| Πλήρως αδεσμοποίητη πρόσβαση στον τοπικό βρόχο | Η παροχή σε δικαιούχο πρόσβασης στον τοπικό βρόχο ή σε υπο-βρόχους του κοινοποιημένου φορέα εκμετάλλευσης που παρέχει τη δυνατότητα χρήσης του συνόλου του φάσματος συχνότητας του συνεστραμμένου μεταλλικού ζεύγους. |
| ΠΒΡ | Πρόσβαση Βασικού Ρυθμού |
| Μεριζόμενη πρόσβαση αδεσμοποίητο τοπικό βρόχο | Η παροχή σε ένα δικαιούχο πρόσβασης στον τοπικό βρόχο ή υπο-βρόχο του κοινοποιημένου παροχέα, η οποία επιτρέπει τη χρήση της ζώνης του φάσματος συχνοτήτων του συνεστραμμένου μεταλλικού ζεύγους που δεν χρησιμοποιείται για φωνή. Ο τοπικός βρόχος εξακολουθεί να χρησιμοποιείται από τον κοινοποιημένο παροχέα για την παροχή τηλεφωνικής υπηρεσίας στο κοινό. |
| ΣΙΑ | Σημαντική Ισχύς στην Αγορά |
| Σημαντική Ισχύς στην Αγορά | σημαίνει τον προσδιορισμό της θέσης που κατέχει ένας Παροχέας στην αγορά η οποία, είτε ατομικά είτε σε συνεργασία με άλλους Παροχείς, συνιστά μια θέση ισοδύναμη με τα νομικά κριτήρια βάσει των οποίων ορίζεται η δεσπόζουσα θέση σύμφωνα με την Κοινοτική νομολογία, συγκεκριμένα βρίσκεται σε θέση οικονομικής ισχύος, που επιτρέπει στον Παροχέα ή τους Παροχείς να συμπεριφέρονται, σε σημαντικό βαθμό, ανεξάρτητα από τους ανταγωνιστές, τους |

πελάτες της/τους και εν τέλει τους καταναλωτές. Ο προσδιορισμός ύπαρξης Σημαντικής Ισχύος στην Αγορά θα ισοδυναμεί με το συμπέρασμα ότι στην υπό εξέταση αγορά δεν υπάρχει αποτελεσματικός ανταγωνισμός,

Συνεγκατάσταση

Η παροχή από ένα παροχέα A σε ένα παροχέα B πρόσβασης σε υλική υποδομή (ιδίως φυσικό χώρο και φυσικές εγκαταστάσεις) η οποία επιτρέπει στον παροχέα B να εγκαταστήσει εξοπλισμό στις εγκαταστάσεις του παρόχου A

Συλλογική Δεσπόζουσα θέση

σημαίνει τις περιπτώσεις εκείνες όπου δύο ή περισσότεροι Παροχείς λειτουργούν σε μία αγορά, η δομή της οποίας θεωρείται ότι προσφέρεται για συντονισμένες ενέργειες, δηλαδή ενθαρρύνει την παράλληλη ή ευθυγραμμισμένη αντιανταγωνιστική συμπεριφορά. Προκειμένου να διασφαλισθεί η ορθή ερμηνεία του ορισμού της έννοιας «συλλογική δεσπόζουσα θέση», πρέπει να ακολουθείται πιστά η σχετική νομολογία του Δικαστηρίου των Ευρωπαϊκών Κοινοτήτων και του Πρωτοδικείου των Ευρωπαϊκών Κοινοτήτων, καθώς και τη σχετική πρακτική της Επιτροπής.

Τοπικός βρόχος

Σημαίνει το φυσικό συνεστραμμένο ζεύγος μεταλλικής ζεύξης που συνδέει το σημείο τερματισμού του δικτύου στις εγκαταστάσεις του συνδρομητή με το βασικό πλαίσιο διανομής (main distribution frame) ή αντίστοιχη ευκολία στο σταθερό δημόσιο τηλεφωνικό δίκτυο

Οπτική Ίνα

Η πλαστική ή γυάλινη (silicon dioxide) ίνα, η οποία χρησιμοποιείται για τη μετάδοση πληροφοριών με τη χρήση

υπέρυθρων ή ορατού φωτός ως μέσου μεταφοράς (συνήθως laser)

Σταθερή Ασύρματη Πρόσβαση (ΣΑΠ)

Η χρήση ασύρματης τεχνολογίας για την παροχή υπηρεσιών ηλεκτρονικών επικοινωνιών σε τελικούς χρήστες