

ΕΓΓΡΑΦΟ ΚΟΙΝΟΠΟΙΗΣΗΣ

αναφορικά με

**τον ορισμό Σχετικής Αγοράς,
την ανάλυση για την ύπαρξη αποτελεσματικού ανταγωνισμού
και τον Καθορισμό Οργανισμού με Σημαντική Ισχύ στην Αγορά:**

**Χονδρικής παροχής κεντρικής πρόσβασης, σε σταθερή θέση, για προϊόντα μαζικής
κατανάλωσης**

(ΑΓΟΡΑ 3β)

Αριθμός Εγγράφου:	ΕΑ3β/2016
Ημερομηνία:	6 Απριλίου 2016

ΠΙΝΑΚΑΣ ΠΕΡΙΕΧΟΜΕΝΩΝ

ΜΕΡΟΣ 1	ΣΥΝΟΨΗ	4
ΜΕΡΟΣ 2	ΕΙΣΑΓΩΓΗ	7
2.1.	ΝΟΜΟΘΕΤΙΚΟ ΠΛΑΙΣΙΟ	7
2.2	ΠΡΟΣΕΓΓΙΣΗ ΕΠΙΤΡΟΠΟΥ	9
2.3	ΣΥΝΕΡΓΑΣΙΑ ΜΕ ΕΠΙΤΡΟΠΗ ΠΡΟΣΤΑΣΙΑΣ ΤΟΥ ΑΝΤΑΓΩΝΙΣΜΟΥ (ΕΠΑ)	10
2.4.	ΔΟΜΗ ΕΓΓΡΑΦΟΥ	11
ΜΕΡΟΣ 3	ΟΡΙΣΜΟΣ ΣΧΕΤΙΚΗΣ ΑΓΟΡΑΣ	12
3.1	ΕΙΣΑΓΩΓΗ	12
3.2.	ΚΡΙΤΗΡΙΑ ΓΙΑ ΤΟΝ ΟΡΙΣΜΟ ΤΗΣ ΣΧΕΤΙΚΗΣ ΑΓΟΡΑΣ	13
3.3.	Η ΣΧΕΤΙΚΗ ΑΓΟΡΑ ΠΡΟΪΟΝΤΩΝ ΚΑΙ ΥΠΗΡΕΣΙΩΝ	14
3.3.1.	<i>Εισαγωγή</i>	<i>14</i>
3.3.2.	<i>Η λιανική αγορά ευρυζωνικής πρόσβασης</i>	<i>16</i>
3.3.2.1.	Λιανική ευρυζωνική πρόσβαση μέσω υποδομής χάλκινων καλωδίων	17
3.3.2.2.	Λιανική ευρυζωνική πρόσβαση μέσω υποδομής οπτικών ινών	18
3.3.2.3	Λιανική ευρυζωνική πρόσβαση μέσω Σταθερής Ασύρματης Πρόσβασης.	19
3.3.2.4	Λιανική ευρυζωνική πρόσβαση μέσω Wi-Fi.....	19
3.3.2.5	Λιανική ευρυζωνική πρόσβαση μέσω Ομοαξωνικού Καλωδίου	20
3.3.2.6	Λιανική ευρυζωνική πρόσβαση μέσω της τεχνολογίας Power Line Communications (PLC).....	20
3.3.2.7	Υποκαταστασιμότητα στο Λιανικό επίπεδο	21
3.3.2.8	Συμπέρασμα.....	27
3.3.3.	<i>Αξιολόγηση του επιπέδου του ανταγωνισμού της αγοράς λιανικής ευρυζωνικής πρόσβασης μετά τη ρύθμιση της αγοράς τοπικής πρόσβασης σε σταθερή θέση</i>	<i>27</i>
3.3.4	<i>Χονδρικό Επίπεδο</i>	<i>28</i>
3.3.4.1	Αγορά Χονδρικής Κεντρικής Πρόσβασης	28
3.3.4.2	Τρόποι πρόσβασης εναλλακτικών παροχέων στο δίκτυο της ΑΤΗΚ	29
3.3.4.3	Δυνατότητα Υποκατάστασης της Ζήτησης	31
3.3.4.4	Δυνατότητα Υποκατάστασης Προσφοράς	32
3.4	ΣΥΜΠΕΡΑΣΜΑ ΑΝΑΦΟΡΙΚΑ ΜΕ ΤΗ ΣΧΕΤΙΚΗ ΑΓΟΡΑ ΠΡΟΪΟΝΤΩΝ/ΥΠΗΡΕΣΙΩΝ	33
3.5	Η ΣΧΕΤΙΚΗ ΓΕΩΓΡΑΦΙΚΗ ΑΓΟΡΑ	34
3.6	ΓΕΝΙΚΟ ΣΥΜΠΕΡΑΣΜΑ	35
ΜΕΡΟΣ 4	ΑΝΑΛΥΣΗ ΣΧΕΤΙΚΗΣ ΑΓΟΡΑΣ	36
4.1.	ΕΙΣΑΓΩΓΗ	36
4.2.	ΚΡΙΤΗΡΙΑ ΚΑΘΟΡΙΣΜΟΥ ΟΡΓΑΝΙΣΜΟΥ/ΩΝ ΜΕ ΣΗΜΑΝΤΙΚΗ ΙΣΧΥ ΣΤΗΝ ΑΓΟΡΑ	36
4.3.	ΑΞΙΟΛΟΓΗΣΗ ΚΑΘΕΣΤΩΤΟΣ ΑΝΤΑΓΩΝΙΣΜΟΥ ΣΤΗ ΣΧΕΤΙΚΗ ΑΓΟΡΑ	37
4.3.1.	<i>Δομή και Μερίδια Αγοράς</i>	<i>37</i>
4.3.2.	<i>Κυριότητα Υποδομής η οποία δεν υποκαθίσταται εύκολα</i>	<i>38</i>
4.3.3.	<i>Αντισταθμιστική Αγοραστική Ισχύς</i>	<i>38</i>
4.3.4.	<i>Οικονομίες Κλίμακας</i>	<i>38</i>
4.3.5.	<i>Κάθετη δραστηριοποίηση</i>	<i>39</i>
4.3.6.	<i>Απουσία εν δυνάμει ανταγωνισμού</i>	<i>39</i>
4.4.	ΤΕΛΙΚΟ ΣΥΜΠΕΡΑΣΜΑ	39
ΜΕΡΟΣ 5	ΠΡΟΤΕΙΝΟΜΕΝΕΣ ΡΥΘΜΙΣΤΙΚΕΣ ΥΠΟΧΡΕΩΣΕΙΣ	40
5.1.	ΑΞΙΟΛΟΓΗΣΗ ΥΦΙΣΤΑΜΕΝΗΣ ΡΥΘΜΙΣΗΣ	40
5.1.1	<i>Υφιστάμενη ρύθμιση</i>	<i>40</i>
5.1.2	<i>Εικόνα αγοράς</i>	<i>40</i>

5.1.3. Υφιστάμενες ρυθμιστικές υποχρεώσεις και αξιολόγηση του αντίκτυπου τους στην αγορά.....	45
5.1.3.1 Υποχρέωση Παροχής Χονδρικής Ευρυζωνικής Πρόσβασης	45
5.1.3.2. Διαφάνεια – Μη διάκριση.....	47
5.1.3.3. Υποχρέωση Λογιστικού Διαχωρισμού	48
5.1.3.4. Υποχρέωση ελέγχου τιμών και κοστοστρέφεια.....	48
5.2 ΥΠΑΡΚΤΑ ΚΑΙ ΕΝ ΔΥΝΑΜΕΙ ΠΡΟΒΛΗΜΑΤΑ ΑΝΤΑΓΩΝΙΣΜΟΥ ΩΣ ΑΠΟΡΡΟΙΑ ΤΟΥ ΥΦΙΣΤΑΜΕΝΟΥ ΚΑΘΕΣΤΩΤΟΣ ΑΝΤΑΓΩΝΙΣΜΟΥ	49
5.3 ΕΦΑΡΜΟΣΤΕΕΣ ΑΡΧΕΣ ΚΑΤΑ ΤΗΝ ΕΠΙΛΟΓΗ ΤΩΝ ΡΥΘΜΙΣΤΙΚΩΝ ΥΠΟΧΡΕΩΣΕΩΝ	51
5.4 ΠΡΟΤΕΙΝΟΜΕΝΕΣ ΡΥΘΜΙΣΤΙΚΕΣ ΥΠΟΧΡΕΩΣΕΙΣ ΩΣ ΑΠΟΡΡΟΙΑ ΤΗΣ ΠΑΡΟΥΣΑΣ ΕΞΕΤΑΣΗΣ ΑΓΟΡΑΣ ΚΑΙ ΑΙΤΙΟΛΟΓΗΣΗ	53
5.4.1 Ανάπτυξη δικτύου FTTH από ΑΤΗΚ.....	53
5.4.2 Υποχρέωση παροχής Χονδρικής Κεντρικής Πρόσβασης για προϊόντα μαζικής κατανάλωσης και από κοινού χρήσης διευκολύνσεων.....	54
5.4.2.1 Συμπληρωματικές υποχρεώσεις Πρόσβασης.....	56
5.4.3 Υποχρέωση διαφάνειας	57
5.4.3.1 Η υποχρέωση της διαφάνειας εμπεριέχει:	58
5.4.4 Υποχρέωση αμεροληψίας (μη διάκρισης).....	61
5.4.4.1 Διασφάλιση ισοδυναμίας πρόσβασης	64
5.4.4.2 Διασφάλιση της τεχνικής δυνατότητας αναπαραγωγής (αναπαραγωγιμότητας) των νέων προσφορών λιανικής του φορέα εκμετάλλευσης με ΣΙΑ	64
5.4.5 Υποχρέωση λογιστικού διαχωρισμού.....	66
5.4.6 Υποχρέωση ελέγχου τιμών και κοστοστρέφειας.....	66
ΠΑΡΑΡΤΗΜΑ Α – ΕΡΩΤΗΜΑΤΟΛΟΓΙΑ ΠΡΟΣ ΠΑΡΟΧΕΙΣ.....	70
ΠΑΡΑΡΤΗΜΑ Β - ΑΠΑΝΤΗΣΕΙΣ ΠΑΡΟΧΕΩΝ ΣΤΑ ΕΡΩΤΗΜΑΤΟΛΟΓΙΑ ΠΑΡΑΡΤΗΜΑΤΟΣ Α	70
ΠΑΡΑΡΤΗΜΑ Γ – ΑΠΟΤΕΛΕΣΜΑΤΑ ΈΡΕΥΝΑΣ ΚΑΤΑΝΑΛΩΤΩΝ	70
ΠΑΡΑΡΤΗΜΑ Δ - ΑΠΟΡΡΕΟΝΤΑ ΔΗΜΟΣΙΑΣ ΔΙΑΒΟΥΛΕΥΣΗΣ	70
ΠΑΡΑΡΤΗΜΑ Ε – ΕΠΙΣΤΟΛΗ ΕΠΑ.....	70
ΠΑΡΑΡΤΗΜΑ Ζ – ΓΛΩΣΣΑΡΙΟ.....	71

ΜΕΡΟΣ 1 ΣΥΝΟΨΗ

Σύμφωνα με το σε ισχύ ρυθμιστικό πλαίσιο των ηλεκτρονικών επικοινωνιών, ο Επίτροπος Ρυθμίσεως Ηλεκτρονικών Επικοινωνιών και Ταχυδρομείων (ΕΡΗΕΤ) καλείται να ορίσει σχετικές αγορές στον τομέα των ηλεκτρονικών επικοινωνιών, λαμβάνοντας υπόψη τις εθνικές συνθήκες, καθώς και τη γεωγραφική διάσταση κάθε αγοράς μέσα στην επικράτεια, σύμφωνα με τη διαδικασία για τον ορισμό αγοράς η οποία περιγράφεται στην Οδηγία Πλαίσιο¹ λαμβάνοντας υπόψη την πλέον πρόσφατη Σύσταση για τις Σχετικές Αγορές² (Σύσταση του 2014), την Οδηγία σχετικά με τον ανταγωνισμό στις αγορές δικτύων και υπηρεσιών ηλεκτρονικών επικοινωνιών³, τη Σύσταση της Επιτροπής σχετικά με τη ρυθμιζόμενη πρόσβαση σε δίκτυα πρόσβασης νέας γενιάς (NGA)⁴ και τη Σύσταση της Επιτροπής σχετικά με συνεκτικές υποχρεώσεις αμεροληψίας και μεθόδους υπολογισμού του κόστους για την προαγωγή του ανταγωνισμού και τη βελτίωση του επενδυτικού περιβάλλοντος στην ευρυζωνικότητα⁵. Στη συνέχεια ο Επίτροπος οφείλει να αναλύσει το καθεστώς του ανταγωνισμού που υφίσταται σε κάθε αγορά και να αξιολογήσει το ενδεχόμενο καθορισμού οργανισμού/ών με Σημαντική Ισχύ στην Αγορά, λαμβάνοντας υπόψη τις Κατευθυντήριες Γραμμές της Επιτροπής για την Ανάλυση και τη Σημαντική Ισχύ στην Αγορά⁶ (Κατευθυντήριες Γραμμές). Σύμφωνα με το άρθρο 48 (1) του Νόμου 112(Ι)/2004⁷, μετά την ολοκλήρωση του ορισμού των σχετικών αγορών σύμφωνα με τη διαδικασία που ορίζεται στα

¹ «Οδηγία 2002/21/ΕΚ του Ευρωπαϊκού Κοινοβουλίου και του Συμβουλίου, της 7ης Μαρτίου 2002, σχετικά με κοινό κανονιστικό πλαίσιο για δίκτυα και υπηρεσίες ηλεκτρονικών επικοινωνιών» (ΕΕ L 108 της 24.4.2002, σελ.33), (Οδηγία Πλαίσιο)όπως αυτή τροποποιήθηκε από την Οδηγία 2009/140/ΕΚ του Ευρωπαϊκού Κοινοβουλίου και του Συμβουλίου της 25ης Νοεμβρίου 2009 «για την τροποποίηση των Οδηγιών 2002/21/ΕΚ σχετικά με κοινό κανονιστικό πλαίσιο για δίκτυα και υπηρεσίες ηλεκτρονικών επικοινωνιών, 2002/19/ΕΚ, σχετικά με την πρόσβαση σε δίκτυα ηλεκτρονικών επικοινωνιών και συναφείς ευκολίες καθώς και με τη διασύνδεσή τους, και 2002/20/ΕΚ για την αδειοδότηση δικτύων και υπηρεσιών ηλεκτρονικών επικοινωνιών»(ΕΕ L 337/37, 18.12.2009 σελ. 37). Μεταφέρθηκε στην Κυπριακή Νομοθεσία στο Ν.112(Ι)/2004 , ως ισχύει.

² ΣΥΣΤΑΣΗ ΤΗΣ ΕΠΙΤΡΟΠΗΣ της 9ης Οκτωβρίου 2014 σχετικά με σχετικές αγορές προϊόντων και υπηρεσιών στον τομέα των ηλεκτρονικών επικοινωνιών, οι οποίες επιδέχονται εκ των προτέρων κανονιστική ρύθμιση, σύμφωνα με την οδηγία 2002/21/ΕΚ του Ευρωπαϊκού Κοινοβουλίου και του Συμβουλίου σχετικά με κοινό κανονιστικό πλαίσιο για δίκτυα και υπηρεσίες ηλεκτρονικών επικοινωνιών (2014/710/ΕΕ)(ΕΕ L 295/79).

³ «Οδηγία 2002/77/ΕΚ της Επιτροπής της 16^{ης} Σεπτεμβρίου 2002 σχετικά με τον ανταγωνισμό στις αγορές δικτύων και υπηρεσιών ηλεκτρονικών επικοινωνιών « (Ε.Ε L 249 της 17.9.2002 , σελ. 21).

⁴ Σύσταση της Επιτροπής της 20^{ης} Σεπτεμβρίου 2010 σχετικά με τη ρυθμιζόμενη πρόσβαση σε δίκτυα πρόσβασης νέας γενιάς (NGA) [2010/572/ΕΕ, ΕΕ L 251 της 25.09.2010, σελ. 35].

⁵ Σύσταση της Επιτροπής της 11^{ης} Σεπτεμβρίου 2013 σχετικά με συνεκτικές υποχρεώσεις αμεροληψίας και μεθόδους υπολογισμού του κόστους για την προαγωγή του ανταγωνισμού και τη βελτίωση του επενδυτικού περιβάλλοντος στην ευρυζωνικότητα (2013/466/ΕΕ),(ΕΕ L251/13).

⁶ «Κατευθυντήριες Γραμμές της Επιτροπής για την ανάλυση αγοράς και την εκτίμηση της σημαντικής ισχύος στην αγορά βάσει του κοινοτικού πλαισίου κανονιστικών ρυθμίσεων για τα δίκτυα και τις υπηρεσίες ηλεκτρονικών επικοινωνιών» (2002/C/165/03, ΕΕ C 165/6 της 11.7.2002).

⁷ Ο περί Ρυθμίσεως Ηλεκτρονικών Επικοινωνιών και Ταχυδρομικών Υπηρεσιών Νόμος του 2004, Ν.112(Ι)/2004, όπως αυτός έχει τροποποιηθεί με τους Νόμους: Ν. 84(Ι)/2005, Ν.149(Ι)/2005, Ν. 67(Ι)/2006, Ν. 113(Ι)/2007, Ν.134(Ι)/2007, Ν. 46(Ι)2008, Ν. 103 (Ι)/2009, Ν. 94(Ι)/2011, Ν. 51(Ι)/2012, Ν. 160(Ι)/2013, Ν. 77(Ι)/2014.

άρθρα 46 και 47 [του βασικού νόμου], ο Επίτροπος διεξάγει ανάλυση του καθεστώτος ανταγωνισμού.

Σε περίπτωση που με το πέρας της ανάλυσης του καθεστώτος του ανταγωνισμού σε κάθε σχετική αγορά ο Επίτροπος καταλήγει στον καθορισμό οργανισμού/ών με ΣΙΑ, τότε στο πλαίσιο άσκησης των καθηκόντων του επιβάλλει ρυθμιστικά μέτρα σύμφωνα με το άρθρο 16 της Οδηγίας Πλαίσιο με στόχο την

- προώθηση του ανταγωνισμού,
- ανάπτυξη της εσωτερικής αγοράς, και
- προώθηση των συμφερόντων των πολιτών της Ευρωπαϊκής Ένωσης.

Στο πλαίσιο της παρούσας εξέτασης αγοράς ο Επίτροπος κατέληξε στα ακόλουθα συμπεράσματα:

A. Αναφορικά με τον ορισμό της σχετικής αγοράς

Στο χρονικό πλαίσιο της παρούσας ανάλυσης, η σχετική αγορά Χονδρική παροχή κεντρικής πρόσβασης, σε σταθερή θέση, για προϊόντα μαζικής κατανάλωσης (Αγορά 3β) περιλαμβάνει τα προϊόντα που παρέχονται σε ένα πιο υψηλό και πιο κεντρικό επίπεδο του δικτύου σε σχέση με την Αγορά 3α, που προσφέρουν μόνο best effort ποιότητα υπηρεσίας, χωρίς εγγυημένη διαθεσιμότητα, υψηλότερη αναλογία συγκέντρωσης (contention ratio), μη συμμετρικές ταχύτητες, μέσω (α) του χάλκινου δικτύου πρόσβασης και της τεχνολογίας xDSL (περιλαμβανομένων των τεχνικών αύξησης ταχύτητας bonding και vectoring) και (β) του δικτύου οπτικών ινών FTTH. Η σχετική αγορά δεν περιλαμβάνει τη σταθερή ασύρματη ευρυζωνική πρόσβαση (Fixed Wireless Access), την πρόσβαση μέσω δικτύου ομοαξονικών καλωδίων (cable access) και την ευρυζωνική πρόσβαση σε σταθερή θέση μέσω δικτύου κινητής τηλεφωνίας. Η σχετική γεωγραφική αγορά καλύπτει όλη την επικράτεια της Κυπριακής Δημοκρατίας.

B. Σε σχέση με την αξιολόγηση του καθεστώτος του ανταγωνισμού στη σχετική αγορά

- Η σχετική αγορά δεν παρουσιάζεται επαρκώς ανταγωνιστική,
- η ΑΤΗΚ κατέχει σημαντική ισχύ στη σχετική αγορά,
- η σχετική αγορά απαιτεί ex-ante ρυθμιστική παρέμβαση.

Ως εκ των Α και Β, η ΑΤΗΚ καθορίζεται σαν οργανισμός με Σημαντική Ισχύ στην Αγορά Χονδρική παροχή κεντρικής πρόσβασης, σε σταθερή θέση, για προϊόντα μαζικής κατανάλωσης (Αγορά 3β).

Γ. Σε σχέση με την επιβολή ρυθμιστικών υποχρεώσεων

Δεδομένου του αποτελέσματος της αξιολόγησης του καθεστώτος της σχετικής αγοράς και του καθορισμού της ΑΤΗΚ ως οργανισμού με ΣΙΑ, ο Επίτροπος επιβάλλει ρυθμιστικές υποχρεώσεις οι οποίες λαμβάνουν υπόψη τόσο τον αντίκτυπο των ρυθμιστικών υποχρεώσεων που επιβλήθηκαν στην ΑΤΗΚ στον προηγούμενο κύκλο εξέτασης αγοράς⁸ όσο και τα δεδομένα που διαμορφώνουν την αγορά κατά την περίοδο αναφοράς του παρόντος κύκλου περιλαμβανομένων των μέτρων που αφορούν στην εξέταση της Αγοράς 3^α. Αναλυτική καταγραφή και αιτιολόγηση των σχετικών μέτρων γίνεται στο Μέρος 5, παρ. 5.4.

⁸ Συνέπεια της Απόφασης αναφορικά με τον Ορισμό της Σχετικής Αγοράς, την Ανάλυση για την Ύπαρξη Αποτελεσματικού Ανταγωνισμού και τον Καθορισμό Οργανισμού με Σημαντική Ισχύ στην Αγορά και την Επιβολή Ρυθμιστικών Υποχρεώσεων στον Οργανισμό με Σημαντική Ισχύ (ΣΙΑ) στη σχετική Αγορά Χονδρικής Ευρωζωνικής Πρόσβασης (Αγορά 5) (του Επιτρόπου, ΑΔΠ 314/2013).

ΜΕΡΟΣ 2 ΕΙΣΑΓΩΓΗ

2.1. Νομοθετικό Πλαίσιο

Σύμφωνα με το σε ισχύ Ρυθμιστικό Πλαίσιο της Ευρωπαϊκής Ένωσης⁹, το οποίο προσβλέπει στη δημιουργία ενός κοινού εναρμονιστικού πλαισίου στην Ευρωπαϊκή Ένωση και στοχεύει στη μείωση των εμποδίων εισόδου στην αγορά και την ενθάρρυνση των προοπτικών για αποτελεσματικό ανταγωνισμό προς όφελος των καταναλωτών, οι προς ρύθμιση αγορές ορίζονται σύμφωνα με τις αρχές της Ευρωπαϊκής Νομοθεσίας περί ανταγωνισμού και παρατίθενται στην πλέον πρόσφατη Σύσταση της Ευρωπαϊκής Επιτροπής¹⁰, εφεξής «Σύσταση του 2014». Εφόσον αυτό δικαιολογείται από τις εθνικές συνθήκες, δυνατόν να αναγνωριστούν από τις Εθνικές Ρυθμιστικές Αρχές (ΕΡΑ) και άλλες αγορές, σύμφωνα με τη διαδικασία που ορίζεται στα άρθρα 6 και 7 της Οδηγίας Πλαίσιο.

Ο Επίτροπος Ρυθμίσεως Ηλεκτρονικών Επικοινωνιών και Ταχυδρομείων (εφεξής «Επίτροπος») καλείται, στο πλαίσιο των σχετικών προνοιών της νομοθεσίας, να ορίσει σχετικές αγορές στον τομέα των ηλεκτρονικών επικοινωνιών, λαμβάνοντας υπόψη τις εθνικές συνθήκες, περιλαμβανομένης και της γεωγραφικής διάστασης κάθε αγοράς μέσα στην επικράτεια, σύμφωνα με τη διαδικασία για τον ορισμό αγοράς η οποία περιγράφεται στην Οδηγία Πλαίσιο και

⁹ Βάση για το ρυθμιστικό πλαίσιο αποτελούν οι ακόλουθες Οδηγίες (ΕΕ):

- «Οδηγία 2002/21/ΕΚ του Ευρωπαϊκού Κοινοβουλίου και του Συμβουλίου της 7^{ης} Μαρτίου 2002 σχετικά με το κοινό κανονιστικό πλαίσιο για τα δίκτυα και υπηρεσίες ηλεκτρονικών επικοινωνιών» (Οδηγία Πλαίσιο, ΕΕ L 108/33, 24.4.2002),
 «Οδηγία 2002/19/ΕΚ του Ευρωπαϊκού Κοινοβουλίου και του Συμβουλίου της 7ης Μαρτίου 2002 σχετικά με την πρόσβαση σε δίκτυα ηλεκτρονικών επικοινωνιών και συναφείς ευκολίες, καθώς και με τη διασύνδεσή τους» (Οδηγία για την πρόσβαση, ΕΕ L 108 της 24.4.2002, σελ. 7) και
 «Οδηγία 2002/20/ΕΚ του Ευρωπαϊκού Κοινοβουλίου και του Συμβουλίου, της 7ης Μαρτίου 2002 για την αδειοδότηση δικτύων και υπηρεσιών ηλεκτρονικών επικοινωνιών» (Οδηγία για την αδειοδότηση, ΕΕ L108 της 24.4.2002, σελ.21), όπως οι Οδηγίες αυτές τροποποιήθηκαν από την Οδηγία 2009/140/ΕΚ του Ευρωπαϊκού Κοινοβουλίου και του Συμβουλίου της 25^{ης} Νοεμβρίου 2009 (ΕΕ L 337/37, 18.12.2009).
- «Οδηγία 2002/22/ΕΚ του Ευρωπαϊκού Κοινοβουλίου και του Συμβουλίου, της 7ης Μαρτίου 2002 για την καθολική υπηρεσία και τα δικαιώματα των χρηστών όσον αφορά δίκτυα και υπηρεσίες ηλεκτρονικών επικοινωνιών» (Οδηγία καθολικής υπηρεσίας, ΕΕ L 108 της 24.4.2002, σελ.51) και «Οδηγία 2002/58/ΕΚ του Ευρωπαϊκού Κοινοβουλίου και του Συμβουλίου της 12^{ης} Ιουλίου 2002 σχετικά με την επεξεργασία των δεδομένων προσωπικού χαρακτήρα και την προστασία της ιδιωτικής ζωής στον τομέα των ηλεκτρονικών επικοινωνιών» (Οδηγία για την προστασία της ιδιωτικής ζωής στις ηλεκτρονικές επικοινωνίες, ΕΕ L 201, 31/07/2002, σελ. 37), όπως οι Οδηγίες αυτές τροποποιήθηκαν από την οδηγία 2009/136/ΕΚ του Ευρωπαϊκού Κοινοβουλίου και του Συμβουλίου της 25^{ης} Νοεμβρίου 2009 (ΕΕ L 337/11, 18.12.2009)
 Οι παραπάνω οδηγίες μεταφέρθηκαν στην Κυπριακή Νομοθεσία στο Ν.112(Ι)/2004, ως ισχύει.

¹⁰ Σύσταση της Επιτροπής της 9ης Οκτωβρίου 2014 σχετικά με σχετικές αγορές προϊόντων και υπηρεσιών στον τομέα των ηλεκτρονικών επικοινωνιών, οι οποίες επιδέχονται εκ των προτέρων κανονιστική ρύθμιση, σύμφωνα με την οδηγία 2002/21/ΕΚ του Ευρωπαϊκού Κοινοβουλίου και του Συμβουλίου σχετικά με κοινό κανονιστικό πλαίσιο για δίκτυα και υπηρεσίες ηλεκτρονικών επικοινωνιών (2014/710/ΕΕ)(ΕΕ L 295/79, 11.10.2014).

λαμβάνοντας υπόψη την ως άνω Σύσταση, την Οδηγία σχετικά με τον ανταγωνισμό στις αγορές δικτύων και υπηρεσιών ηλεκτρονικών επικοινωνιών¹¹, τη Σύσταση της Επιτροπής σχετικά με τη ρυθμιζόμενη πρόσβαση σε δίκτυα πρόσβασης νέας γενιάς (NGA)¹² και τη Σύσταση της Επιτροπής σχετικά με συνεκτικές υποχρεώσεις αμεροληψίας και μεθόδους υπολογισμού του κόστους για την προαγωγή του ανταγωνισμού και τη βελτίωση του επενδυτικού περιβάλλοντος στην ευρυζωνικότητα¹³. Στη συνέχεια ο Επίτροπος οφείλει να αναλύσει το καθεστώς του ανταγωνισμού που υφίσταται σε κάθε αγορά και να αξιολογήσει το ενδεχόμενο καθορισμού οργανισμού/ών με Σημαντική Ισχύ στην Αγορά (ΣΙΑ), λαμβάνοντας υπόψη τις Κατευθυντήριες Γραμμές¹⁴ της ΕΕ. Σύμφωνα με το άρθρο 48 (1) του Νόμου 112(Ι)/2004¹⁵, μετά την ολοκλήρωση του ορισμού των σχετικών αγορών σύμφωνα με τη διαδικασία που ορίζεται στα άρθρα 46 και 47, ο Επίτροπος διεξάγει ανάλυση του καθεστώτος ανταγωνισμού. Σύμφωνα με το άρθρο 48 (2) του Νόμου 112 (Ι)/2004, «όπου ως αποτέλεσμα της ανάλυσης του ανταγωνισμού σε μία συγκεκριμένη αγορά, ο Επίτροπος διαπιστώνει ότι η αγορά δεν είναι επαρκώς ανταγωνιστική, ο Επίτροπος θα ορίζει πρόσωπο ή πρόσωπα με Σημαντική Ισχύ στην αγορά αυτή».

Σε κάθε μια από τις αναγνωρισθείσες αγορές, η Εθνική Ρυθμιστική Αρχή (ΕΡΑ) είναι δυνατό να επέμβει εκ των προτέρων (ex-ante) στο πλαίσιο άσκησης των καθηκόντων της, μόνο εφόσον η υπό εξέταση αγορά αξιολογείται ως μη επαρκώς ανταγωνιστική, και οργανισμός/οί καθορίζεται/ονται ότι κατέχει/χουν ΣΙΑ¹⁶. Ο ορισμός της ΣΙΑ αντιστοιχεί ουσιαστικά στην έννοια της «δεσπόζουσας θέσης», όπως έχει οριστεί στη νομολογία του Δικαστηρίου της Ε.Ε. ως «η θέση οικονομικής ισχύος η οποία επιτρέπει σε ένα οργανισμό να συμπεριφέρεται σε σημαντικό βαθμό ανεξάρτητα από τους ανταγωνιστές του, τους πελάτες τους και τελικά τους καταναλωτές»¹⁷.

Τα ρυθμιστικά μέτρα που μπορεί να επιβληθούν από την ΕΡΑ σε αγορά στην οποία διαπιστώνεται ύπαρξη οργανισμού/ών με ΣΙΑ πρέπει να είναι κατάλληλα και αναλογικά και να αποσκοπούν στην

¹¹ «Οδηγία 2002/77/ΕΚ της Επιτροπής της 16^{ης} Σεπτεμβρίου 2002 σχετικά με τον ανταγωνισμό στις αγορές δικτύων και υπηρεσιών ηλεκτρονικών επικοινωνιών» (Ε.Ε L 249 της 17.9.2002 , σελ. 21).

¹² Σύσταση της Επιτροπής της 20^{ης} Σεπτεμβρίου 2010 σχετικά με τη ρυθμιζόμενη πρόσβαση σε δίκτυα πρόσβασης νέας γενιάς (NGA) [2010/572/ΕΕ, ΕΕ L 251 της 25.09.2010, σελ. 35] και Έγγραφο Εργασίας της Επιτροπής που συνοδεύει τη Σύσταση της Επιτροπής, SEC (2010) 1037 τελικό, 20/09/2010.

¹³ Σύσταση της Επιτροπής της 11^{ης} Σεπτεμβρίου 2013 σχετικά με συνεκτικές υποχρεώσεις αμεροληψίας και μεθόδους υπολογισμού του κόστους για την προαγωγή του ανταγωνισμού και τη βελτίωση του επενδυτικού περιβάλλοντος στην ευρυζωνικότητα (2013/466/ΕΕ),(ΕΕ L251/13).

¹⁴ «Κατευθυντήριες Γραμμές της Επιτροπής, *op. cit.* σελ. 6).

¹⁵ Ο περί Ρυθμίσεως Ηλεκτρονικών Επικοινωνιών Νόμος του 2004, Ν.112(Ι)/2004, 30^{ης} Απριλίου 2004, όπως αυτός έχει τροποποιηθεί .

¹⁶ Βλ. το άρθρο 14 της Οδηγίας Πλαίσιο ως προς τον νομοθετικό ορισμό της ΣΙΑ.

¹⁷ Case C-85/76 Hoffmann/La Roche (1979), ECR 461

επίτευξη των στόχων πολιτικής όπως αυτοί ορίζονται στο άρθρο 8 της Οδηγίας Πλαίσιο, , μεταφέρθηκαν στην Κυπριακή νομοθεσία στο άρθρο 8 του Ν.112(Ι)/2004 και περιλαμβάνουν κυρίως την

- προώθηση του ανταγωνισμού στην προσφορά υπηρεσιών/δικτύων/σχετικών διευκολύνσεων ηλεκτρονικών επικοινωνιών,
- ανάπτυξη της εσωτερικής αγοράς,
- προώθηση των συμφερόντων των καταναλωτών.

Σε περίπτωση που η ΕΡΑ αξιολογεί μια αγορά ως αρκούντως ανταγωνιστική τότε σύμφωνα με το άρθρο 16(3) της Οδηγίας Πλαίσιο η ΕΡΑ υποχρεούται:

- (α) να μην επιβάλει ρυθμιστικές υποχρεώσεις σε οποιοδήποτε οργανισμό,
- (β) να αποσύρει από επηρεαζόμενο/ους οργανισμό/ούς ρυθμιστικές υποχρεώσεις οι οποίες επιβλήθηκαν στο παρελθόν.

2.2 Προσέγγιση Επιτρόπου

Ο Επίτροπος σύμφωνα με τις πρόνοιες του Ν.112(Ι)/2004¹⁸ και της σχετικής δευτερογενούς νομοθεσίας¹⁹, έχει συλλέξει δεδομένα και πληροφορίες από διάφορες πηγές, οι οποίες καλύπτουν ολόκληρο το φάσμα της αλυσίδας παραγωγής και κατανάλωσης (βλ. ερωτηματολόγια/αποτελέσματα καταναλωτών και παροχών²⁰) συμπεριλαμβανομένων των παροχών δικτύων και υπηρεσιών ηλεκτρονικών επικοινωνιών, με στόχο να διεξάγει με κάθε λεπτομέρεια και στη βάση καθιερωμένων οικονομικών και νομικών αρχών τη δραστηριότητα ορισμού και ανάλυσης της σχετικής αγοράς.

Σημειώνεται ότι η εξέταση της αγοράς στην οποία έχει προβεί ο Επίτροπος, περιλαμβάνει πέρα από την εξέταση της κατάστασης της αγοράς στο πρόσφατο παρελθόν και το συστατικό της «προοπτικής»²¹, λαμβάνει δηλαδή υπόψη αναμενόμενες τεχνολογικές και οικονομολογικές

¹⁸ Ο περί Ρυθμίσεως Ηλεκτρονικών Επικοινωνιών και Ταχυδρομικών Υπηρεσιών Νόμος του 2004, Ν.112(Ι)/2004, 30^{ης} Απριλίου 2004, ως ισχύει τροποποιηθείς

¹⁹ Το περί Καθορισμού των Διαδικασιών Ορισμού και Ανάλυσης Αγορών Ηλεκτρονικών Επικοινωνιών Διάταγμα του 2005, Κ.Δ.Π.147/2005, , όπως τροποποιήθηκε με το Διάταγμα του 2006, Κ.Δ.Π 245/2006 με το Διάταγμα του 2007, Κ.Δ.Π 608/2007, το Διάταγμα του 2009, Κ.Δ.Π 197/2009, και το Διάταγμα ΚΔΠ 188/2015 και η περί Μεθοδολογίας Ορισμού των Αγορών Ηλεκτρονικών Επικοινωνιών Απόφαση του 2005, Κ.Δ.Π.148/2005, , όπως τροποποιήθηκε με το Διάταγμα του 2007, Κ.Δ.Π 609/2007, και με την Απόφαση Κ.Δ.Π 196/2009 και το Διάταγμα ΚΔΠ 189/2015.

²⁰ Βλ. Παραρτήματα Α και Γ, αντίστοιχα.

²¹ Βλ. παρ. 20 των Κατευθυντήριων Γραμμών.

εξελιξείς καθώς και επενδύσεις ή πρόσθετη εισοδο στην αγορά, μέσα στο χρονικό πλαίσιο της παρούσας εξέτασης (3 έτη). Πέραν τούτου λαμβάνεται υπόψη η προτροπή της ΕΕ όπως αυτή περιγράφεται στην επεξηγηματική σημείωση βάσει του περιεχομένου της οποίας η εξέταση της αγοράς 3β ακολουθεί την εξέταση της αγοράς 3α με προσέγγιση 'modified greenfield'²².

Η διαδικασία που ακολουθήθηκε καθώς και τα πορίσματα του Επιτρόπου αναφορικά με:

- τον ορισμό σχετικής αγοράς,
- την ανάλυση του καθεστώτος του υφιστάμενου ανταγωνισμού και τον καθορισμό οργανισμού με σημαντική ισχύ στην αγορά, και
- το σχέδιο ρυθμιστικών μέτρων

σε σχέση με τη σχετική αγορά

Χονδρική παροχή κεντρικής πρόσβασης, σε σταθερή θέση, για προϊόντα μαζικής κατανάλωσης 3β

τίθεται σε Δημόσια Διαβούλευση με στόχο τη συλλογή σχολίων από τα ενδιαφερόμενα μέρη για τη διαδικασία που έχει ακολουθηθεί και τα συμπεράσματα στα οποία έχει καταλήξει ο Επίτροπος.

Όλες οι απαντήσεις και τα σχόλια που θα ληφθούν κατά τη Δημόσια Διαβούλευση θα περιληφθούν στο έγγραφο κοινοποίησης ως Παράρτημα Δ, εκτός εάν τίθενται θέματα εμπιστευτικότητας.

Τα σχόλια των ενδιαφερομένων μερών θα αξιολογηθούν και θα ληφθούν υπόψη από τον Επίτροπο για την οριστικοποίηση του εγγράφου κοινοποίησης.

2.3 Συνεργασία με Επιτροπή Προστασίας του Ανταγωνισμού (ΕΠΑ)

Κατά την οριστικοποίηση της διαδικασίας Ορισμού και Ανάλυσης της σχετικής αγοράς ο Επίτροπος θα συνεργαστεί με την Επιτροπή Προστασίας του Ανταγωνισμού (ΕΠΑ) όπως επιβάλλει η Σύσταση και οι Κατευθυντήριες Γραμμές.

²² Paragraph 4.2.1. EXPLANATORY NOTE Accompanying the document Commission Recommendation on relevant product and service markets within the electronic communications sector susceptible to ex ante regulation in accordance with Directive 2002/21/EC of the European Parliament and of the Council on a common regulatory framework for electronic communications networks and services.

Στο Παράρτημα Ε θα περιληφθεί αυτούσια η θέση της ΕΠΑ.

2.4. Δομή Εγγράφου

Η δομή του υπολοίπου κειμένου του παρόντος εγγράφου έχει ως εξής:

- Μέρος 3: Ορισμός της Σχετικής Αγοράς
- Μέρος 4: Ανάλυση της Σχετικής Αγοράς
- Μέρος 5: Προτεινόμενες Ρυθμιστικές Υποχρεώσεις
- Μέρος 6: Αξιολόγηση Επιπτώσεων προτεινόμενων Ρυθμιστικών Υποχρεώσεων
- Παράρτημα Α – Ερωτηματολόγια προς Παροχείς
- Παράρτημα Γ – Αποτελέσματα Έρευνας Καταναλωτών
- Παράρτημα Δ – Απορρέοντα Δημόσιας Διαβούλευσης
- Παράρτημα Ε – Τοποθέτηση ΕΠΑ
- Παράρτημα Ζ - Γλωσσάριο

ΜΕΡΟΣ 3 ΟΡΙΣΜΟΣ ΣΧΕΤΙΚΗΣ ΑΓΟΡΑΣ

3.1 Εισαγωγή

Σύμφωνα με το άρθρο 4 της Περί Μεθοδολογίας Ορισμού των Αγορών Ηλεκτρονικών Επικοινωνιών Απόφασης του Επιτρόπου²³, ο Επίτροπος καλείται να προχωρήσει στη διαδικασία ορισμού των σχετικών αγορών που ανταποκρίνονται στις συνθήκες της εθνικής αγοράς και στην προκείμενη περίπτωση στον ορισμό της σχετικής αγοράς αναφορικά με τη «Χονδρική παροχή κεντρικής πρόσβασης, σε σταθερή θέση, για προϊόντα μαζικής κατανάλωσης – αγορά 3β» και στην εκτίμηση του καθεστώτος του ανταγωνισμού στη σχετική αυτή αγορά, σύμφωνα με την Οδηγία Πλαίσιο, τη Σύσταση και τις Κατευθυντήριες Γραμμές.

Ο αντικειμενικός στόχος ορισμού μιας αγοράς στη διάστασή της που αφορά τα προϊόντα και στη διάστασή της που αφορά το γεωγραφικό της προσδιορισμό, είναι να αναγνωρίσει μέσα από μια συστηματική διαδικασία τους ανταγωνιστικούς περιορισμούς που αντιμετωπίζουν οι δραστηριοποιημένοι παροχείς σε μια αγορά, με αποτέλεσμα οι παροχείς να μην είναι δυνατόν να συμπεριφέρονται ανεξάρτητα στην παρουσία αποτελεσματικής ανταγωνιστικής πίεσης²⁴.

Το αποτέλεσμα του ορισμού της σχετικής αγοράς εξαρτάται από την κατάληξη της εφαρμογής των κριτηρίων υποκατάστασης ζήτησης και υποκατάστασης προσφοράς, καθώς και από τον χρόνο που έχει καθορισθεί ως χρονικό πλαίσιο της παρούσας ανάλυσης²⁵.

Σύμφωνα με πάγια νομολογία του Δικαστηρίου της Ευρωπαϊκής Ένωσης, μια σχετική αγορά προϊόντων ή υπηρεσιών περιλαμβάνει όλα τα προϊόντα ή τις υπηρεσίες που είναι επαρκώς εναλλάξιμα ή υποκατάστατα, όχι μόνο αναφορικά με τα αντικειμενικά τους χαρακτηριστικά, βάσει των οποίων είναι ιδιαίτερα κατάλληλα για την ικανοποίηση των διαρκών αναγκών των καταναλωτών, τις τιμές τους ή την επιδιωκόμενη χρήση τους, αλλά και τις συνθήκες του ανταγωνισμού όπως την ύπαρξη της προσφοράς και της ζήτησης στην εν λόγω αγορά²⁶.

²³ «Η Περί Μεθοδολογίας Ορισμού των Αγορών Ηλεκτρονικών Επικοινωνιών Απόφαση του 2005» (Κ.Δ.Π. 148/2005) ως ισχύει.

²⁴ Commission Notice 'on the definition of relevant markets for the purpose of Community Competition Law', 97/C 372/03.

²⁵ Η ex-ante ρύθμιση αφορά στον εντοπισμό έλλειψης επαρκούς ανταγωνισμού μέσα σε ένα συγκεκριμένο χρονικό πλαίσιο (=χρονικό πλαίσιο παρούσας εξέτασης).

²⁶ Βλ. π.χ. Υπόθεση 322/81, Michelin κατά Επιτροπής [1983] συλλογή 3461, Υπόθεση C-62/86, AKZO κατά Επιτροπής, [1991] συλλογή I-3359, Υπόθεση C-333/94 P Tetra Pak κατά Επιτροπής [1996] συλλογή I-5951.

Επομένως, ο καθορισμός της σχετικής αγοράς θα πρέπει να λαμβάνει υπόψη όλα τα προϊόντα ή τις υπηρεσίες που οι τελικοί χρήστες χρησιμοποιούν για τις ίδιες ανάγκες. Σημειώνεται, ότι η χρήση του όρου «σχετική» αγορά υποδηλώνει αξιολόγηση και της γεωγραφικής διάστασης της αγοράς, δηλαδή αξιολόγηση της τυχόν ομοιογένειας που παρατηρείται στην προσφορά/ζήτηση υπηρεσιών/προϊόντων σε μια γεωγραφική περιοχή η οποία δύναται να την διακρίνει από γειτονική γεωγραφική περιοχή, στην οποία οι συνθήκες ανταγωνισμού είναι ουσιωδώς διαφορετικές²⁷.

Επιπρόσθετα, αναγνωρίζεται ότι παραδοσιακά²⁸ στον τομέα των ηλεκτρονικών επικοινωνιών το γεωγραφικό εύρος μιας αγοράς καθορίζεται συχνά από την έκταση που καλύπτει το σχετικό δίκτυο ή/και από πιθανούς νομοθετικούς ή ρυθμιστικούς περιορισμούς που επιβάλλονται ως προς το δικαίωμα παροχής των σχετικών προϊόντων ή υπηρεσιών.

3.2. Κριτήρια για τον ορισμό της σχετικής αγοράς

Οι κύριοι ανταγωνιστικοί περιορισμοί που εξετάζονται κατά την αξιολόγηση της συμπεριφοράς των παροχέων σε μια αγορά αφορούν στη:

- (α) δυνατότητα υποκατάστασης από την πλευρά της ζήτησης²⁹ και στη
- (β) δυνατότητα υποκατάστασης από την πλευρά της προσφοράς³⁰.

Ένας τρίτος παράγοντας ανταγωνιστικού περιορισμού που μπορεί να λαμβάνεται υπόψη αφορά το ενδεχόμενο εν δυνάμει (δυνητικού) ανταγωνισμού. Η διαφορά μεταξύ του εν δυνάμει ανταγωνισμού και της δυνατότητας υποκατάστασης της προσφοράς έγκειται στο γεγονός ότι η υποκατάσταση από την πλευρά της προσφοράς αντιδρά σχετικά άμεσα σε πιθανή αύξηση τιμής ενός προϊόντος ή μιας υπηρεσίας χωρίς σημαντικά έξοδα επένδυσης, ενώ ο εν δυνάμει ανταγωνισμός χρειάζεται περισσότερο χρόνο πριν ξεκινήσει να προσφέρει υπηρεσίες στην αγορά και η είσοδος του (δυνατό να) συνοδεύεται από σημαντική επένδυση.

²⁷ Βλ. π.χ. Υπόθεση 27/76 United Brands κατά Επιτροπής [1978] συλλογή 207.

²⁸ Υπόθεση IV/M.1025, Mannesmann/Olivetti/Infostarda παρ. 17 και Case COMP/JV. 23-Telefonica Portugal Telecom/Medi Telecom.

²⁹ Επιτρέπει τον καθορισμό των προϊόντων προς τα οποία οι χρήστες μπορούν να στραφούν σε περίπτωση που παρατηρηθεί σχετική αύξηση τιμής σε ένα προϊόν της ίδιας αγοράς. Δεν είναι απαραίτητη η στροφή της πλειονότητας των καταναλωτών σε ένα άλλο προϊόν. Αρκεί ένας επαρκής αριθμός καταναλωτών να μεταπηδήσει σε άλλο προϊόν για να καταστήσει την αλλαγή της τιμής μη κερδοφόρα.

³⁰ Επιτρέπει την αξιολόγηση της δυνατότητας εισόδου παροχέων που δεν είναι ενεργοί στη σχετική αγορά ως αποτέλεσμα της σχετικής αύξησης στην τιμή προσφοράς.

Ο Επίτροπος στο πλαίσιο του ορισμού της σχετικής αγοράς έλαβε υπόψη τα κριτήρια που αφορούν τη δυνατότητα υποκατάστασης από την πλευρά της ζήτησης και της προσφοράς, και χρησιμοποίησε, όπου αυτό εφαρμόζεται, τον «έλεγχο υποθετικού μονοπωλίου»³¹ (Hypothetical Monopolist Test ή SSNIP Test = Small but Significant, Non-transitory Increase in Price). Στο πλαίσιο αυτού του ελέγχου (SSNIP), μια υπηρεσία (ή ομάδα υπηρεσιών) συνιστά σχετική αγορά εάν ένας υποθετικός μονοπωλιακός παροχέας μπορεί να επιβάλει μια μικρή (5-10%) και όχι μεταβατική αύξηση στην τιμή της υπηρεσίας πέραν του επιπέδου που ορίζει ο ανταγωνισμός, χωρίς να μειωθούν οι πωλήσεις του σε σημείο που η αύξηση αυτή να την καθιστά μη επικερδή³².

Ο Επίτροπος ακολούθησε την Ανακοίνωση της Επιτροπής για τον ορισμό των σχετικών αγορών³³ και έλαβε υπόψη τον παράγοντα του εν δυνάμει ανταγωνισμού κατά την αξιολόγηση του καθεστώτος του ανταγωνισμού στη σχετική αγορά.

3.3. Η Σχετική Αγορά Προϊόντων και Υπηρεσιών

3.3.1. Εισαγωγή

Η Σύσταση του 2003³⁴ αναγνώρισε δυο χονδρικές αγορές ευρυζωνικών υπηρεσιών οι οποίες συνδέονται με μια κοινή λιανική αγορά ευρυζωνικών υπηρεσιών :

1. Την αγορά χονδρικής αδεσμοποίησης (περιλαμβανομένης της μεριζόμενης) πρόσβασης σε μεταλλικό βρόχο και υπό-βρόχο για την προσφορά ευρυζωνικών και φωνητικών υπηρεσιών (Αγορά 11) και
2. Την αγορά χονδρικής ευρυζωνικής πρόσβασης (Αγορά 12).

Η Σύσταση της Επιτροπής του 2007 αναγνώρισε δύο χονδρικές αγορές ευρυζωνικών υπηρεσιών:

- 1) Τη χονδρική αγορά (φυσικής) πρόσβασης σε υποδομή δικτύου (συμπεριλαμβάνονται μεριζόμενη πρόσβαση ή πλήρως αποδεσμοποιημένη πρόσβαση) σε σταθερή θέση.
- 2) Χονδρική Ευρυζωνική πρόσβαση

³¹ Βλ. Ανακοίνωση της Επιτροπής για την Πρόσβαση (EE C 265 της 22.8.1998, σελ. 2), παρ. 46 και Υπόθεση T-83/91, Tetra Pak κατά Επιτροπής [1994] συλλογή II-755, παρ. 68. Σημειώνεται ότι για τους σκοπούς της παρούσας ανάλυσης ο έλεγχος SSNIP χρησιμοποιείται ως εργαλείο αξιολόγησης της ύπαρξης ανταγωνισμού μεταξύ διαφορετικών προϊόντων ή υπηρεσιών.

³² Βλ. Κατευθυντήριες Γραμμές, παρ.40.

³³ Ανακοίνωση της Επιτροπής όσον αφορά τον ορισμό της σχετικής αγοράς για τους σκοπούς του κοινοτικού δικαίου του ανταγωνισμού (OJ C 372,9.12.1997 σελ 5-13)

³⁴ Σύσταση της Επιτροπής, της 11ης Φεβρουαρίου 2003, για τις αγορές προϊόντων και υπηρεσιών στον τομέα των ηλεκτρονικών επικοινωνιών που επιδέχονται εκ των προτέρων ρύθμιση σύμφωνα με την οδηγία 2002/21/EK του Ευρωπαϊκού Κοινοβουλίου και του Συμβουλίου σχετικά με κοινό κανονιστικό πλαίσιο για δίκτυα και υπηρεσίες ηλεκτρονικών επικοινωνιών (Κείμενο που παρουσιάζει ενδιαφέρον για τον ΕΟΧ) [κοινοποιηθείσα υπό τον αριθμό E(2003) 497] (E.E L 114 της 08/05/2003 σ. 0045 – 0049).

Με βάση την ως άνω Σύσταση του 2007, ο Επίτροπος εξέδωσε τις Αποφάσεις ΑΔΠ 314/2013 ΚΑΙ ΑΔΠ 315/2013.

Η Σύσταση του 2014 αναγνώρισε ότι εξακολουθεί να δικαιολογείται η εκ των προτέρων ρύθμιση για κάποιες αγορές, συμπεριλαμβανομένης της αγοράς 4 και της αγοράς 5, παρά των επανακαθορισμό των ορίων τους. Κατά την οριοθέτηση των αγορών αυτών, οι ΕΡΑ λαμβάνουν υπόψη τις εθνικές τους συνθήκες. Για το αποκλειστικό σκοπό του υπολογισμού της λήξης της περιόδου των τριών ετών, που προβλέπεται στο άρθρο 16(6)(α) της Οδηγίας πλαίσιο, οι ΕΡΑ υπολογίζουν ότι η Αγορά 3α της Σύστασης του 2014 αντιστοιχεί στην αγορά 4 της Σύστασης του 2007 και η αγορά 3β της Σύστασης του 2014 αντιστοιχεί στην Αγορά 5 της Σύστασης του 2007.

Ειδικότερα η Σύσταση του 2014 αναγνώρισε τις ακόλουθες αγορές:

Αγορά 3: α) Χονδρική παροχή τοπικής πρόσβασης σε σταθερή θέση
 β) Χονδρική παροχή κεντρικής πρόσβασης σε σταθερή θέση, για προϊόντα
 μαζικής κατανάλωσης.

Σε σχέση με τις προηγούμενες Συστάσεις για τις σχετικές αγορές, του 2003 και 2007, στη Σύσταση του 2014 ο διαχωρισμός των χονδρικών προϊόντων των δύο αγορών γίνεται με βάση τα ακόλουθα κύρια χαρακτηριστικά τους:

1. Τη θέση στην οποία ο παροχέας αποκτά πρόσβαση (τοπική ή κεντρική).
2. Τη δυνατότητα προσφοράς εγγυημένου εύρους ζώνης σε συνδρομητές
3. Την ευελιξία που προκύπτει από τον έλεγχο του δικτύου, η οποία καθιστά εφικτή τη διαφοροποίηση των προϊόντων στο επίπεδο της λιανικής.

Η Χονδρική παροχή κεντρικής πρόσβασης, σε σταθερή θέση, για προϊόντα μαζικής κατανάλωσης επιτρέπει την πρόσβαση σε υποδομή δικτύου με συγκριτικούς περιορισμούς σε σχέση με την Χονδρική παροχή τοπικής πρόσβασης σε σταθερή θέση (Αγορά 3^α)., Συγκριτικά με την αγορά χονδρικής παροχής τοπικής πρόσβασης σε σταθερή θέση, τα προϊόντα πρόσβασης στην αγορά 3β παρέχουν στους αιτούντες πρόσβαση σε υψηλότερο και πιο κεντρικό επίπεδο στην αρχιτεκτονική δικτύου η οποία μπορεί να χρησιμοποιηθεί για την παροχή 'best effort' λιανικών υπηρεσιών σε οικιακούς και μη οικιακούς πελάτες³⁵.

³⁵ Commission Staff Working Document Explanatory Note accompanying the document Commission Recommendation on relevant product and service markets within the electronic communications sector susceptible to ex ante regulation in accordance with Directive 2002/21/EC of the European Parliament and of the Council on a common regulatory framework for electronic communications networks and services. 9.10.2014, SWD (2014)298, σελ. 46

Ο λόγος που η Επιτροπή αναγνώρισε ως δεύτερη χονδρική αγορά την Χονδρική Κεντρική Πρόσβαση βασίστηκε στο γεγονός ότι η ρύθμιση της αγοράς χονδρικής τοπικής πρόσβασης πιθανόν να μην μπορούσε από μόνη της να αντιμετωπίσει τα προβλήματα ανταγωνισμού στη λιανική αγορά. Αυτό οφείλεται στο γεγονός ότι η είσοδος ενός παροχέα μέσω της χονδρικής τοπικής πρόσβασης απαιτεί αυξημένη επένδυση σε εξοπλισμό, συνεγκατάσταση σε αγωγούς, Κεντρικούς Κατανεμητές Καλωδίων, Διακλαδωτές Καλωδίων κτλ.

3.3.2. Η λιανική αγορά ευρυζωνικής πρόσβασης

Σύμφωνα με το σημείο 7 του προοιμίου της Σύστασης του 2014, αφετηρία για τον προσδιορισμό των αγορών χονδρικής που επιδέχονται εκ των προτέρων ρύθμιση είναι, τόσο για την Επιτροπή όσο και για τις εθνικές ρυθμιστικές αρχές, η ανάλυση των αντίστοιχων αγορών λιανικής. Η ανάλυση των λιανικών αγορών διενεργείται με συνεκτίμηση των μελλοντικών προοπτικών όσον αφορά τη δυνατότητα υποκατάστασης της ζήτησης και, ανάλογα με την περίπτωση, της προσφοράς, σε δεδομένο χρονικό ορίζοντα. Κατά τον ορισμό των σχετικών αγορών σύμφωνα με το άρθρο 15 παράγραφος 3 της οδηγίας 2002/21/ΕΚ, οι εθνικές ρυθμιστικές αρχές θα πρέπει να προσδιορίζουν μια γεωγραφική περιοχή όπου οι συνθήκες ανταγωνισμού είναι παρόμοιες ή επαρκώς ομοιογενείς και η οποία διακρίνεται από γειτονικές περιοχές όπου επικρατούν αισθητά διαφορετικές συνθήκες ανταγωνισμού, λαμβάνοντας ιδιαίτερα υπόψη το ζήτημα του κατά πόσον η επιχείρηση με δυνητικά σημαντική ισχύ στην αγορά ενεργεί ομοιόμορφα στο σύνολο της οικείας περιοχής δικτύου ή αντιμετωπίζει αισθητά διαφορετικές συνθήκες ανταγωνισμού, σε βαθμό ώστε οι δραστηριότητές της να περιορίζονται σε ορισμένες περιοχές, όχι όμως σε άλλες.

Σύμφωνα με το σημείο 10 του προοιμίου της Σύστασης του 2014 για τις αγορές «Εάν η αγορά λιανικής δεν έχει προοπτικές να είναι πραγματικά ανταγωνιστική χωρίς εκ των προτέρων ρύθμιση, θα πρέπει να αξιολογούνται οι αντίστοιχες αγορές χονδρικής που επιδέχονται εκ των προτέρων ρύθμιση σύμφωνα με το άρθρο 16 της Οδηγίας 2002/21/ΕΚ».

Ως πρώτο βήμα για την εξέταση της αγοράς 3α επιβάλλεται, επομένως, να ελεγχθεί κατά πόσο η λιανική ευρυζωνική πρόσβαση θα ήταν ανταγωνιστική στην απουσία ρύθμισης στις σχετικές αγορές λιανικής και στις συσχετιζόμενες χονδρικές αγορές αλλά λαμβάνοντας υπόψη άλλες ρυθμίσεις.

Στην Επεξηγηματική Σημείωση της Σύστασης του 2014 η Ευρωπαϊκή Επιτροπή έχει ορίσει δύο λιανικές αγορές, για πρόσβαση σε υπηρεσίες δεδομένων (ιδίως την παροχή υπηρεσιών πρόσβασης στο διαδίκτυο). Η Ευρωπαϊκή Επιτροπή εντοπίζει ότι υπάρχει μια σημαντική διαφορά από τη μια

μεριά στις απαιτήσεις ιδιωτών και μικρομεσαίων επιχειρήσεων και από την άλλη πλευρά στις μεσαίες, με πιο εξειδικευμένες ανάγκες, και μεγάλες επιχειρήσεις. Οι διαφορές εμφανίζονται με τη μορφή π.χ. χωρητικότητας, διαθεσιμότητας, ποιότητας υπηρεσίας και εφαρμογής contention. Επομένως οι ρυθμιστικές αρχές θα πρέπει να εξετάσουν τη δυνατότητα υποκατάστασης των προϊόντων για ιδιώτες και μικρές επιχειρήσεις - η σύσταση της Επιτροπής της 2014 αναφέρει ως "μαζική αγορά" - με τα προϊόντα που προορίζονται για μεσαίες και μεγάλες εταιρείες.

Οι απαιτήσεις των μεγάλων και μεσαίων εταιρειών με εξειδικευμένες ανάγκες έχουν συγκεκριμένα χαρακτηριστικά τα οποία δεν ικανοποιούνται από το είδος των υπηρεσιών που προσφέρονται στην αγορά των ιδιωτών και μικρομεσαίων εταιρειών³⁶. Οι μικρομεσαίες επιχειρήσεις στην Κύπρο, τείνουν να ικανοποιούνται με τη συνδρομή τους σε ευρυζωνικές υπηρεσίες παρόμοιες με εκείνες των οικιακών πελατών με προσθήκες όπως πολλαπλές διευθύνσεις ηλεκτρονικού ταχυδρομείου, στατικές IP διευθύνσεις, διαχείριση DNS, παροχή χώρου για τη φιλοξενία ιστοσελίδων κτλ. Ωστόσο, οι μεσαίες και μεγάλες εταιρείες αγοράζουν διαφορετικά προϊόντα που παρέχουν συμμετρικό, ψηλότερο εύρος ζώνης, ψηλή διαθεσιμότητα και ανώτερη ποιότητα υπηρεσιών. Οι ανάγκες των εταιρειών αυτών διαφοροποιούνται αφού, λόγω μεγέθους, χρειάζεται να συνδέσουν τα τοπικά τους δίκτυα (LAN) με μια ευρυζωνική σύνδεση και σε αρκετές περιπτώσεις διάφορα τοπικά δίκτυα μεταξύ τους με αποκλειστικής χρήσης (μισθωμένες) συνδέσεις που παρέχουν ασφάλεια και ικανοποιητική χωρητικότητα. Τα προϊόντα αυτά επίσης τιμολογούνται πιο ακριβά από τα μαζικά προϊόντα για ιδιώτες και μικρομεσαίες επιχειρήσεις.

Επομένως οι ευρυζωνικές υπηρεσίες που παρέχονται σε μεσαίες και μεγάλες εταιρείες ανήκουν σε μια ξεχωριστή αγορά. Η αγορά αυτή καθώς και η αντίστοιχη χονδρική αγορά περιγράφεται στην αγορά 4 της Σύστασης 2014 ως Χονδρική παροχή πρόσβασης υψηλής ποιότητας σε σταθερή θέση. Ως εκ τούτου, η αγορά αυτή δεν εξετάζεται περαιτέρω στο παρόν έγγραφο.

Στη συνέχεια το ΓΕΡΗΕΤ εξετάζει το βαθμό υποκαταστασιμότητας υπηρεσιών ευρυζωνικής πρόσβασης σε σταθερή θέση, οι οποίες προσφέρονται από διαφορετικού τύπου υποδομή δικτύου, και επομένως δικαιολογείται η συμπερίληψή τους στη ίδια σχετική λιανική αγορά.

3.3.2.1. Λιανική ευρυζωνική πρόσβαση μέσω υποδομής χάλκινων καλωδίων

Στην Κύπρο η παροχή υπηρεσιών πρόσβασης σε ευρυζωνικές υπηρεσίες από σταθερό σημείο γίνεται κυρίως μέσω του δικτύου πρόσβασης χάλκινων καλωδίων του εγκατεστημένου παροχέα

³⁶ Βλ. π.χ. τα χαρακτηριστικά για προϊόντα office internet στο σύνδεσμο <https://www.ATHK.com.cy/internet-office-products>

(ΑΤΗΚ), και πιο συγκεκριμένα μέσω των μεταλλικών τοπικών βρόχων³⁷ με τη χρήση τεχνολογίας ADSL2+ και VDSL2. Οι τεχνολογίες ADSL για την παροχή ευρυζωνικής πρόσβασης χρησιμοποιούνται τόσο από την ΑΤΗΚ, η οποία προσφέρει εν δυνάμει κάλυψη του 100% των συνδέσεων της³⁸, όσο και από τους εναλλακτικούς παροχείς³⁹. Με την τεχνολογία VDSL2⁴⁰ προσφέρεται κάλυψη 60,2%³⁹. Περαιτέρω η ΑΤΗΚ προσφέρει ταχύτητες 50 Mbps και 80 Mbps εφαρμόζοντας την τεχνική bonding. Παρόλο που ο εξοπλισμός της ΑΤΗΚ υποστηρίζει την τεχνική 'vectoring', αυτή δεν δύναται να εφαρμοστεί ευρέως στην παρούσα φάση αφού στο δίκτυο πρόσβασης χάλκινων καλωδίων ισχύουν ρυθμιστικές υποχρεώσεις παροχής αδεσμοποίητης πρόσβασης στον τοπικό υπο/βρόχο (αγορά 4[2007]), ενώ υφίστανται επίσης υποχρεώσεις χονδρικής ευρυζωνικής πρόσβασης (αγορά 5[2007]) οι οποίες επιτρέπουν σε εναλλακτικούς παροχείς να προσφέρουν υπηρεσίες σε λιανικό επίπεδο.

3.3.2.2. Λιανική ευρυζωνική πρόσβαση μέσω υποδομής οπτικών ινών

Ο εγκατεστημένος παροχέας (ΑΤΗΚ) προτίθεται⁴¹ να προχωρήσει σε οργανωμένη ανάπτυξη δικτύου πρόσβασης οπτικών ινών χρησιμοποιώντας τη τεχνολογία GPON, σε τοπολογία σημείου σε πολλαπλά σημεία (point to multipoint) αποφεύγοντας την εγκατάσταση οπτικού παθητικού διακλαδωτή, στους αστικούς εσωτερικούς δακτυλίους⁴² και σε περιορισμένη κλίμακα σε οικονομικά συμφέρουσες περιοχές σε εξωτερικούς δακτυλίους (κυρίως νέες αναπτύξεις).

³⁷ Ο «τοπικός βρόχος» ορίζεται ως «φυσικό κύκλωμα που συνδέει το σημείο τερματισμού του δικτύου με κεντρικό καταμεμητή ή με την αντίστοιχη ευκολία στο σταθερό δημόσιο δίκτυο ηλεκτρονικών επικοινωνιών» (Οδηγία 2009/140/EC, του Ευρωπαϊκού Κοινοβουλίου και του Συμβουλίου της 25^{ης} Νοεμβρίου 2009, αρθρ. 2, όπως τροποποίησε το άρθρο 2(α), σημείο (ε) της Οδηγίας 2002/19/EC). Υποστηρίζει υπηρεσίες τηλεφωνίας και δεδομένων.

³⁸ Πηγή Broadband Coverage in Europe 2014 Mapping progress towards the coverage objectives of the Digital Agenda A study prepared for the European Commission DG Communications Networks, Content & Technology

³⁹ Εφόσον γίνεται χρήση αδεσμοποίητης πρόσβασης στον τοπικό υπο(βρόχο)

⁴⁰ χρήση της τεχνολογίας VDSL2 γίνεται πλέον και από τους Κεντρικούς Καταμεμητές χάλκινων καλωδίων με επέκταση των μασκών φάσματος για τα σήματα τεχνολογίας VDSL2 μέχρι τη μέγιστη χρησιμοποιήσιμη συχνότητα (MUF) της τεχνολογίας VDSL2 12a (12MHz) σύμφωνα με την απόφαση του Επιτρόπου ΚΔΠ 368/2014

⁴¹ Επιστολές ΑΤΗΚ προς ΕΡΗΕΤ 9 & 27 Οκτ 2015, στοιχεία που κατατέθηκαν από ΑΤΗΚ στο πλαίσιο της μελέτης 'Broadband acceleration study for Cyprus', 29 Ιανουαρίου 2016, την οποία εκπόνησε ο οίκος συμβούλων Analysys Mason για λογαριασμό του ΓΕΡΗΕΤ, με χρηματοδότηση της Ευρωπαϊκής Τράπεζας για την Ανασυγκρότηση και την Ανάπτυξη

⁴² Απόφαση Επιτρόπου περί καθορισμού υποχρεώσεων και διαδικασιών για τη δημιουργία και εφαρμογή πλάνου Διαχείρισης Συχνοτήτων (ΚΔΠ 450/2008), όπως τροποποιήθηκε με την Απόφαση του 2012 (ΚΔΠ 352/2012) και την Απόφαση του 2014 (ΚΔΠ 368/2014).

Σύμφωνα με το αναπτυξιακό πλάνο της ΑΤΗΚ, από την ανάπτυξη αυτή θα καλυφθεί παγκύπρια το 35% των υποστατικών δηλ. περίπου 95,000 νοικοκυριά⁴³.

Σε συνδυασμό με τη χρήση τεχνικών αύξησης ταχύτητας bonding και vectoring η ΑΤΗΚ προβλέπει 100% πληθυσμιακή κάλυψη με τουλάχιστον 30 Mbps έως το 2018 και 70% κάλυψη με τουλάχιστον 100Mbps μέχρι το 2020⁴⁴.

Η Αρχή Ηλεκτρισμού Κύπρου, παρόλο που διαθέτει εντός των αστικών κέντρων υποδομή σε οπτικές ίνες⁴⁵ περιορίζεται σε ενοικίαση της υποδομής της σε εναλλακτικούς παροχείς και δεν έχει εκδηλώσει πρόθεση να αναπτύξει δίκτυο πρόσβασης για την παροχή λιανικών ευρυζωνικών υπηρεσιών. Σε κάθε περίπτωση σημειώνεται ότι ο Επίτροπος θα παρακολουθεί στενά τη χρήση του δικτύου της ΑΗΚ προκειμένου να διαπιστωθεί κατά πόσο επηρεάζεται ο ορισμός και η ανάλυση της σχετικής αγοράς όπως αυτός παρουσιάζεται στο παρόν έγγραφο.

3.3.2.3 Λιανική ευρυζωνική πρόσβαση μέσω Σταθερής Ασύρματης Πρόσβασης.

Σε ό,τι αφορά στην ενδεχόμενη παροχή ευρυζωνικών υπηρεσιών μέσω υποδομής Σταθερής Ασύρματης Πρόσβασης (FWA, Wimax), δεν επιδείχθηκε ενδιαφέρον με την υποβολή σχετικής αίτησης από κανένα μέρος κατά τη σχετική πρόσκληση που απηύθυνε το 2011 ο διευθυντής του Τμήματος Ηλεκτρονικών Επικοινωνιών του Υπουργείου Μεταφορών Επικοινωνιών και Έργων⁴⁶, και λαμβάνοντας υπόψη ότι δεν προβλέπεται η προκήρυξη και ανάπτυξη δικτύου FWA εντός της περιόδου αναφοράς η διερεύνηση της εν δυνάμει περίληψης προϊόντων της συγκεκριμένης τεχνολογίας στον ορισμό της σχετικής λιανικής αγοράς δεν δικαιολογείται.

3.3.2.4 Λιανική ευρυζωνική πρόσβαση μέσω Wi-Fi

Η προσφορά υπηρεσιών μέσω Wi-Fi περιορίζεται σε hot-spots⁴⁷ ευρισκόμενα κυρίως σε αεροδρόμια, ξενοδοχεία, συνεδριακά κέντρα και χώρους αναψυχής. Μολονότι τα τελευταία χρόνια

⁴³ Απάντηση ΑΤΗΚ σε ερωτηματολόγιο ΓΕΡΗΕΤ Εξέτασης των Σχετικών Αγορών, 08 Ιουλίου 2015.

⁴⁴ <http://www.mcw.gov.cy/mcw/dec/dec.nsf/All/95D93825844A46B7C2257F4900380699?OpenDocument>

⁴⁵ Σε μορφή dark fiber η οποία δεν καταλήγει σε υποστατικά συνδρομητών (δίκτυο κορμού). Η ΑΗΚ σε απάντηση της (ημερομηνίας 11 Ιουνίου 2015) στο ερωτηματολόγιο του ΓΕΡΗΕΤ δηλώνει ότι δεν παρέχει υπηρεσίες που αφορούν την σχετική αγορά.

⁴⁶ Αρμόδια αρχή διαχείρισης του φάσματος στην Κυπριακή Δημοκρατία

⁴⁷ Η λειτουργία των οποίων ρυθμίζεται από σχετικό Διάταγμα του Διευθυντή του Τμήματος Ηλεκτρονικών Επικοινωνιών του ΥΣΕ.

η παροχή υπηρεσιών ασύρματης ευρυζωνικής πρόσβασης σε δημόσιους χώρους, τουριστικές περιοχές, παραλίες κ.α. έχει αυξηθεί με τη δημιουργία νέων hot-spots από τους παροχείς, ο τύπος αυτός ευρυζωνικής πρόσβασης απευθύνεται σε καταναλωτές που βρίσκονται «μεταβατικά» σε συγκεκριμένο χώρο (π.χ. ταξιδιώτες για επαγγελματικούς λόγους ή για λόγους αναψυχής, φοιτητές) και όχι χρήστες σε σταθερό σημείο (π.χ. στο σπίτι ή στο γραφείο) οι οποίοι χρειάζονται συνεχή και σταθερή πρόσβαση σε ευρυζωνικές υπηρεσίες.

Επιπλέον, οι παρεχόμενες ευρυζωνικές υπηρεσίες μέσω Wi-Fi συνήθως δεν παρέχουν ούτε ασφάλεια επικοινωνίας, ούτε εγγύηση πρόσβασης ούτε εγγυημένη ταχύτητα πρόσβασης με αποτέλεσμα σε ώρες αιχμής η ποιότητα των παρεχόμενων υπηρεσιών να υπολείπεται σημαντικά σε σύγκριση με τις υπηρεσίες που παρέχονται μέσω άλλων τεχνολογιών παροχής ευρυζωνικής πρόσβασης σε σταθερή θέση. Λαμβάνοντας υπόψη τα ανωτέρω, τα hot-spots Wi-Fi δεν μπορούν να θεωρηθούν ισοδύναμα της ευρυζωνικής πρόσβασης που προσφέρει είτε η τεχνολογία xDSL είτε η τεχνολογία οπτικών ινών.

3.3.2.5 Λιανική ευρυζωνική πρόσβαση μέσω Ομοαξωνικού Καλωδίου

Στην Κύπρο σήμερα δραστηριοποιείται επίσης παροχέας υπηρεσιών ευρυζωνικής πρόσβασης μέσω καλωδιακής υποδομής (Cablenet Communications Ltd). Η εταιρεία καλύπτει το 56,3% των νοικοκυριών και διαχειρίζεται το 20% του συνολικού αριθμού των ευρυζωνικών συνδέσεων.

Σε επίπεδο λιανικών δημόσια διαθέσιμων υπηρεσιών ευρυζωνικής πρόσβασης σε σταθερή θέση, τα χαρακτηριστικά της υπηρεσίας θεωρούνται πρακτικά ισοδύναμα της ευρυζωνικής πρόσβασης που προσφέρεται από την τεχνολογία xDSL και την τεχνολογία οπτικών ινών.

3.3.2.6 Λιανική ευρυζωνική πρόσβαση μέσω της τεχνολογίας Power Line Communications (PLC)

Η Αρχή Ηλεκτρισμού Κύπρου, δεν έχει εκδηλώσει πρόθεση να αναπτύξει παροχή ευρυζωνικών υπηρεσιών στη βάση της τεχνολογίας PLC (Power Line Communications). Σε κάθε περίπτωση σημειώνεται ότι ο Επίτροπος θα παρακολουθεί στενά τη χρήση του δικτύου της ΑΗΚ προκειμένου να διαπιστωθεί κατά πόσο επηρεάζεται ο ορισμός και η ανάλυση της σχετικής αγοράς όπως αυτός παρουσιάζεται στο παρόν έγγραφο.

3.3.2.7 Υποκαταστασιμότητα στο Λιανικό επίπεδο

Η αξιολόγηση βασίζεται στα αποτελέσματα της έρευνας καταναλωτών και συγκεκριμένα στην αξιολόγηση της υποκαταστασιμότητας των υπηρεσιών ευρυζωνικής πρόσβασης⁴⁸ που προσφέρονται στο ευρύ κοινό, όπως επίσης και στα ευρήματα του παρατηρητηρίου αγοράς που διατηρεί το ΓΕΡΗΕΤ, της περιόδου 2013-2015, βλ. Παράρτημα Γ.

3.3.2.7.1 Δυνατότητα υποκατάστασης της ζήτησης

Παρόλο που η χρήση ενός προϊόντος από τον τελικό χρήστη είναι άρρηκτα συνδεδεμένη με τα λειτουργικά χαρακτηριστικά του προϊόντος, διαφορετικά προϊόντα δυνατό να χρησιμοποιούνται από τον τελικό χρήστη για τον ίδιο σκοπό. Σε τέτοια περίπτωση είναι δυνατό τα διαφορετικά αυτά προϊόντα να συμπεριληφθούν στην ίδια αγορά. Επιπρόσθετα, η διαφορά στην τιμή μεταξύ διαφορετικών προϊόντων δεν τα κατατάσσει αυτόματα σε διαφορετική αγορά, εάν η αντίδραση των τελικών χρηστών σε περίπτωση σχετικής αύξησης της τιμής είναι να τα θεωρήσει ως υποκατάστατα. Παράλληλα, κατά την εξέταση της πιθανότητας υποκατάστασης θα πρέπει να λαμβάνεται υπόψη το πιθανό κόστος μεταστροφής σε άλλο προϊόν το οποίο, εάν είναι σημαντικό, δυνατό να εμποδίζει τη θεώρηση του εναλλακτικού προϊόντος ως υποκατάστατου⁴⁹.

Στο Γράφημα 1 καταγράφεται η ένταση του ανταγωνισμού (προσφορά λιανικών προϊόντων ευρυζωνικής πρόσβασης) στην επικράτεια που ελέγχεται από την Κυπριακή Δημοκρατία. Προσφορά λιανικών προϊόντων από αυξημένο αριθμό παροχέων (4) παρατηρείται στις αστικές περιοχές (συγκέντρωση 70% του πληθυσμού) στις οποίες αναπτύσσονται δύο δίκτυα (xDSL, Cable)⁵⁰. Στις περιοχές στις οποίες ο παροχέας δικτύου ομοαξωνικού καλωδίου έχει ιδιόκτητο δίκτυο παρέχει κάλυψη στο 56,3% των νοικοκυριών.

Γράφημα 1⁵¹

⁴⁸ Ο ορισμός που χρησιμοποιεί η ΕΕ αναφορικά με την ταχύτητα πρόσβασης, δηλαδή ευρυζωνικές υπηρεσίες είναι οι υπηρεσίες οι οποίες επιτρέπουν συνεχή σύνδεση με το διαδίκτυο με ταχύτητες μεγαλύτερες από 144kbps (COCOM bi-annual broadband questionnaire, January 2015).

⁴⁹ Υπόθεση 322/81, Michelin κατά Επιτροπής [1983] συλλογή 3461, Υπόθεση C-62/86, AKZO κατά Επιτροπής, [1991] συλλογή I-3359, Υπόθεση C-333/94, TetraPak κατά Επιτροπής [1996] συλλογή I-5951.

⁵⁰ Εξαιρείται η αστική περιοχή της Πάφου όπου δίκτυο διατηρεί μόνο η ΑΤΗΚ..

⁵¹ Εργαλείο NET2MAP <http://geomatic.com.cy/geomaps/?map=geriet>

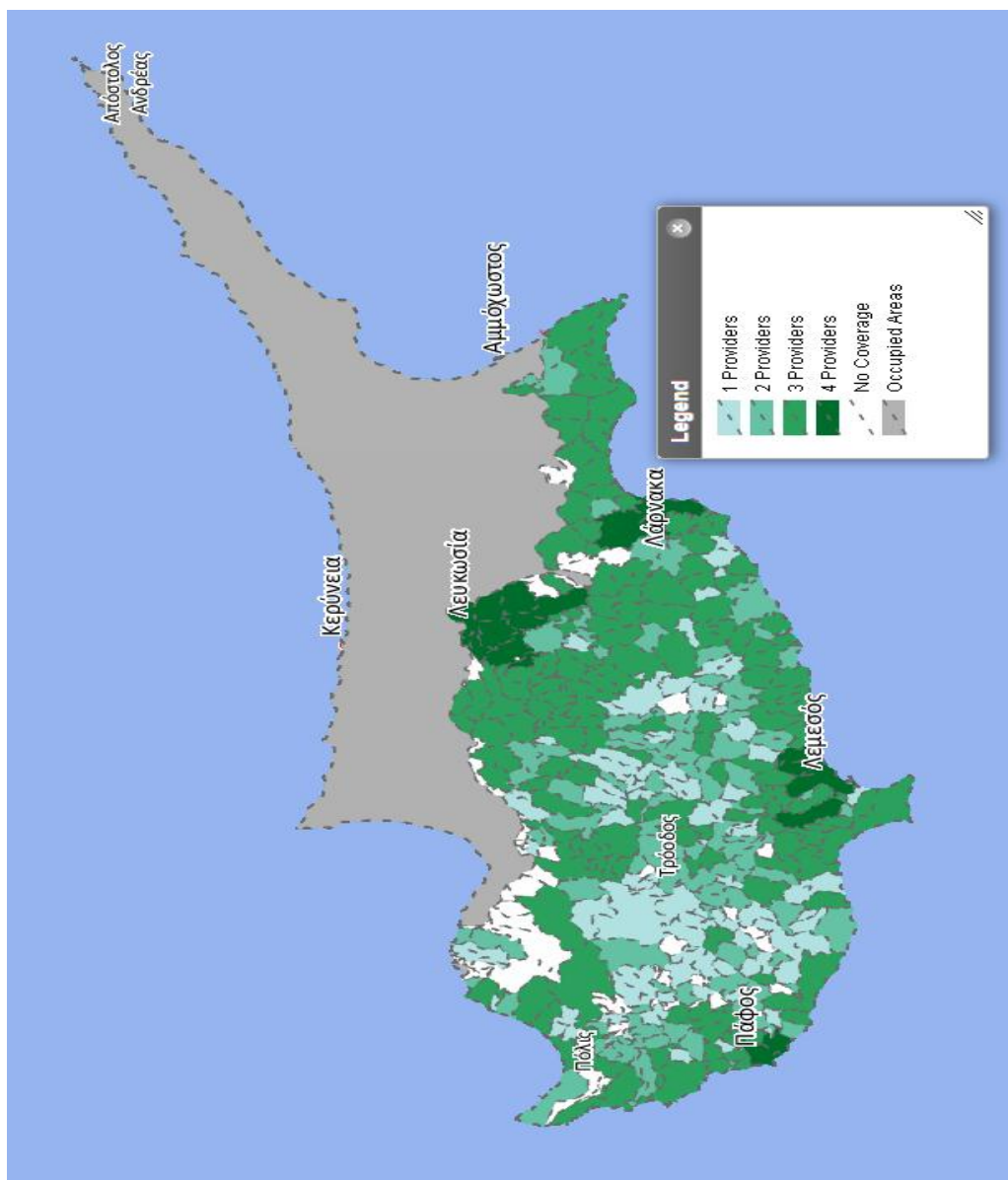

Τα χαρακτηριστικά των προϊόντων λιανικής ευρυζωνικής πρόσβασης που διαφημίζουν οι παροχείς είτε αυτά προσφέρονται μέσω υποδομής xDSL είτε μέσω ομοαξονικού δικτύου, βλ. Γραφήματα 2 και 3, παρουσιάζονται ισοδύναμα και δεν επιχειρείται διαφοροποίησή τους προς τον καταναλωτή στη βάση της τεχνολογίας υποδομής.

Γράφημα 2

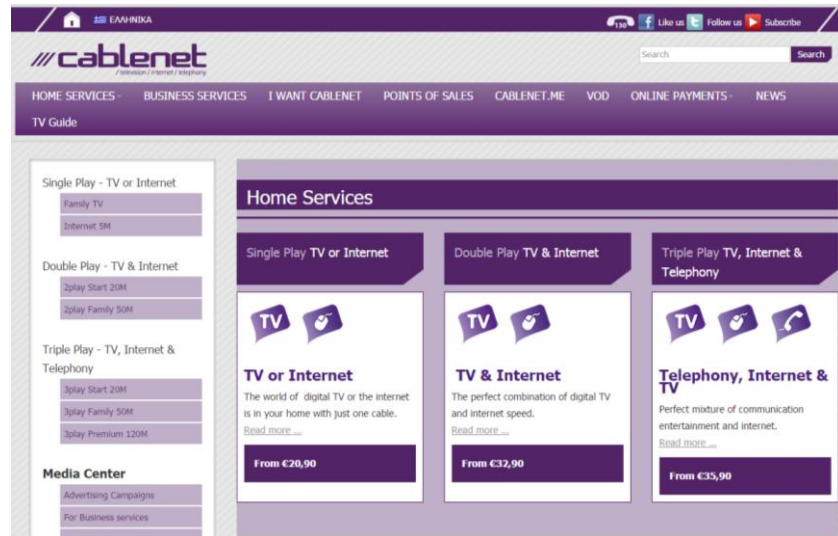

Γράφημα 3

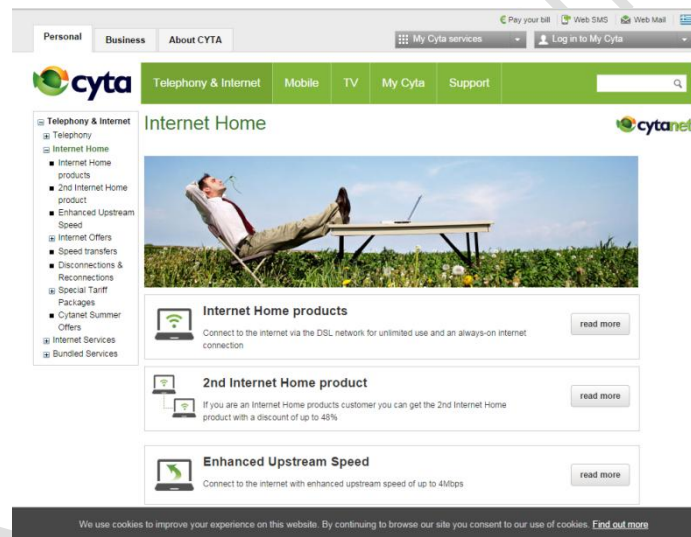

Τη θέση αυτή ενισχύει η τοποθέτηση των καταναλωτών⁵² στην ερώτηση «Εάν όλα τα άλλα (χαρακτηριστικά υπηρεσίας, προσφορές για αντίστοιχα άλλων παροχέων) έμεναν τα ίδια, και ο παροχέας σας αύξανε την τιμή της υπηρεσίας πρόσβασης κατά 10%, κατά πόσο θα εξετάζατε το ενδεχόμενο να αλλάξατε παροχέα;» το 57% των συνδρομητών της ΑΤΗΚ, το 75% των συνδρομητών της Primetel, το 60% των συνδρομητών της Cablenet και το 59% των συνδρομητών της MTN απάντησαν πως θα άλλαζαν παροχέα. Η ίδια προσέγγιση, δηλ. της προσφοράς προϊόντων ευρυζωνικής πρόσβασης στη βάση τεχνολογικής ουδετερότητας, αναμένεται να ισχύσει και όταν προσφέρονται προϊόντα ευρυζωνικής πρόσβασης με τεχνολογία

⁵² Βλ. έρευνα καταναλωτών ΓΕΡΗΕΤ για την αγορά 3, Ιούλιος 2015

οπτικών ιών ή με τεχνική bonding και vectoring σε δίκτυο πρόσβασης τεχνολογίας xDSL. Σύμφωνα με τα στοιχεία του παρατηρητηρίου αγοράς του ΓΕΡΗΕΤ, οι συνδρομητές με ευρυζωνική πρόσβαση μέσω ομοαξονικού καλωδίου κατά τις 31/12/12 αποτελούσαν το 14% της αγοράς με 30,557 συνδρομητές. Ο αριθμός αυτών των συνδρομητών αυξήθηκε στις 30/06/15 κατά 62% φτάνοντας τους 49,503 που αντιστοιχεί σε ποσοστό 20%, βλ. γράφημα 4. Περαιτέρω στις περιοχές όπου η Cablenet διαθέτει ιδιόκτητο δίκτυο το ποσοστό της αυξάνεται στο 33%, βλ. Πίνακα 1, κάτι που αναδεικνύει το γεγονός της υποκαταστασιμότητας των λιανικών προϊόντων ευρυζωνικής πρόσβασης xDSL – ομοαξονικό καλώδιο.

Πίνακας 1

Ποσοστά ανά Επαρχία με Παρουσία δύο Δικτύων												
Επαρχία	Αριθμός Συνδρομητών					Ποσοστό Συνδρομητών					Νοικοκυριά	%Διεξόδους
	Cyta	Primetel	MTN	Cablenet	Σύνολο	Cyta	Primetel	MTN	Cablenet	Σύνολο		
Σύνολο	74,829	20,362	4,043	49,749	148,983	50%	14%	3%	33%	100%	172,920	86%

Γράφημα 4

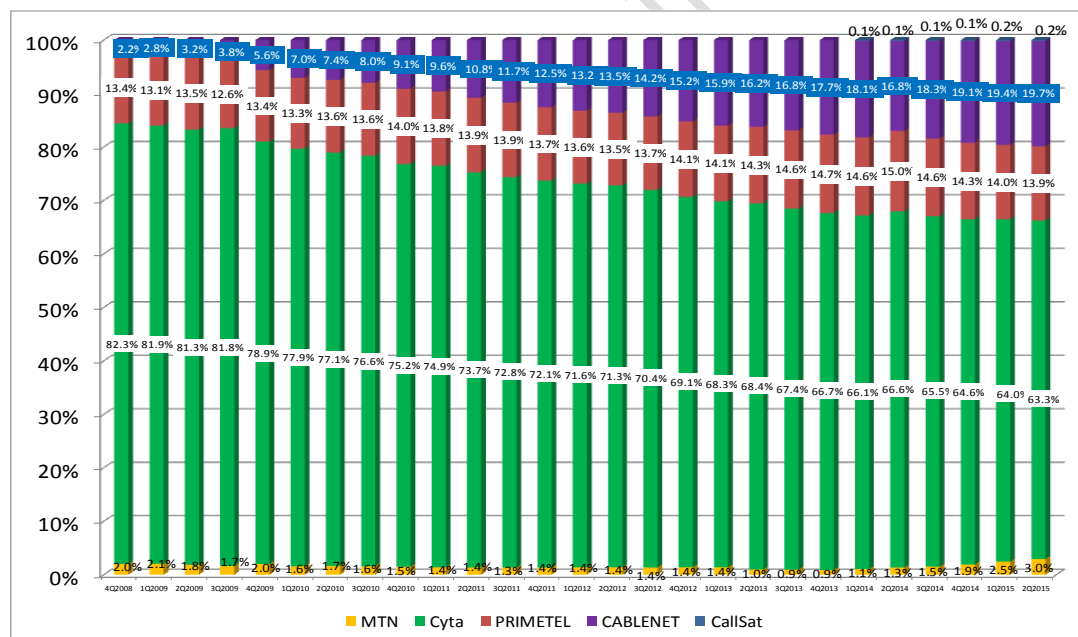

Πέρα από την υποκαταστασιμότητα μεταξύ των λιανικών υπηρεσιών ευρυζωνικής πρόσβασης που προσφέρονται από δίκτυα σταθερής, το ΓΕΡΗΕΤ αξιολόγησε το ενδεχόμενο να αποτελεί υποκατάστατο το προϊόν ευρυζωνικής πρόσβασης που προσφέρεται από τα δίκτυα κινητής (4G). Τα αποτελέσματα που συγκεντρώθηκαν από τις απαντήσεις στην έρευνα καταναλωτών που διεξήχθη για λογαριασμό του ΓΕΡΗΕΤ, δεικνύουν ότι καταναλωτές που ανήκουν κυρίως στις ηλικιακές ομάδες 16-34 και 35-44 και χρησιμοποιούν το δίκτυο κινητής για πρόσβαση σε δίκτυα

κοινωνικής δικτύωσης, η ευρυζωνική πρόσβαση από το δίκτυο κινητής θεωρείται υποκατάστατο της ευρυζωνικής πρόσβασης σε σταθερή θέση παρά το περιορισμένο της πληθυσμιακής κάλυψη⁵³ των δικτύων κινητής σε ό,τι αφορά στην υποστήριξη ευρυζωνικής πρόσβασης, και την αισθητά διαφορετική τιμολόγηση⁵⁴, σε αντίθεση με το 34% των ερωτηθέντων οι οποίοι δηλώνουν πως θα αντικαθιστούσαν την σταθερή ευρυζωνική τους πρόσβαση με κινητή εάν η τιμολόγηση ήταν φθηνότερη, και κατά δεύτερο λόγο (12%) αν η υπήρχε απεριόριστη χρήση δεδομένων.

Οι απαντήσεις του δείγματος των καταναλωτών που αντιλαμβάνονται υποκαταστασιμότητα μεταξύ κινητής και σταθερής ευρυζωνικής πρόσβασης, πέραν από την προκατάληψη εξαιτίας της χρήσης, προφανώς επηρεάζονται από άγνοια αναφορικά με μια θεμελιώδη διαφορά μεταξύ κινητών και σταθερών ευρυζωνικών υπηρεσιών η οποία αφορά στο γεγονός ότι η κατανομή της χωρητικότητας δεδομένων του κινητού δικτύου γίνεται από κοινού με άλλους χρήστες εντός της γεωγραφικής περιοχής που καλύπτει ένας συγκεκριμένος σταθμός ραδιοεπικοινωνιών. Δεδομένου ότι τόσο η χρήση όσο και ο αριθμός των συνδεδεμένων χρηστών μεταβάλλονται συνεχώς, είναι δύσκολο να προβλεφθεί η ταχύτητα που θα έχει κάποιος χρήστης σε κάθε δεδομένη στιγμή και πώς θα λειτουργήσουν στη συσκευή του οι διάφορες υπηρεσίες.

Περαιτέρω, περιορισμοί στην ταχύτητα και την τιμολόγηση των υπηρεσιών και χρήση δεδομένων δυσχεραίνουν τη δυνατότητα των παροχών να προσφέρουν μέσω ασύρματων κινητών δικτύων υπηρεσίες περιεχομένου(video). Καθίσταται, επομένως, προφανές ότι τα προϊόντα ευρυζωνικής πρόσβασης κινητής δεν βρίσκονται στην ίδια σχετική αγορά με προϊόντα ευρυζωνικής πρόσβασης που προσφέρονται από σταθερά δίκτυα.

Ακόμα και στην περίπτωση της προσφοράς προϊόντος ευρυζωνικής πρόσβασης σε σταθερή θέση μέσω δικτύου κινητής, περιορισμοί που αφορούν τον συνολικό όγκο δεδομένων

⁵³ Συγκεκριμένα το δίκτυο HSPA της ΑΤΗΚmobile Vodafone καλύπτει πληθυσμιακά το 89,3% της Επικράτειας της Κυπριακής Δημοκρατίας, ενώ το αντίστοιχο δίκτυο της MTN καλύπτει 90,1% του πληθυσμού (βλ. εισαγωγή υπηρεσίας HSPA+ από MTN, Μάρτιος 2012) ενώ παράλληλα το Μάρτιο του 2015 έγινε η έναρξη λειτουργίας του δικτύου της 4G με ποσοστό κάλυψης πληθυσμιακής κάλυψης 59% (πηγή στοιχεία παρατηρητηρίου αγοράς ΓΕΡΗΕΤ 2^ο τρίμηνο 2015). Το ποσοστό κάλυψης της σταθερής ευρυζωνικής πρόσβασης αντίθετως ανέρχεται σήμερα στο 100% του πληθυσμού. Σε περίπτωση ωστόσο που μια περιοχή δεν καλύπτεται από δίκτυο 3,5G/4G, ο χρήστης συνδέεται στο διαδίκτυο από το τερματικό του με χαμηλότερη ταχύτητα UMTS (εάν υπάρχει κάλυψη). Διαφορετικά (fallback) μπορεί να συνδεθεί στο διαδίκτυο μέσω του δικτύου GPRS, με πολύ χαμηλές ταχύτητες ωστόσο (έως 144kbps). Η σύνδεση αυτή είναι ωστόσο πολύ αργή σε σύγκριση με τη σταθερή ευρυζωνική σύνδεση και δεν δύναται να αποτελεί υποκατάστατο αυτής.

⁵⁴ Η διαπίστωση αυτή επιβεβαιώνεται και από τα χαρακτηριστικά και τη μέθοδο τιμολόγησης των δύο προϊόντων. Συγκεκριμένα, ενώ η σταθερή ευρυζωνική πρόσβαση προσφέρει σήμερα ταχύτητες έως 80 Mbps (στην περίπτωση της Cablenet έως 120 Mbps), η σύνδεση μέσω ασύρματου δικτύου έχει ως πιο φθηνό πακέτο €4 και αφορά 30 MB και το πιο ακριβό να είναι €69 και να αφορά 20 GB όγκου (download) δεδομένων. Σημειώνεται δε πως η τιμή για κάθε επιπρόσθετο MB κυμαίνεται από €0.4068/MB έως €2 / 10MB αναλόγως του πακέτου συνδρομής. Για την προσφορά ασύρματης ευρυζωνικής πρόσβασης απαιτείται κάλυψη δικτύου 3G/4G και άνω, το οποίο σήμερα δεν καλύπτει το σύνολο της επικράτειας.

(upload/download) στη διάθεση του χρήστη και τη διακύμανση της προσφερόμενη ταχύτητας πρόσβασης, ως αποτέλεσμα των περιορισμών που επιβάλλει το διαθέσιμο εύρος ζώνης ανά σταθμό βάσης, καθιστούν τις δύο κατηγορίες προϊόντων ευρυζωνικής πρόσβασης ως μη υποκατάστατες, τουλάχιστον για τη χρονική διάρκεια της παρούσας περιόδου αναφοράς.

Περαιτέρω, η ποιοτική ανάλυση που προηγείται, ενισχύεται από τα αριθμητικά αποτελέσματα ελέγχου που έγινε από το ΓΕΡΗΕΤ σε σχέση με το correlation και το R-square μεταξύ του αριθμού των σταθερών ευρυζωνικών συνδέσεων και κινητών ευρυζωνικών συνδέσεων, στον οποίο παρουσιάζονται υψηλά θετικοί συσχετισμοί των αριθμών αυτών κατά τα τελευταία 5 χρόνια, βλ. Πίνακα 2, γεγονός που παραπέμπει σε συμπληρωματικές και όχι υποκατάστατες υπηρεσίες. Η σχέση αυτή δεν αναμένεται να διαφοροποιηθεί κατά τη χρονική διάρκεια της περιόδου αναφοράς αυτής της εξέτασης αγοράς.

Πίνακας 2

ΕΤΟΣ	Συνδρομές Κινητής Ευρυζωνικής Πρόσβασης	Συνδρομές Σταθερής Ευρυζωνικής
2010	15,729	194,455
2011	47,382	212,149
2012	60,270	220,582
2013	77,437	228,709
2014	188,848	243,611
	R-square	0.84
	<i>Συνδρομές Κινητής Ευρυζωνικής Πρόσβασης</i>	<i>Συνδρομές Σταθερής Ευρυζωνικής Πρόσβασης</i>
Συνδρομές Κινητής Ευρυζωνικής Πρόσβασης	1	
Συνδρομές Σταθερής Ευρυζωνικής Πρόσβασης	0.91	1

Τέλος, σημειώνεται ότι στην Κύπρο δεν προσφέρονται προϊόντα λιανικής ευρυζωνικής πρόσβασης από δίκτυα επίγειας ψηφιακής τηλεόρασης. Η δε προσφορά μέσω δορυφορικού δικτύου περιορίζεται στο 0.1%.

3.3.2.7.2 Δυνατότητα Υποκατάστασης της Προσφοράς

Η δυνατότητα υποκατάστασης από την πλευρά της προσφοράς εξετάζει την περίπτωση παροχών που δεν δραστηριοποιούνται στην προσφορά λιανικής ευρυζωνικής πρόσβασης να εισέλθουν στην εν λόγω αγορά, εντός λογικού χρονικού διαστήματος, μετά από αύξηση της σχετικής τιμής, μικρής αλλά ουσιαστικής και διαρκούς. Σε περιπτώσεις όπου το συνολικό κόστος αλλαγής της παραγωγής προκειμένου να παραχθεί το νέο προϊόν είναι σχετικά αμελητέο, το προϊόν αυτό μπορεί να περιληφθεί στον ορισμό της αγοράς προϊόντων.

Στο χρονικό πλαίσιο της παρούσας ανάλυσης δεν αναμένεται ότι παροχές άλλοι από αυτούς που δραστηριοποιούνται στη λιανική αγορά προϊόντων ευρυζωνικής πρόσβασης σε σταθερή θέση θα είναι σε θέση να αναπτύξουν υποδομή η οποία να συγκρίνεται σε επίπεδο κάλυψης (100%)⁵⁵ των ελεύθερων περιοχών της Κυπριακής Δημοκρατίας) με την υποδομή που διαθέτει αυτή τη στιγμή ο εγκατεστημένος παροχέας (ΑΤΗΚ) ή η Cablenet (56,3%), εξαιτίας τόσο του μεγάλου ύψους επένδυσης που απαιτείται, είτε αυτό αφορά σε ανάπτυξη ιδιόκτητου δικτύου πρόσβασης είτε σε επένδυση για να αξιοποιηθούν υφιστάμενες συμμετρικές (π.χ. συνεγκατάσταση) ή και ασύμμετρες (π.χ. αδεσμοποίητη πρόσβαση στον τοπικό υπο/βρόχο, χονδρική ευρυζωνική πρόσβαση) ρυθμιστικές υποχρεώσεις που επιβλήθηκαν στον παροχέα με ΣΙΑ, αλλά και του χρόνου που χρειάζεται για την ανάπτυξή της. Περαιτέρω, τόσο η απροθυμία της ΑΗΚ, ως ιδιοκτήτη δικτύου οπτικών ινών, να αναπτύξει δίκτυο πρόσβασης, όσο και η έλλειψη ζήτησης συχνοτήτων για την ανάπτυξη δικτύου σταθερής ασύρματης πρόσβασης περιορίζουν τους εν δυνάμει παροχείς για την περίοδο αναφοράς στους ΑΤΗΚ, Primetel, MTN και Cablenet.

3.3.2.8 Συμπέρασμα

Στηριζόμενος στην ανάλυση η οποία προηγήθηκε, ο Επίτροπος συμπεραίνει ότι η λιανική αγορά ευρυζωνικής πρόσβασης σε σταθερή θέση, περιλαμβάνει τα σχετικά προϊόντα που προσφέρονται μέσω του χάλκινου δικτύου με χρήση της τεχνολογίας xDSL (περιλαμβανομένων των τεχνικών bonding και vectoring), μέσω του δικτύου οπτικών ινών και μέσω του δικτύου ομοαξονικών καλωδίων.

3.3.3. Αξιολόγηση του επιπέδου του ανταγωνισμού της αγοράς λιανικής ευρυζωνικής πρόσβασης μετά τη ρύθμιση της αγοράς τοπικής πρόσβασης σε σταθερή θέση

⁵⁵ Πηγή Broadband Coverage in Europe 2014 Mapping progress towards the coverage objectives of the Digital Agenda A study prepared for the European Commission DG Communications Networks, Content & Technology

Ο ΕΡΗΕΤ οφείλει να εξετάσει κατά πόσο η ρύθμιση της αγοράς τοπικής πρόσβασης σε σταθερή θέση είναι ικανή στο να αντιμετωπίσει τις αδυναμίες του ανταγωνισμού στην αγορά λιανικής ευρυζωνικής πρόσβασης.

Η είσοδος ενός παροχέα μέσω της χονδρικής τοπικής πρόσβασης, άσχετα αν δεν απαιτεί την ανάπτυξη ενσύρματου δικτύου πρόσβασης, απαιτεί την επένδυση σε ενεργό και παθητικό εξοπλισμό και την αγορά υπηρεσιών συνεχκατάστασης π.χ. σε αγωγούς, Κεντρικούς Καταναμητές Καλωδίων, Διακλαδωτές Καλωδίων κτλ ειδικά στις περιοχές που θα διατηρηθεί το χάλκινο δίκτυο της ΑΤΗΚ. Η αυξημένη αυτή αρχική επένδυση δύναται να αποφευχθεί μέσω της επόμενης χονδρικής αγοράς, δηλαδή της χονδρικής αγοράς κεντρικής πρόσβασης.

Όσον αφορά την προβλεπόμενη ανάπτυξη οπτικού δικτύου της ΑΤΗΚ τοπολογίας GPON, ο ΕΡΗΕΤ θεωρεί ότι με την επιβολή της ρυθμιστικής υποχρέωσης της εικονικής πρόσβασης στο πρώτο σημείο συγκέντρωσης του δικτύου οπτικών ινών (βλ. έγγραφο κοινοποίησης αγοράς 3^α), δηλαδή στο επίπεδο του σημερινού τοπικού τηλεφωνικού κέντρου, οι εναλλακτικοί παροχείς θα μπορούν εύκολα και οικονομικά να μεταστραφούν στις περιοχές αυτές, από την αγορά χονδρικής πρόσβασης στο δίκτυο χαλκού, στην αγορά χονδρικής εικονικής πρόσβασης στο δίκτυο οπτικής ίνας της ΑΤΗΚ. Επομένως ο ΕΡΗΕΤ θεωρεί ότι, σε σχέση με το οπτικό δίκτυο και μόνο της ΑΤΗΚ, δεν απαιτείται οποιαδήποτε ρύθμιση σε επίπεδο της αγοράς χονδρικής κεντρικής πρόσβασης αφού η αγορά δύναται να καταστεί ανταγωνιστική με την επιβολή της ρύθμισης στην αγορά χονδρικής τοπικής πρόσβασης.

Η ρύθμιση της χονδρικής αγοράς τοπικής πρόσβασης δεν αρκεί από μόνη της, όμως, να αντιμετωπίσει τα προβλήματα ανταγωνισμού στη λιανική αγορά στις περιοχές που θα διατηρηθεί το χάλκινο δίκτυο της ΑΤΗΚ αφού η τοπική πρόσβαση (αδεσμοποίητη πρόσβαση στον τοπικό υπο/βρόχο) παρουσιάζει σημαντική διαφοροποίηση σε ό,τι αφορά οικονομικές επενδύσεις σε σχέση με τη χονδρική ευρυζωνική πρόσβαση.

3.3.4 Χονδρικό Επίπεδο

3.3.4.1 Αγορά Χονδρικής Κεντρικής Πρόσβασης

Η αγορά χονδρικής κεντρικής πρόσβασης (Wholesale Central Access –WCA) διαχωρίζεται από την αγορά χονδρικής τοπικής πρόσβασης (Wholesale Local Access –WLA) με βάση τα ακόλουθα χαρακτηριστικά

1. Τη θέση στην οποία ο παροχέας αποκτά πρόσβαση.
2. Τη δυνατότητα να παρέχει εγγυημένο εύρος ζώνης στους συνδρομητές του παροχέα.
3. Την ευελιξία που προκύπτει από τον έλεγχο του δικτύου, η οποία καθιστά εφικτή τη διαφοροποίηση των προϊόντων στο επίπεδο της λιανικής.

Βάσει της επεξηγηματικής σημείωσης της ΕΕ τα προϊόντα πρόσβασης μέσω της ΧΚΠ παρέχονται σε ένα πιο ψηλό και πιο κεντρικό επίπεδο του δικτύου και χρησιμοποιούνται για την παροχή 'best-effort' λιανικών υπηρεσιών με περιορισμένες δυνατότητες για δικαιούχους παροχείς στο να διαφοροποιήσουν τη λιανική τους προσφορά λόγω ψηλότερης αναλογίας συγκέντρωσης (contention ratio) και περιορισμένου ελέγχου του δικτύου

3.3.4.2 Τρόποι πρόσβασης εναλλακτικών παροχέων στο δίκτυο της ΑΤΗΚ⁵⁶

Η ΑΤΗΚ μπορεί να προσφέρει στο δίκτυο της τους πιο κάτω τρόπους πρόσβασης σύμφωνα με το Γράφημα 5:

- (α) Προϊόν Ευρυζωνικής Πρόσβασης 2 IP και
- (β) Προϊόν Ευρυζωνικής Πρόσβασης 3 IP

Οι δικαιούχοι παροχείς λαμβάνουν υπηρεσίες ευρυζωνικής πρόσβασης μόνο μέσω του προϊόντος Ευρυζωνικής Πρόσβασης 3 IP αφού δεν υπήρχε ενδιαφέρον σύνδεσης μέσω του προϊόντος 2IP.

Γράφημα 5

⁵⁶ Υπόχρεος παροχέας βάσει του προηγούμενου κύκλου εξέτασης της σχετικής αγοράς

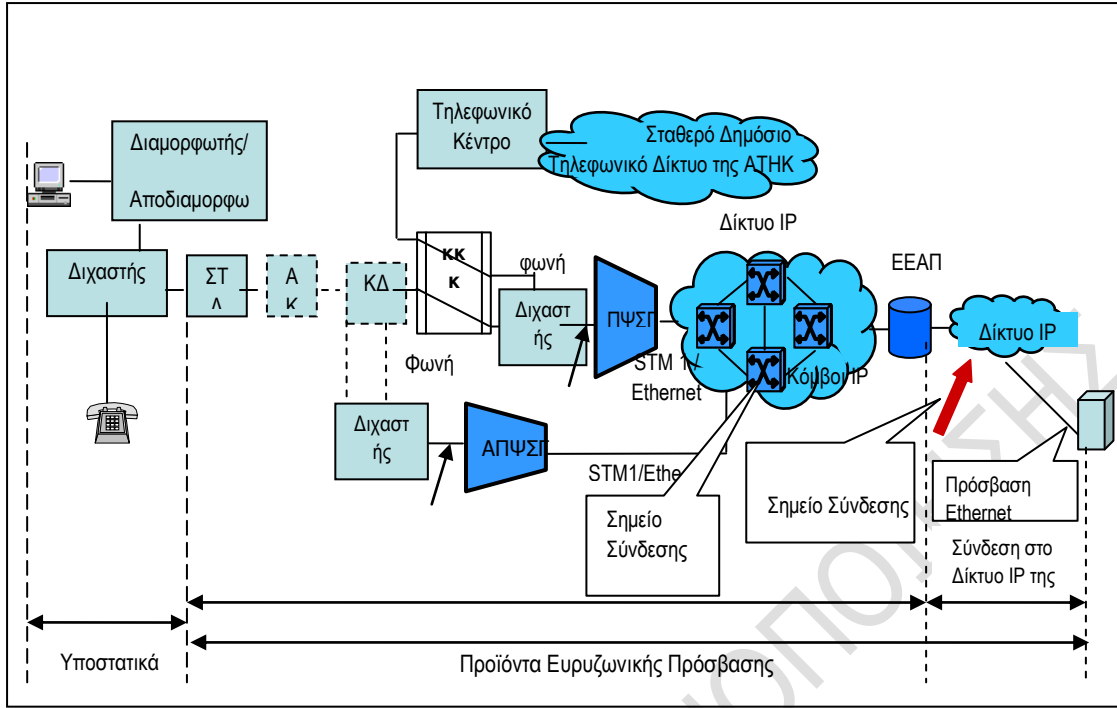

Στο προϊόν Ευρυζωνικής Πρόσβασης 2 IP η ΑΤΗΚ μπορεί προσφέρει Πρόσβαση στον Τοπικό Βρόχο ή/και Τοπικό Υπο-βρόχο του Τελικού Χρήστη με ταυτόχρονη παροχή σταθερής τηλεφωνίας στον Τελικό Χρήστη και τη μεταφορά της κίνησης προς και από το Σημείο Τερματισμού Δικτύου μέχρι τις Πύλες (Χονδρικό xDSL 2 ή Χονδρικό VDSL 2) Η ΑΤΗΚ παρέχει τη δυνατότητα, εάν της ζητηθεί από το Δικαιούχο, να εγκαθιστά, λειτουργεί και υποστηρίζει τον δικό της τερματικό εξοπλισμό στα υποστατικά του Τελικού Χρήστη του Δικαιούχου.

Επίσης η ΑΤΗΚ μπορεί προσφέρει το προϊόν Πρόσβασης 2 Naked xDSL και προσφέρει πρόσβαση στον Τοπικό Βρόχο ή/και Τοπικό Υπο-βρόχο του Τελικού Χρήστη χωρίς την ταυτόχρονη παροχή σταθερής τηλεφωνίας στον Τελικό Χρήστη και τη μεταφορά της κίνησης προς και από το Σημείο Τερματισμού Δικτύου μέχρι τις Πύλες.

Στο προϊόν Ευρυζωνικής Πρόσβασης 3 IP η ΑΤΗΚ προσφέρει πρόσβαση στον Τοπικό Βρόχο ή/και Τοπικό Υπο-βρόχο του Τελικού Χρήστη με ταυτόχρονη παροχή σταθερής τηλεφωνίας στον Τελικό Χρήστη και τη μεταφορά της κίνησης προς και από το Σημείο Τερματισμού του Δικτύου μέχρι τον ΕΕΑΠ (Χονδρικό xDSL 3 και Χονδρικό VDSL 3) Η ΑΤΗΚ παρέχει τη δυνατότητα, εάν της ζητηθεί από το Δικαιούχο, να εγκαθιστά, λειτουργεί και υποστηρίζει τον δικό της τερματικό εξοπλισμό στα υποστατικά του Τελικού Χρήστη του Δικαιούχου.

Επίσης η ΑΤΗΚ προσφέρει το προϊόν Πρόσβασης 3 Naked xDSL που περιλαμβάνει πρόσβαση στον Τοπικό Βρόχο ή/και Τοπικό Υπο-βρόχο του Τελικού Χρήστη χωρίς την ταυτόχρονη παροχή σταθερής τηλεφωνίας στον Τελικό Χρήστη και τη μεταφορά της κίνησης προς και από το Σημείο Τερματισμού του Δικτύου μέχρι τον ΕΕΑΠ (Χονδρικό xDSL 3 και Χονδρικό VDSL 3).

Στην Απόφαση αναφορικά με τον Ορισμό Σχετικής Αγοράς, την Ανάλυση για την Ύπαρξη Αποτελεσματικού Ανταγωνισμού και την Επιβολή Ρυθμιστικών Υποχρεώσεων στον Οργανισμό με Σημαντική Ισχύ (ΣΙΑ) στη Σχετική Αγορά Χονδρικής Ευρυζωνικής Πρόσβασης (Αγορά 5), ΑΔΠ 314/2013 επιβλήθηκε επίσης η υποχρέωση πρόσβασης στο DSLAM/RDSLAM του υπόχρεου παροχέα, όμως δεν υπήρξε ενδιαφέρον υλοποίησης μιας τέτοια λύσης από την αγορά.

3.3.4.3 Δυνατότητα Υποκατάστασης της Ζήτησης

Η πρόθεση της ΑΤΗΚ να αναπτύξει παράλληλα με το δίκτυο πρόσβασης χαλκού, το οποίο θα συνεχίσει να αξιοποιεί με τη χρήση της τεχνολογίας xDSL και των τεχνικών bonding και vectoring⁵⁷, δίκτυο πρόσβασης οπτικών ινών (FTTH – GPON)⁵⁸, σε συνδυασμό με την απουσία δεδηλωμένης πρόθεσης άλλου παροχέα να αναπτύξει ξεχωριστό δίκτυο πρόσβασης οπτικών ινών παράλληλα με αυτό της ΑΤΗΚ⁵⁹ περιορίζει το πεδίο διερεύνησης της υποκαταστασιμότητας της ζήτησης στη χονδρική αγορά⁶⁰ ανάμεσα στα χονδρικά προϊόντα που προσφέρονται με τη χρήση υποδομής χαλκού, οπτικών ινών και ομοαξονικών καλωδίων στο δίκτυο πρόσβασης.

Τόσο η υποδομή χαλκού όσο και η υποδομή οπτικών ινών σε τοπολογία GPON μπορούν να υποστηρίξουν αντίστοιχα χονδρικά προϊόντα κεντρικής πρόσβασης. Οι υπηρεσίες κεντρικής πρόσβασης σε δίκτυα χαλκού και οι υπηρεσίες τοπικής πρόσβασης σε δίκτυο οπτικών ινών ανήκουν στην ίδια αγορά.

Μέσω του ομοαξονικού δικτύου δεν προσφέρονται σήμερα οποιαδήποτε χονδρικά προϊόντα ευρυζωνικής πρόσβασης ούτε και υπάρχει οποιαδήποτε πρόθεση από τον παροχέα του δικτύου να προσφέρει χονδρική πρόσβαση στον χρονικό ορίζοντα της παρούσας εξέτασης. Ακόμη και εάν επρόκειτο να δοθεί χονδρική προσφορά στο ομοαξονικό δίκτυο, η προς το παρόν περιορισμένη

⁵⁷ Βλ. σχετική αλληλογραφία ΑΤΗΚ Οκτ'15

⁵⁸ Με τους δύο τύπους δικτύων να αντιμετωπίζονται ως φέροντες υποκατάστατα προϊόντα σε χονδρικό επίπεδο λιανικό (βλ. ανάλυση στην Επεξηγηματική Σημείωση)

⁵⁹ Η μελέτη {Analysys Mason - <http://www.ocecpr.org.cy/el/content/paroyiasia-ton-apotelesmaton-tis-meletis-gia-tin-epispeysi-tis-anaptyxis-diktyon-epomenis>} συμπεραίνει ότι η δημιουργία πολλαπλών παρόμοιων δικτύων στην κυπριακή αγορά δεν εγγυάται τη βιωσιμότητά τους. Βλ. επίσης απαντήσεις παροχέων στο σχετικό ερωτηματολόγιο ΓΕΡΗΕΤ στο πλαίσιο του παρόντος κύκλου εξέτασης της Αγοράς 3.

⁶⁰ Βλ. ορισμό λιανικής αγοράς που προηγήθηκε στο Μέρος 3

γεωγραφική κάλυψη, καθώς και το κόστος πιθανής μετάβασης από παρόμοια υπηρεσία μέσω του χάλκινου δικτύου θα περιορίζαν το να θεωρηθεί το προϊόν ως υποκατάστατο από την πλευρά της ζήτησης.

Σύμφωνα με τη επεξηγηματική σημείωση της Σύστασης του 2014 (παρ. 4.2.2.2) για να μπορεί να συμπεριληφθεί στην αγορά 3β το δίκτυο ομοαξονικού καλωδίου θα πρέπει οι αιτούντες πρόσβαση να υποχρεούνται να μετακυλήσουν μια υποθετική αύξηση στις χονδρικές τιμές σε λιανικό επίπεδο (παρ. 4.2.2.2 της επεξηγηματικής σημείωσης της Σύστασης του 2014) και, στη συνέχεια να ικανοποιούνται οι ακόλουθες συνθήκες:

«... NRAs should therefore analyse whether a potential entrant into the retail broadband market would switch to a CATV-based WCA product in case of a SSNIP test of the other WCA product.».

(i) Ακολούθως, θα πρέπει να υφίσταται επαρκής υποκατάσταση ζήτησης στο επίπεδο της λιανικής αγοράς λόγω των ανταγωνιστικών πιέσεων η οποία θα καταστήσει τη χονδρική αύξηση των τιμών ασύμφορη, αφού θα οδηγήσει σε αύξηση της λιανικής τιμής και μετακίνησης λιανικών πελατών σε άλλους παροχείς.

(ii) Οι πελάτες των αιτούντων πρόσβαση δεν θα μετακινηθούν σε σημαντικό βαθμό στα προϊόντα του εγκατεστημένου παροχέα ιδίως εάν δεν υπάρξει οποιαδήποτε αύξηση στις δικές του λιανικές τιμές.

Η περιορισμένη γεωγραφική κάλυψη του δικτύου πρόσβασης ομοαξονικού καλωδίου και η ανεπαρκής υποκατάσταση της ζήτησης σε λιανικό επίπεδο, βλ. παρ. 3.4.2.1, δεν επιτρέπει την ικανοποίηση των συνθηκών (i) και (ii).

Βάσει των πιο πάνω παραγόντων η αγορά δεν θα πρέπει να επεκταθεί για να συμπεριλάβει αυτή την τεχνολογία.

3.3.4.4 Δυνατότητα Υποκατάστασης Προσφοράς

Σήμερα, το δίκτυο του εγκατεστημένου παροχέα (ΑΤΗΚ) περιλαμβάνει περίπου 303,439 συνδέσεις⁶¹ με πλήρη εθνική γεωγραφική κάλυψη. Τα διαθέσιμα ζεύγη του χάλκινου δικτύου της

⁶¹ Πηγή : Παρατηρητήριο Αγοράς (2015)

ΑΤΗΚ ανέρχονται σε περίπου 748000⁶². Το εκτεταμένο αυτό δίκτυο αναπτύχθηκε από τον εγκατεστημένο παροχέα (ΑΤΗΚ) κατά τη διάρκεια σημαντικής χρονικής περιόδου και ως επί το πλείστον κατά την περίοδο του μονοπωλίου της (μέχρι το 2003) για την παροχή υπηρεσιών τηλεφωνίας και δεδομένων στην Κύπρο. Επομένως, υπάρχουν σημαντικοί φραγμοί εισόδου για άλλους παροχείς που θα επιθυμούσαν να αναπτύξουν ένα αντίστοιχο δίκτυο πρόσβασης. Αυτό τεκμηριώνεται και από τη μελέτη της Analysis Mason⁶³ η οποία διεξήχθη για λογαριασμό του ΓΕΡΗΕΤ με χρηματοδότηση από την Ευρωπαϊκή Τράπεζα Ανασυγκρότησης και Ανάπτυξης (European Bank for Reconstruction and Development - EBRD), όπου το σενάριο δημιουργίας δικτύου από εναλλακτικούς που δεν διαθέτουν δικό τους δίκτυο ή από ένα τρίτο επενδυτή κρίνεται μη βιώσιμο.

Εναλλακτικά, χονδρική προσφορά υπηρεσίας θα μπορούσε να λαμβάνεται από δίκτυα FWA για τα οποία, όμως, δεν υπήρξε ενδιαφέρον για αδειοδότηση⁶⁴.

Περαιτέρω, ούτε η ΑΗΚ η οποία διαθέτει ιδιόκτητο δίκτυο οπτικών ινών είναι σε θέση να αποτελέσει εναλλακτική λύση αφού (α) το δίκτυο της δεν φθάνει στο υποστατικό του τελικού χρήστη, και (β) δεν σκοπεύει, εντός του χρονικού πλαισίου αναφοράς της παρούσας εξέτασης αγοράς να αναπτύξει δίκτυο πρόσβασης ηλεκτρονικών επικοινωνιών.

Από τους εναλλακτικούς παροχείς κανένας δεν έχει εκδηλώσει πρόθεση προσφοράς υπηρεσιών χονδρικής κεντρικής πρόσβασης σε άλλους εναλλακτικούς παροχείς (βλ. παροχέας ομοαξωνικού δικτύου) λόγω και του περιορισμένου περιθωρίου κέρδους που κάτι τέτοιο προβλέπει.

3.4 Συμπέρασμα αναφορικά με τη σχετική Αγορά Προϊόντων/Υπηρεσιών

Ο Επίτροπος καταλήγει στο συμπέρασμα ότι, στο χρονικό πλαίσιο της παρούσας ανάλυσης, η σχετική αγορά χονδρικής κεντρικής πρόσβασης περιλαμβάνει την παροχή από την ΑΤΗΚ υπηρεσιών χονδρικής κεντρικής πρόσβασης μέσω τεχνολογιών xDSL τόσο σε τρίτα μέρη όσο και σε επίπεδο αυτοπρομήθειας⁶⁵. Η αγορά αυτή δεν συμπεριλαμβάνει τις υπηρεσίες αδειοδοτητής πρόσβασης στον τοπικό βρόχο και την παροχή ευρυζωνικών υπηρεσιών μέσω άλλων εναλλακτικών υποδομών πρόσβασης (όπως π.χ. FTTH Wireless, Cable , PLC). Επίσης η αγορά

⁶² Πηγή: ΑΤΗΚ

⁶³ Broadband Acceleration Study for Cyprus, January 2016, ref: 2004830/55

⁶⁴ Ο Δ ΤΗΕ στο πλαίσιο κοινής διαδικασίας αδειοδότησης με τον ΕΡΗΕΤ προχώρησε σε προκήρυξη διαγωνισμού [2011] για την εκχώρηση αδειών στις ζώνες φάσματος 3,4 – 3,8 GHz και 24 – 26 GHz για την ανάπτυξη συστημάτων ασύρματης πρόσβασης, FWA. Η διαδικασία ακυρώθηκε λόγω της μη υποβολής αιτήσεων παρά τις δύο χρονικές παρατάσεις που δόθηκαν από τις αρμόδιες αρχές προς αυτό το σκοπό.

⁶⁵ Η παροχή χονδρικής κεντρικής πρόσβασης συνιστά εκ των πραγμάτων αυτοπρομήθεια αφού παρέχεται εξ ολοκλήρου εσωτερικά από την ΑΤΗΚ (από τις μονάδες χονδρικής στις μονάδες λιανικής προσφοράς υπηρεσιών)

αυτή δεν συμπεριλαμβάνει την απλή μεταπώληση (simple resale) χονδρικών υπηρεσιών κεντρικής πρόσβασης μέσω xDSL υπηρεσιών που δυνατό να προσφέρει η ΑΤΗΚ (μέσω εναλλακτικών παροχέων) στους τελικούς χρήστες.

3.5 Η σχετική Γεωγραφική Αγορά

Ο Επίτροπος εξέτασε στο πλαίσιο καθορισμού της σχετικής γεωγραφικής αγοράς το ενδεχόμενο η σχετική γεωγραφική αγορά να διαχωρίζεται σε ανταγωνιστικές και μη περιοχές. Ο Επίτροπος εξέτασε τα ακόλουθα (με τα πορίσματα του να πλαισιώνουν κάθε σημείο μελέτης):

- (α) το νομικό κανονιστικό πλαίσιο που ισχύει στην Κύπρο: δεν διαφοροποιείται στις επιμέρους περιοχές, ενώ επισημαίνεται η ανυπαρξία νομικών / κανονιστικών φραγμών αναφορικά με την δραστηριοποίηση των αδειοδοτημένων παροχέων σε όλη την Κυπριακή επικράτεια αφού οι άδειες που έχουν στην κατοχή τους οι παροχείς είναι εθνικής εμβέλειας που σημαίνει ότι είναι στην διακριτική ευχέρεια των παροχέων να παρέχουν υπηρεσίες σε όλη την Κύπρο,
- (β) την τιμολογιακή πολιτική της ΑΤΗΚ: η ΑΤΗΚ η οποία προσφέρει τα σχετικά λιανικά και χονδρικά προϊόντα με ομοιόμορφη τιμή, όρους και με ομοιόμορφο τρόπο, σε ολόκληρη την επικράτεια που ελέγχεται από την Κυπριακή Δημοκρατία, χωρίς να γίνεται κανένας διαχωρισμός ανάλογα με την περιοχή,
- (γ) την τιμολογιακή πολιτική των εναλλακτικών παροχέων οι οποίοι χρησιμοποιούν υποδομή την οποία τους παραχωρεί χονδρικά (Υπόδειγμα παροχής χονδρικής ευρυζωνικής πρόσβασης ή/και Υπόδειγμα παροχής αδεσμοποιητής πρόσβασης στον τοπικό υπο/βρόχο) η ΑΤΗΚ: κάθε εναλλακτικός παροχέας διατηρεί ομοιόμορφη τιμολογιακή πολιτική σε ολόκληρη την επικράτεια που ελέγχεται από την Κυπριακή Δημοκρατία, χωρίς να γίνεται κανένας διαχωρισμός ανάλογα με την περιοχή,
- (δ) τις διαφοροποιήσεις στις προτιμήσεις των λιανικών πελατών αναφορικά με την παροχή ευρυζωνικών υπηρεσιών: παρόλο που τα ποσοστά διείσδυσης σε ό,τι αφορά στην ευρυζωνική πρόσβαση στις αστικές περιοχές είναι σαφώς υψηλότερα από εκείνα στις αγροτικές περιοχές⁶⁶ (γεγονός που οφείλεται κυρίως στην διαθεσιμότητα της υπηρεσίας), δεν παρατηρούνται διαφοροποιήσεις στην συμπεριφορά των χρηστών (π.χ. αναφορικά με τις προτιμήσεις στην ταχύτητα πρόσβασης) που να δικαιολογούν διαχωρισμό, καταλήγει στην άποψη ότι η σχετική γεωγραφική αγορά για την παροχή χονδρικής ευρυζωνικής πρόσβασης καλύπτει όλη την επικράτεια της Κυπριακής Δημοκρατίας.

⁶⁶ Πηγή: Έρευνα καταναλωτών, Βλ. Παράρτημα Γ.

3.6 Γενικό Συμπέρασμα

Καταληκτικά, Ο Επίτροπος έχει διαμορφώσει την άποψη ότι υπάρχει μια διακριτή σχετική αγορά στην Κύπρο για τη παροχή χονδρικής κεντρικής πρόσβασης η οποία περιλαμβάνει την παροχή χονδρικών ευρυζωνικών υπηρεσιών μέσω τεχνολογιών xDSL τόσο σε τρίτα μέρη όσο και σε επίπεδο αυτοπρομήθειας. Η σχετική αγορά καλύπτει γεωγραφικά όλη την επικράτεια της Κυπριακής Δημοκρατίας.

ΜΕΡΟΣ 4 ΑΝΑΛΥΣΗ ΣΧΕΤΙΚΗΣ ΑΓΟΡΑΣ

4.1. Εισαγωγή

Με δεδομένο τον ορισμό της σχετικής αγοράς και της γεωγραφικής της διάστασης, ο Επίτροπος σε αυτό το Μέρος πραγματοποιεί ανάλυση του καθεστώτος του ανταγωνισμού στην υπό εξέταση αγορά. Κατά τη διενέργεια της ανάλυσης της σχετικής αγοράς, ο Επίτροπος εξετάζει εάν υφίσταται αποτελεσματικός ανταγωνισμός και αξιολογεί το ενδεχόμενο καθορισμού οργανισμού/ών με Σημαντική Ισχύ στην αγορά. Στην περίπτωση καθορισμού παροχέα ή παροχέων ως έχοντα/εχόντων Σημαντική Ισχύ στην αγορά, αυτό συνεπάγεται την επιβολή από τον Επίτροπο των κατάλληλων ρυθμιστικών υποχρεώσεων, όπως ορίζεται στον Νόμο⁶⁷, προκειμένου να αντιμετωπισθεί η διαπιστωθείσα έλλειψη αποτελεσματικού ανταγωνισμού

Όπως υπογράμμισε το Ευρωπαϊκό Δικαστήριο, το γεγονός της διαπίστωσης δεσπόζουσας θέσης δεν αποκλείει την ύπαρξη κάποιου ανταγωνισμού στην αγορά. Επιτρέπει πάντως στον Οργανισμό που κατέχει τέτοια θέση, εάν όχι να προσδιορίζει, τουλάχιστον να επηρεάζει αισθητά τους όρους με τους οποίους θα αναπτυχθεί ο ανταγωνισμός, και σε κάθε περίπτωση να ενεργεί χωρίς να λαμβάνει υπόψη οποιοδήποτε ανταγωνιστικό περιορισμό εφόσον η συμπεριφορά αυτή δεν αποβαίνει εις βάρος της⁶⁸.

4.2. Κριτήρια καθορισμού Οργανισμού/ών με Σημαντική Ισχύ στην Αγορά

Είναι σημαντικό να σημειωθεί ότι η ύπαρξη δεσπόζουσας θέσης δεν καθορίζεται αποκλειστικά και μόνο στη βάση του μεριδίου της αγοράς που ένας παροχέας δυνατόν να κατέχει⁶⁹.

Πρόσθετα κριτήρια τα οποία δυνατό να χρησιμοποιούνται (όχι κατ' ανάγκη σωρευτικά) για την κατάληξη σε συμπεράσματα σε σχέση με την ύπαρξη οργανισμού με δεσπόζουσα θέση σε μια αγορά συμπεριλαμβάνουν τα ακόλουθα:

⁶⁷ Σύμφωνα με το άρθρο 48 (2) του Νόμου 112 (I)/2004, ως ισχύει τροποποιηθείς «Όπου ως αποτέλεσμα της ανάλυσης του ανταγωνισμού σε μία συγκεκριμένη αγορά, ο Επίτροπος διαπιστώνει ότι η αγορά δεν είναι επαρκώς ανταγωνιστική, ο Επίτροπος θα ορίζει πρόσωπο ή πρόσωπα με Σημαντική ισχύ στην αγορά αυτή». Σύμφωνα με το άρθρο 48 (3) του ως άνω Νόμου, «Πρόσωπο θεωρείται ότι κατέχει σημαντική ισχύ στην αγορά εφόσον, είτε ατομικά είτε σε συνεργασία με άλλα πρόσωπα, ευρίσκεται σε θέση ισοδύναμη προς δεσπόζουσα θέση, η οποία νοείται ως θέση οικονομικής ισχύος που επιτρέπει σε πρόσωπο ή σε πρόσωπα να συμπεριφέρεται, σε σημαντικό βαθμό, ανεξάρτητα από τους ανταγωνιστές, τους πελάτες και τελικά τους καταναλωτές».

⁶⁸ Στην Υπόθεση 85/76 Hoffmann-La Roche κατά Επιτροπής, [1979] συλλογή 461, παράγραφος 39, το Δικαστήριο υπογραμμίζει ότι σε αντίθεση με την περίπτωση μονοπωλίου, όπου κάθε μορφής ανταγωνισμός αποκλείεται, η δεσπόζουσα θέση δεν αποκλείει την ύπαρξη κάποιας μορφής ανταγωνισμού. Με βάση το σκεπτικό αυτό, η νομοθετική ή ρυθμιστική άρση του μονοπωλίου σε μια αγορά ηλεκτρονικών επικοινωνιών μπορεί μεν να επιτρέπει, για πρώτη φορά, κάποιας μορφής ανταγωνισμό, δεν σημαίνει όμως αναγκαστικά ότι ο εγκατεστημένος παροχέας (δηλ. η ΑΤΗΚ) δεν κατέχει πλέον δεσπόζουσα θέση και ότι δεν θα πρέπει πλέον να χαρακτηρίζεται ως διαθέτων ΣΙΑ.

⁶⁹ βλ. Κατευθυντήριες Γραμμές Επιτροπής, παρα. 78.

- Μέγεθος Παροχέα
- Κυριότητα ή έλεγχος υποδομής η οποία δεν υποκαθίσταται εύκολα
- Τεχνολογικό πλεονέκτημα ή υπεροχή
- Απουσία ή μειωμένη αντισταθμιστική αγοραστική ισχύς
- Εύκολη ή με-ειδική-μεταχείριση πρόσβαση σε οικονομικούς πόρους
- Διαφοροποιημένα προϊόντα/υπηρεσίες
- Οικονομίες κλίμακας
- Οικονομίες φάσματος
- Κάθετη δραστηριοποίηση
- Πολύ αναπτυγμένο δίκτυο διάθεσης και πωλήσεων
- Απουσία εν δυνάμει ανταγωνισμού
- Φραγμοί στην επέκταση.

4.3. Αξιολόγηση καθεστώτος Ανταγωνισμού στη Σχετική Αγορά

4.3.1. Δομή και Μεριδία Αγοράς

Στην Κυπριακή αγορά, και ως αποτέλεσμα της ανάλυσης που προηγήθηκε στο Μέρος 3 δεν υφίσταται κατά την παρούσα φάση άλλος παροχέας μεταλλικών υπο/βρόχων πέραν του εγκατεστημένου παροχέα. Όσον αφορά την ανάπτυξη δικτύου πρόσβασης οπτικών ινών, μόνο ο εγκατεστημένος παροχέας (ΑΤΗΚ) κατέθεσε πλάνο ανάπτυξης ενός τέτοιου δικτύου⁷⁰, ενώ οι εναλλακτικοί παροχείς δεν έχουν εκδηλώσει πρόθεση ανάπτυξης χάλκινου/οπτικού δικτύου, ενώ, επιπλέον, μια τέτοια ενδεχόμενη επένδυση δεν κρίνεται βιώσιμη⁷¹.

Από τα στοιχεία που έχει ενώπιον του ο ΕΡΗΕΤ, παρόλο που δεν φαίνεται να υπάρχει έμμεση ανταγωνιστική πίεση εκ μέρους του παροχέα στη λιανική αγορά με δίκτυο ομοαξωνικού καλωδίου, στις περιοχές όπου έχει παρουσία το ποσοστό του είναι 33% ενώ του εγκατεστημένου παροχέα είναι 50%, κάτι που αποτελεί ισχυρή ένδειξη δεσπόζουσας θέσης⁷² (single dominance). Περαιτέρω η επέκταση του δικτύου ομοαξωνικού καλωδίου εντός του χρονικού πλαισίου που αφορά την συγκεκριμένη ανάλυση αναμένεται να μειώσει το ποσοστό αυτό και να αυξήσει το ποσοστό του εγκατεστημένου παροχέα. Επιπρόσθετα η εταιρεία Cablenet δεν προτίθεται να προσφέρει⁷³ οποιαδήποτε χονδρικά προϊόντα ευρυζωνικής πρόσβασης.

⁷⁰ Επιστολή ΑΤΗΚ 9^{ης} Οκτωβρίου 2015, Αρχιτεκτονική Οπτικού Δικτύου Πρόσβασης Cyta

⁷¹ 'Broadband acceleration study for Cyprus', 29 January 2016. Η δεδηλωμένη πρόθεση της Cablenet να προχωρήσει σε περαιτέρω ανάπτυξη του δικού της δικτύου ομοαξωνικών καλωδίων δεν επηρεάζει την παρούσα ανάλυση αφού το δίκτυο ομοαξωνικών καλωδίων δεν εμπίπτει στον ορισμό της σχετικής αγοράς

⁷² EC 2002/C 165/03 Art 75.

⁷³ Απαντήσεις ερωτηματολογίων αγοράς 3β.

Ως εκ τούτου ο Επίτροπος καταλήγει στο συμπέρασμα ότι ο εγκατεστημένος παροχέας (ΑΤΗΚ) κατέχει το 100% του μεριδίου της σχετικής χονδρικής αγοράς. Η εκτίμηση αυτή αναμένεται να διατηρηθεί ή τουλάχιστον να μην τροποποιηθεί σημαντικά μέσα στο χρονικό ορίζοντα της παρούσας εξέτασης αγοράς (3 έτη). Θα πρέπει να παρατηρηθεί ότι, σύμφωνα με πάγια Κοινοτική νομολογία, τα υπερβολικά μεγάλα μερίδια αγοράς (πάνω από 50%) αποτελούν αυτά καθαυτά, εκτός εξαιρετικών περιπτώσεων, τεκμήριο δεσπόζουσας θέσης⁷⁴.

4.3.2. Κυριότητα Υποδομής η οποία δεν υποκαθίσταται εύκολα

Η ΑΤΗΚ είναι ο μοναδικός παροχέας που διαθέτει δίκτυο πρόσβασης μεταλλικών υπο/βρόχων το οποίο για όλους τους πρακτικούς σκοπούς καλύπτει ολόκληρη τη γεωγραφική έκταση της Κυπριακής Δημοκρατίας. Οι εναλλακτικοί παροχείς σκοπεύουν να αναπτύξουν οπτικούς βρόχους μόνο για την εξυπηρέτηση των επιχειρηματικών πελατών, σε μεμονωμένη βάση.

Αντιθέτως, πρόθεση της ΑΤΗΚ είναι η σταδιακή αντικατάσταση των μεταλλικών με οπτικούς βρόχους (μετά από μια περίοδο συνύπαρξης, η οποία θα εκτείνεται τουλάχιστον μέχρι το χρονικό όριο της παρούσας μελέτης). Η ΑΤΗΚ διαθέτει έναντι των εναλλακτικών παροχέων ένα σημαντικό πλεονέκτημα, αναφορικά με τη χρήση απαραίτητης υποδομής για την ανάπτυξη δικτύου νέας γενιάς. Σε μια αγορά του μεγέθους της Κυπριακής, η προσπάθεια δημιουργίας νέας υποδομής με τις ίδιες δυνατότητες δεν αποτελεί ρεαλιστικό και βιώσιμο επιχειρηματικό σχεδιασμό. Ο Επίτροπος είναι της άποψης ότι για το χρονικό πλαίσιο της παρούσας ανάλυσης η ΑΤΗΚ θα διατηρήσει τη Σημαντική Ισχύ της στη συγκεκριμένη αγορά.

4.3.3. Αντισταθμιστική Αγοραστική Ισχύς

Η αγορά δεν παρουσιάζει τέτοια δυνατότητα λόγω της φύσης του προϊόντος το οποίο προσφέρεται — μόνο από τον εγκατεστημένο παροχέα (ΑΤΗΚ). Επιπρόσθετα, η ΑΤΗΚ ως κάθετα δραστηριοποιημένος οργανισμός έχει ως μεγαλύτερο πελάτη τον εαυτό της (αυτοπρομήθεια).

4.3.4. Οικονομίες Κλίμακας

Ο εγκατεστημένος παροχέας (ΑΤΗΚ) απολαμβάνει Οικονομίες Κλίμακας οι οποίες απορρέουν από το μέγεθος του δικτύου του και την επακόλουθη αποκλειστική προσφορά υπηρεσιών Χονδρικής Κεντρικής Πρόσβασης σε όλους τους εναλλακτικούς παροχείς και στον εαυτό του (αυτοπρομήθεια).

⁷⁴ Κατευθυντήριες Γραμμές, παρ. 75, με σχετικές παραπομπές.

4.3.5. Κάθετη δραστηριοποίηση

Ο εγκατεστημένος παροχέας (ΑΤΗΚ) είναι κάθετα δραστηριοποιημένος και ελέγχει τόσο τα χονδρικά όσο και τα σχετικά λιανικά προϊόντα. (βλ. επίσης τα προηγούμενα σχόλια ως προς την αυτοπρομήθεια).

4.3.6. Απουσία εν δυνάμει ανταγωνισμού

Στη συζήτηση των διαθέσιμων υποδομών που προηγήθηκε (Μέρος 3), έγινε αναφορά στο γεγονός ότι, στα χρονικά πλαίσια της παρούσας ανάλυσης, ο Επίτροπος από τα στοιχεία που έχει ενώπιον του δεν αναμένει να ασκηθούν σημαντικές ανταγωνιστικές πιέσεις από την ανάπτυξη εναλλακτικών υποδομών οι οποίες θα ανήκουν σε παροχέα εκτός του εγκατεστημένου.

4.4. Τελικό Συμπέρασμα

Σε συνέχεια της ανάλυσης που πραγματοποιήθηκε πιο πάνω ο Επίτροπος καταλήγει στα εξής συμπεράσματα:

- Η σχετική αγορά δεν παρουσιάζεται επαρκώς ανταγωνιστική.
- Η ΑΤΗΚ κατέχει σημαντική ισχύ στη σχετική αγορά.
- Η παρουσία εν δυνάμει ανταγωνισμού είναι σημαντικά περιορισμένη (τουλάχιστον σε ό,τι αφορά στην παρούσα περίοδο αναφοράς).
- Η σχετική αγορά απαιτεί ex-ante ρυθμιστική παρέμβαση.

Με βάση την πιο πάνω ανάλυση, η ΑΤΗΚ καθορίζεται σαν οργανισμός με Σημαντική Ισχύ στη σχετική Αγορά για χονδρική παροχή κεντρικής πρόσβασης, σε σταθερή θέση, για προϊόντα μαζικής κατανάλωσης.

ΜΕΡΟΣ 5 ΠΡΟΤΕΙΝΟΜΕΝΕΣ ΡΥΘΜΙΣΤΙΚΕΣ ΥΠΟΧΡΕΩΣΕΙΣ**5.1. Αξιολόγηση Υφιστάμενης Ρύθμισης****5.1.1 Υφιστάμενη ρύθμιση**

Με βάση τη Σύσταση της Επιτροπής της 17^{ης} Δεκεμβρίου 2007, ο Επίτροπος μετά από εξέταση της σχετικής αγοράς⁷⁵ είχε καθορίσει την ΑΤΗΚ ως Οργανισμό με Σημαντική Ισχύ στη αγορά Χονδρικής Ευρυζωνικής Πρόσβασης. Ως εκ τούτου, ο Επίτροπος επέβαλε στην ΑΤΗΚ τις πιο κάτω ρυθμιστικές υποχρεώσεις⁷⁶:

- Υποχρέωση παροχής Χονδρικής Ευρυζωνικής Πρόσβασης και από κοινού χρήσης διευκολύνσεων,
- Υποχρέωση διαφάνειας μέσω της δημοσίευσης αναθεωρημένου Υποδείγματος Προσφοράς Χονδρικής Ευρυζωνικής Πρόσβασης συμπεριλαμβανομένων συναφών υπηρεσιών όπως της συνεγκατάστασης,
- Υποχρέωση αμεροληψίας (μη διάκρισης) όπως αναφέρεται στο άρθρο 57 του Νόμου
- Υποχρέωση λογιστικού διαχωρισμού
- Υποχρέωση κοστοστρέφειας και ελέγχου τιμών

5.1.2 Εικόνα αγοράς

Μέχρι το τέλος του 2015 συνολικά πέντε εναλλακτικοί παροχείς είχαν υπογράψει σχετική συμφωνία χονδρικής ευρυζωνικής πρόσβασης και έκαναν χρήση της.

Ως αποτέλεσμα, στη λιανική αγορά προσφέρονται ανταγωνιστικές εμπορικές προσφορές λιανικής ευρυζωνικής πρόσβασης από εναλλακτικούς παροχείς, οι οποίες 'αντανακλώνται'⁷⁷ στο μερίδιο αγοράς του κάθε παροχέα, βλ. Πίνακες 3, 4, 5, και 6 και βλ. Γράφημα 6.

Πίνακας 3: Προϊόντα ευρυζωνικής πρόσβασης PRIMETEL

ΠΡΟΪ ΟΝΤΑ	ΤΗΛΕΟ ΡΑΣΗ	ΔΙΑΔΙ ΚΤΥΟ	ΤΗΛΕΟ ΡΑΣΗ ΚΑΙ	ΤΗΛΕΟ ΡΑΣΗ, ΔΙΑΔΙΚ	ΤΗΛΕΦ ΩΝΙΑ ΚΑΙ	ΤΗΛΕΦ ΩΝΙΑ, ΔΙΑΔΙΚ	ΤΗΛΕΦ ΩΝΙΑ, ΔΙΑΔΙΚ	ΤΗΛΕΦ ΩΝΙΑ ΚΑΙ
--------------	---------------	---------------	----------------------	--------------------------	----------------------	--------------------------	--------------------------	----------------------

⁷⁵ Απόφαση αναφορικά με τον Ορισμό Σχετικής Αγοράς, την Ανάλυση για την Ύπαρξη Αποτελεσματικού Ανταγωνισμού και τον Καθορισμό Οργανισμού με Σημαντική Ισχύ στην Αγορά και την επιβολή Ρυθμιστικών Υποχρεώσεων στον οργανισμό με Σημαντική Ισχύ στη σχετική Αγορά (ΣΙΑ) Χονδρικής Ευρυζωνικής Πρόσβασης [Απόφαση Επιτρόπου υπ' αρ. ΑΔΠ 314/2013].

⁷⁶ Όπως αυτές καθορίζονται και αναλύονται στην Απόφαση Επιτρόπου ΑΔΠ 314/2013.

⁷⁷ Στην κυπριακή αγορά οι καταναλωτές δείχνουν σαφή προτίμηση στην προσφορά δεσμοποιημένων υπηρεσιών που περιλαμβάνουν ευρυζωνική πρόσβαση (βλ. έρευνα καταναλωτών ΓΕΡΗΕΤ 2015). Ως εκ τούτου τα μερίδια αγοράς δεν αντικατοπτρίζουν ακριβώς τα χαρακτηριστικά της ευρυζωνικής πρόσβασης (διαθεσιμότητα, τιμολόγηση, ποιότητα) που κάθε παροχέας διαθέτει.

			ΔΙΑΔΙΚΤΥΟ	ΤΥΟ ΚΑΙ ΤΗΛΕΦΩΝΙΑ	ΔΙΑΔΙΚΤΥΟ	ΤΥΟ ΚΑΙ ΚΙΝΗΤΗ	ΤΥΟ, ΚΙΝΗΤΗ ΚΑΙ ΤΗΛΕΡΑΣΗ	ΤΗΛΕΡΑΣΗ
Τηλεφωνία Internet					X			
Τηλεφωνία+ Internet+ κινητή						X		
Τηλεφωνία+ Internet+ TV				X				
TV Βασική	X						X	
TV Premium	X							

Πίνακας 4: Προϊόντα ευρυζωνικής πρόσβασης MTN

ΠΡΟΪΟΝΤΑ	ΤΗΛΕΡΑΣΗ	ΔΙΑΔΙΚΤΥΟ	ΤΗΛΕΡΑΣΗ ΚΑΙ ΔΙΑΔΙΚΤΥΟ	ΤΗΛΕΡΑΣΗ, ΔΙΑΔΙΚΤΥΟ ΚΑΙ ΤΗΛΕΦΩΝΙΑ	ΤΗΛΕΦΩΝΙΑ ΚΑΙ ΔΙΑΔΙΚΤΥΟ	ΤΗΛΕΦΩΝΙΑ, ΔΙΑΔΙΚΤΥΟ ΚΑΙ ΚΙΝΗΤΗ	ΤΗΛΕΦΩΝΙΑ, ΔΙΑΔΙΚΤΥΟ, ΚΙΝΗΤΗ ΚΑΙ ΤΗΛΕΡΑΣΗ	ΤΗΛΕΦΩΝΙΑ ΚΑΙ ΤΗΛΕΡΑΣΗ
Σταθερή ή και					X			

Internet								
Triple Play						X		

Πίνακας 5: Προϊόντα ευρυζωνικής πρόσβασης CABLENET

ΠΡΟΪΟΝΤΑ	ΤΗΛΕΟΡΑΣΗ	ΔΙΑΔΙΚΤΥΟ	ΤΗΛΕΟΡΑΣΗ ΚΑΙ ΔΙΑΔΙΚΤΥΟ	ΤΗΛΕΟΡΑΣΗ, ΔΙΑΔΙΚΤΥΟ ΚΑΙ ΤΗΛΕΦΩΝΙΑ	ΤΗΛΕΦΩΝΙΑ ΚΑΙ ΔΙΑΔΙΚΤΥΟ	ΤΗΛΕΦΩΝΙΑ, ΔΙΑΔΙΚΤΥΟ ΚΑΙ ΚΙΝΗΤΗ	ΤΗΛΕΦΩΝΙΑ, ΔΙΑΔΙΚΤΥΟ, ΚΙΝΗΤΗ ΚΑΙ ΤΗΛΕΟΡΑΣΗ	ΤΗΛΕΦΩΝΙΑ ΚΑΙ ΤΗΛΕΟΡΑΣΗ
Cable Single Play	X	X						
Cable Double Play			X					
Cable Triple Play				X				

Πίνακας 6: Προϊόντα ευρυζωνικής πρόσβασης CALLSAT

ΠΡΟΪΟΝΤΑ	ΤΗΛΕΟΡΑΣΗ	ΔΙΑΔΙΚΤΥΟ	ΤΗΛΕΟΡΑΣΗ ΚΑΙ ΔΙΑΔΙΚΤΥΟ	ΤΗΛΕΟΡΑΣΗ, ΔΙΑΔΙΚΤΥΟ ΚΑΙ ΤΗΛΕΦΩΝΙΑ	ΤΗΛΕΦΩΝΙΑ ΚΑΙ ΔΙΑΔΙΚΤΥΟ	ΤΗΛΕΦΩΝΙΑ, ΔΙΑΔΙΚΤΥΟ ΚΑΙ ΚΙΝΗΤΗ	ΤΗΛΕΦΩΝΙΑ, ΔΙΑΔΙΚΤΥΟ, ΚΙΝΗΤΗ ΚΑΙ ΤΗΛΕΟΡΑΣΗ	ΤΗΛΕΦΩΝΙΑ ΚΑΙ ΤΗΛΕΟΡΑΣΗ
Πακέτο CallSat DSL Home					X			

με μια αναλογική τηλεφωνική γραμμή ή CallSat (WLR)								
Πακέτο CallSat DSL Home		X						
Πακέτο CallSat DSL Home Naked		X						

Γράφημα 6 - Αριθμός ευρυζωνικών συνδέσεων

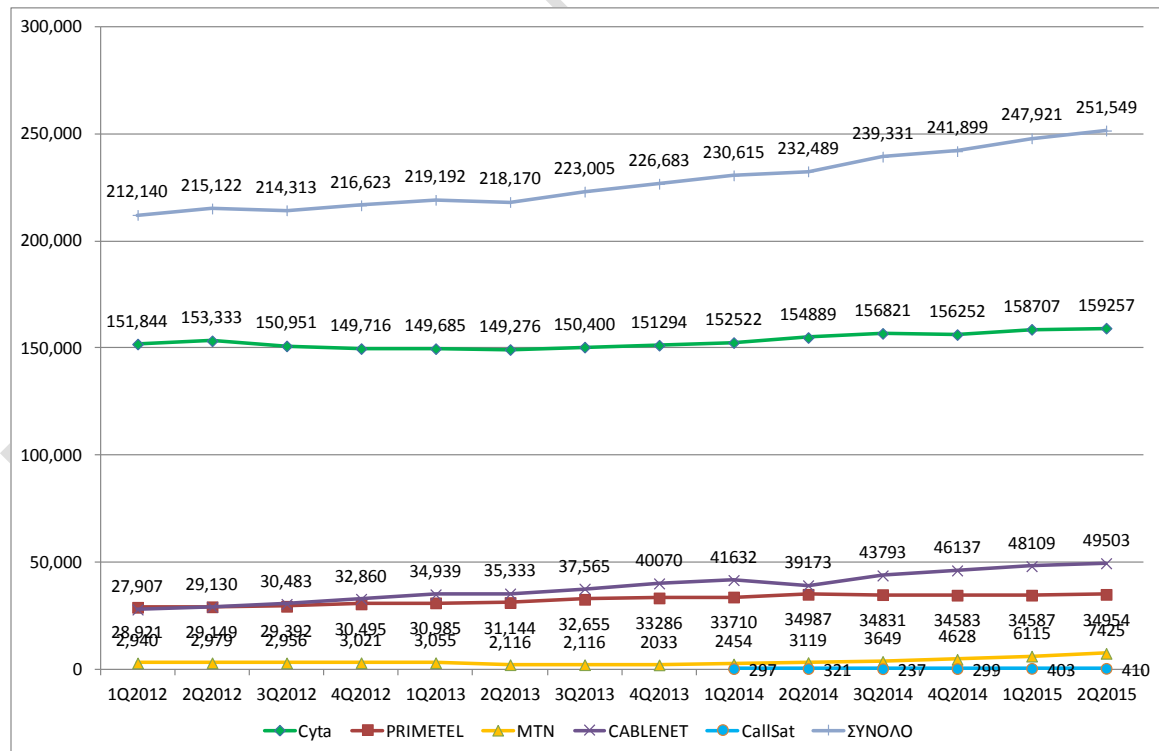

Η ανάπτυξη της αγοράς σε προϊόντα ευρυζωνικής πρόσβασης είναι επίσης εμφανής με αναφορά στην προτίμηση των καταναλωτών σε δεσμοποιημένα προϊόντα ευρυζωνικής πρόσβασης, βλ. Γραφήματα 7,8 όπου η τάση είναι υπέρ των πακέτων που διαθέτουν τηλεόραση.

Γράφημα 7

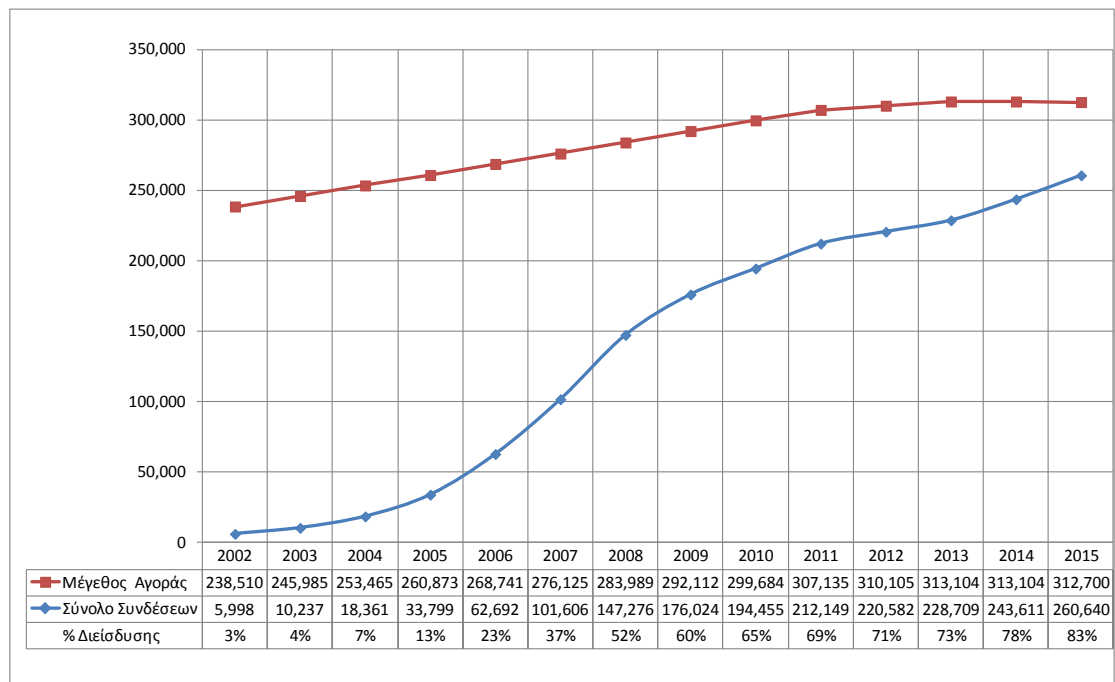

Γράφημα 8

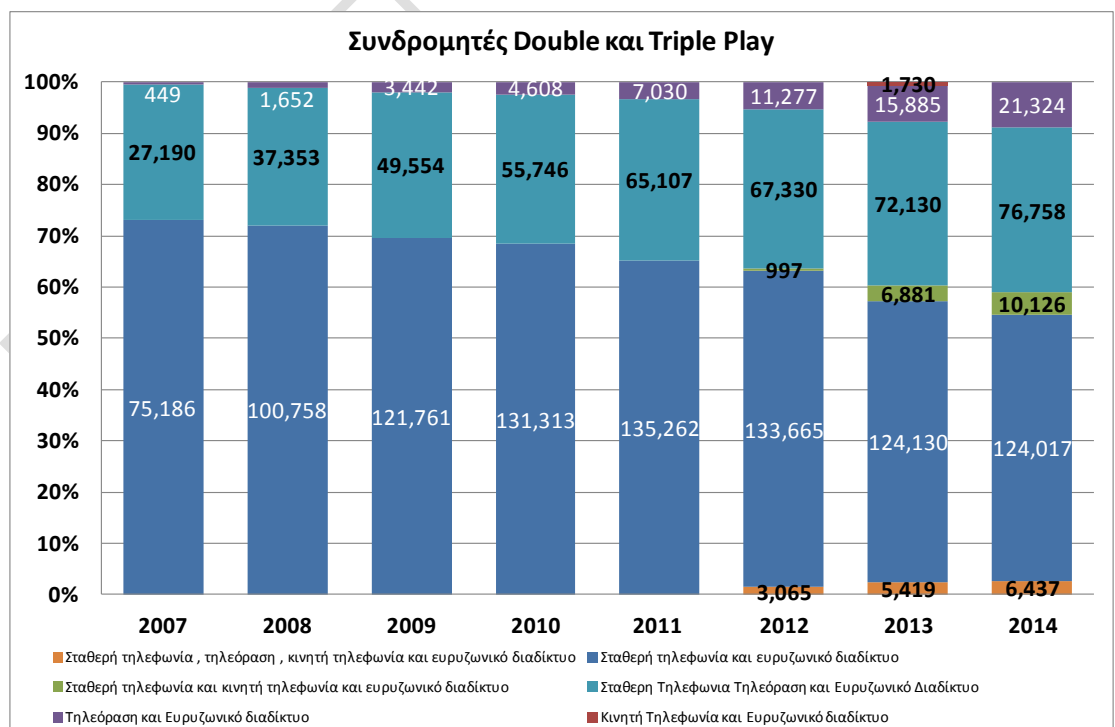

Αν και είναι τεχνικά δυνατό να παρασχεθούν π.χ. υπηρεσίες τηλεόρασης, video on demand μέσω χονδρικής ευρυζωνικής πρόσβασης, υπάρχουν περιορισμοί ως προς την ποιότητα και το υποστηριζόμενο εύρος ζώνης⁷⁸ της σύνδεσης που προσφέρεται. Σημειώνεται δε πως ο αριθμός συνδέσεων μέσω χονδρικής ευρυζωνικής πρόσβαση έχει σχεδόν διπλασιαστεί από τον Ιούνιο του 2013 μέχρι τον Ιούνιο του 2015 αλλά ο αριθμός αυτός στο σύνολο των συνδέσεων είναι χαμηλός (περίπου 6,2%). Οι κυριότεροι λόγοι για τον χαμηλό αριθμό συνδρομητών ΧΕΠ είναι το γεγονός ότι οι εναλλακτικοί παροχείς επιλέγουν την υπηρεσία σε περιοχές που δεν είναι πυκνοκατοικημένες ή που θεωρούν πως δεν μπορούν, στα αρχικά στάδια τουλάχιστον, να έχουν σημαντική διείσδυση και άρα δεν δικαιολογείται η επένδυση σε εξοπλισμό για παροχή αδεσμοποιητής πρόσβασης στον τοπικό υπο/βρόχο.

5.1.3. Υφιστάμενες ρυθμιστικές υποχρεώσεις και αξιολόγηση του αντίκτυπου τους στην αγορά

5.1.3.1 Υποχρέωση Παροχής Χονδρικής Ευρυζωνικής Πρόσβασης

Ειδικότερα ως προς την υποχρέωση παροχής πρόσβασης (άρθρο 59 του Νόμου) ο ΕΡΗΕΤ επέβαλε, μεταξύ άλλων την υποχρέωση παροχής χονδρικής ευρυζωνικής πρόσβασης σε δίκτυα οπτικών ινών και συναφών υπηρεσιών όπως πχ της συνεγκατάστασης. Λόγω του ότι η ΑΤΗΚ δεν ανέπτυξε κατά τη διάρκεια της περιόδου αναφοράς του προηγούμενου κύκλου οπτικό δίκτυο, δεν έχει προσφερθεί οποιαδήποτε μορφή ευρυζωνικής πρόσβασης στην οπτική ίνα και δεν μπορεί να διαπιστωθεί ο αντίκτυπος αυτής της ρύθμισης.

Η υποχρέωση παροχής χονδρικής ευρυζωνικής πρόσβασης αφορά εύλογα αιτήματα για πρόσβαση σύμφωνα με οποιαδήποτε από τις εναλλακτικές λύσεις 2 και 3 σε σχέση με το Γράφημα 9 . Για την πρόσβαση στο σημείο 2 δεν υπήρξε οποιοδήποτε ενδιαφέρον από την αγορά. Η εναλλακτική λύση 4 αποτελεί ουσιαστικά απλή μεταπώληση και δεν εμπίπτει στον ορισμό της χονδρικής ευρυζωνικής πρόσβασης. Η υποχρέωση πρόσβασης αφορούσε επίσης τη σύνδεση στο DLSAM (δηλαδή στον πολυπλέκτη/αποπολυπλέκτη των DSL συνδρομητικών γραμμών) όπου ήταν τεχνικά εφικτό, κάτι όμως για το οποίο δεν υπήρξε οποιοδήποτε ενδιαφέρον από την αγορά.

⁷⁸ Οι περιορισμοί εμφανίζονται λόγω απόστασης του υποστατικού του χρήστη από τον κεντρικό καταναμητή καλωδίων του παροχέα.

Γράφημα 9

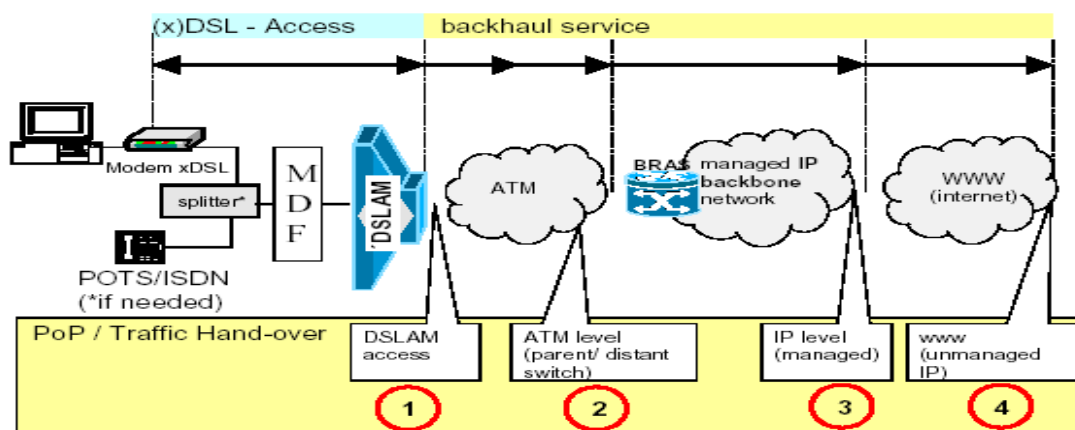

Τον Δεκέμβριο του 2015 υπήρχαν 19.954 συνδέσεις bitstream ενώ τον Δεκέμβριο του 2012 υπήρχαν 3.542 συνδέσεις. Η αύξηση του αριθμού των συνδέσεων χονδρικής ευρυζωνικής πρόσβασης σχετίζεται με την προσέγγιση των παροχών Primetel και MTN που φαίνεται να ευνοούν τη δημιουργία συνθηκών παρουσίας τους με αυτή τη μέθοδο πρόσβασης.

Διαδικασίες μετάβασης

Στις διαδικασίες μετάβασης μεταξύ υπηρεσιών Χονδρικής Ευρυζωνικής Πρόσβασης ορισμένες ενέργειες δεν είναι απαραίτητο να επαναληφθούν αφού έχουν ήδη διενεργηθεί κατά την παροχή των προϊόντων Χονδρικής Ευρυζωνικής Πρόσβασης (όπως για παράδειγμα η εισαγωγή και έλεγχος των στοιχείων του τελικού χρήστη, οι ενδεχόμενες μετρήσεις ποιότητας στην γραμμή του τελικού χρήστη, τεχνικές εργασίες στα κέντρα της ΑΤΗΚ κ.α.) με αποτέλεσμα οι χρόνοι μετάβασης να μειώνονται σε σύγκριση με τους χρόνους που απαιτούνται για τις αντίστοιχες περιπτώσεις διακοπής και νέας αίτησης, γεγονός που είναι προς όφελος των τελικών χρηστών. Τα υφιστάμενα προϊόντα μετάβασης που παρέχονται από την ΑΤΗΚ ακολουθούν τις διαδικασίες παροχής των προϊόντων Χονδρικής Ευρυζωνικής Πρόσβασης στα οποία μεταβαίνει ο τελικός χρήστης. Ο Δικαιούχος μέσω των διαδικασιών μετάβασης που περιλαμβάνονται στο Υπόδειγμα Προσφοράς Χονδρικής Ευρυζωνικής Πρόσβασης αποστέλλει στη ΑΤΗΚ σχετικό αίτημα παροχής του νέου προϊόντος. Η ΑΤΗΚ προχωρεί σε παροχή του νέου προϊόντος με βάση τις διαδικασίες που ισχύουν για παροχή του συγκεκριμένου προϊόντος. Με την ολοκλήρωση της παροχής του προϊόντος η ΑΤΗΚ προχωρεί σε αποσύνδεση του παλαιού προϊόντος και ενημερώνει σχετικά το Δικαιούχο ή το Τρίτο Δικαιούχο Μέρος ανάλογα.

Τα πιο πάνω σενάρια δεν ακολουθούν μια αυτοματοποιημένη διαδικασία διενέργειας μετάβασης. Ο λόγος είναι ότι η ετοιμασία αυτοματοποιημένων διαδικασιών προϋποθέτει την

επικαιροποίηση των πληροφοριακών συστημάτων της ΑΤΗΚ κάτι που απαιτεί χρόνο και μεγάλο κόστος ειδικά για σενάρια τα οποία αναμένεται ελάχιστη έως καθόλου ζήτηση.

Μετά από συναντήσεις του ΓΕΡΗΕΤ με δικαιούχους παροχείς και την ΑΤΗΚ, στο διάστημα Οκτώβρης-Δεκεμβρίου 2011 προέκυψε η δυνατότητα διενέργειας αυτοματοποίησης διαδικασίας για έντεκα (11) σενάρια που αφορούν περιπτώσεις μετάβασης από προϊόντα ΑΠΤΒ, ΧΕΠ, ΧΕΓ σε προϊόντα ΑΠΤΒ μόνο και όχι σε ΧΕΠ.

Το ΓΕΡΗΕΤ έχει αξιολογήσει μέσω ερωτηματολογίου προς τους παροχείς την ανάγκη δημιουργίας αυτοματοποιημένης διαδικασίας για προϊόντα ΧΚΠ, κάτι που λαμβάνει υπόψη στην ενότητα επιβολής των ρυθμιστικών μέτρων.

5.1.3.2. Διαφάνεια – Μη διάκριση

Στο πλαίσιο της ρυθμιστικής υποχρέωσης της διαφάνειας, η ΑΤΗΚ υποχρεώθηκε να παρέχει χονδρική ευρυζωνική πρόσβασης κατόπιν δημοσίευσης Υποδείγματος Προσφοράς χονδρικής ευρυζωνικής πρόσβασης.

Σε σχέση με τη ρυθμιστικές υποχρεώσεις της διαφάνειας και μη διάκρισης το ΓΕΡΗΕΤ καθόρισε μεταξύ άλλων προς την ΑΤΗΚ:

(α) Τη δημοσίευση αναλυτικής κατάστασης με δείκτες απόδοσης (KPI – Key Performance Indicators). Η ΑΤΗΚ δημοσιεύει αναλυτική κατάσταση με δείκτες απόδοσης σε τριμηνιαία βάση που αφορά την παροχή υπηρεσιών χονδρικής ευρυζωνικής πρόσβασης για κάθε έναν παροχέα και συγκεντρωτικά για όλους τους εναλλακτικούς και για τα δικά της αντίστοιχα λιανικά προϊόντα.

Ο μέσος χρόνος παροχής των λιανικών ευρυζωνικών υπηρεσιών της ΑΤΗΚ για την περίοδο Ιαν-Μαρ 2015⁷⁹, είναι 11,25 ημέρες κάτι που αποδεικνύει ότι δεν υφίσταται διάκριση μεταξύ λιανικής και χονδρικής αγοράς αφού το αντίστοιχο χονδρικό προϊόν πρόσβασης προσφέρεται σε 7,13 ημέρες σε ενεργό βρόχο και 9,60 ημέρες σε ανενεργό βρόχο. Το ίδιο ισχύει και για την αποκατάσταση βλαβών όπου ο μέσος χρόνος αποκατάστασης βλαβών για τους εναλλακτικούς παροχείς ανέρχεται σε 1,54 ημέρες ενώ η ΑΤΗΚ αποκαθιστά το 79,05% των δικών της βλαβών εντός 2 ημερών.

Θεωρείται δεδομένο ότι με τους δείκτες απόδοσης επιτυγχάνεται η αποφυγή διάκρισης μεταξύ των εναλλακτικών παροχέων, ενώ παράλληλα επιτυγχάνεται μία άμεση σύγκριση μεταξύ των χρόνων που παρέχει η ΑΤΗΚ αντίστοιχες υπηρεσίες στα δικά της τμήματα

⁷⁹ <http://www.cytawholesale.com.cy/>

(για προσφορά υπηρεσίας στους λιανικούς της πελάτες) και στους χρόνους που παρέχει υπηρεσίες μέσω της Χονδρικής Ευρυζωνικής Πρόσβασης.

Έχει δοθεί επίσης η δυνατότητα στους εναλλακτικούς παροχείς να συγκρίνουν τα στοιχεία που έχουν στην κατοχή τους αναφορικά με την παροχή υπηρεσιών χονδρικής ευρυζωνικής πρόσβασης έτσι ώστε να είναι σε θέση να ελέγξουν άμεσα την εγκυρότητα των στοιχείων της ΑΤΗΚ.

Το ρυθμιστικό μέτρο θεωρείται επιτυχημένο και απαραίτητο στην εξασφάλιση της αρχής της διαφάνειας και της μη διάκρισης

(β)τη διατήρηση του ηλεκτρονικού συστήματος η οποία θεωρείται αναγκαία για τους δικαιούχους παροχείς καθώς επιτυγχάνει τη μείωση του χρόνου αξιολόγησης των αιτήσεων και καταγράφει τους χρόνους των αιτήσεων και της απόκρισης της ΑΤΗΚ με αποτέλεσμα να είναι δυνατός ο έλεγχος προόδου του χειρισμού των αιτήσεων. Οι παροχείς έχουν συνδεθεί με το εργαλείο αυτό και έτσι μπορούν να υποβάλουν αιτήματα και να αξιολογούν την πορεία τους. Έχει αναφερθεί από τους παροχείς ότι η υποβολή αιτημάτων και σε έντυπη μορφή, η οποία θεωρείται απαραίτητη προϋπόθεση από την ΑΤΗΚ, καθυστερεί τη διαδικασία υλοποίησης αιτημάτων. Το ΓΕΡΗΕΤ αξιολογώντας το θέμα αυτό έχει καταλήξει ότι η χρήση του ηλεκτρονικού συστήματος δεν θα πρέπει να απαιτεί και την υποβολή έντυπων αιτήσεων σε ξεχωριστή διαδικασία. Με την ολοκλήρωση του ελέγχου της πρωτότυπης αίτησης από τον Δικαιούχο Παροχέα, οι αιτήσεις θα παραμένουν στην κατοχή του Δικαιούχου Παροχέα ο οποίος έχει την αποκλειστική ευθύνη της φύλαξης τους και της προσκόμισης τους εάν αυτό ζητηθεί σε περιπτώσεις επιλύσεων διαφορών ή δικαστικών υποθέσεων.

5.1.3.3. Υποχρέωση Λογιστικού Διαχωρισμού

Επιτρέπει τον έλεγχο αναφορικά με την ύπαρξη σταυροειδούς επιδότησης.

5.1.3.4. Υποχρέωση ελέγχου τιμών και κοστοστρέφεια

Η συνεχής αύξηση της έντασης του ανταγωνισμού όπως αντανακλάται στα Γραφήματα 4 και 8, , σε συνδυασμό με το γεγονός της ύπαρξης μόνο δύο ιδιόκτητων δικτύων εκ των οποίων το ένα είναι ομοαξονικού καλωδίου, και της συνεχούς αύξησης του αριθμού των συνδρομών ΑΠΤΒ και χονδρικής ευρυζωνικής πρόσβασης, βλ. Γράφημα 10, βασίστηκε στις συνθήκες ίσων όρων ανταγωνισμού που η υποχρέωση συντηρεί. Το μέτρο πιθανόν να χρήζει διαφοροποίησης στην προσέγγιση στη νέα περίοδο αναφοράς ενόψει των σημαντικών επενδύσεων που αναμένονται εκ μέρους του υπόχρεου παροχέα σε δίκτυο FTTH και της δαπάνης που

αναμένεται να επιφέρει η διατήρηση δύο δικτύων (χαλκού και οπτικών ινών) κατά την περίοδο μετάβασης από το υφιστάμενο δίκτυο στο δίκτυο νέας γενιάς.

Γράφημα 10

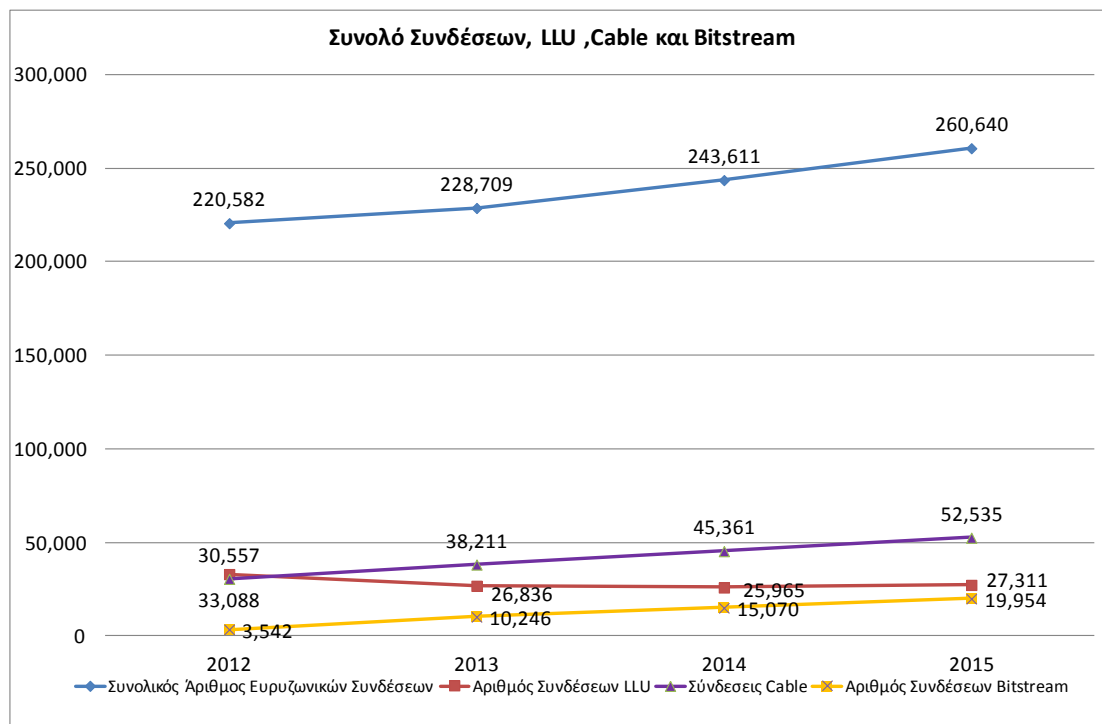

5.2 Υπαρκτά και εν δυνάμει Προβλήματα Ανταγωνισμού ως απόρροια του υφιστάμενου καθεστώτος ανταγωνισμού

Το υφιστάμενο καθεστώς ανταγωνισμού είναι απόρροια της εφαρμογής μιας ομάδας ρυθμιστικών υποχρεώσεων. Προκειμένου να αξιολογηθεί καλύτερα η ανάγκη για την επιβολή συγκεκριμένων ρυθμιστικών υποχρεώσεων είναι σημαντικό να ληφθούν υπόψη οι υφιστάμενες υποχρεώσεις που έχουν ήδη επιβληθεί στην ΑΤΗΚ και αναφέρονται στην παράγραφο 5.1.1 και των οποίων ο αντίκτυπος έχει αξιολογηθεί στην παράγραφο 5.1.3. Οι υποχρεώσεις που θα επιβληθούν από τον ΕΡΗΕΤ πρέπει να βασίζονται σε υπαρκτά και εν δυνάμει προβλήματα ανταγωνισμού που εντοπίζονται και να είναι αναλογικές και αιτιολογημένες εν όψει των στόχων που τίθενται στο άρθρο 8 της οδηγίας 2002/21/ΕΚ και στο άρθρο 49 (1) του Νόμου 112(Ι)/2004.

Κατά την τελευταία τριετία και κατόπιν της επιβολής ρυθμιστικών υποχρεώσεων με την Απόφαση (ΑΔΠ 314/2013) ο Επίτροπος δεν διαπίστωσε παραβάσεις της προσφοράς ΧΕΠ από την ΑΤΗΚ. Επιπρόσθετα δεν υποβλήθηκαν αιτήματα για επίλυση διαφοράς από δικαιούχους παροχείς. Ανέκυψαν όμως διάφορα ζητήματα από παράπονα/καταγγελίες ή/και αναφορές από

εναλλακτικούς παροχείς για θέματα που σχετίζονται με τις υφιστάμενες υποχρεώσεις, και από τα οποία προκύπτει ότι είναι αναγκαία η βελτίωση και αποσαφήνιση κάποιων διαδικασιών (αυτοματοποίηση διαδικασιών, χρονοδιαγράμματα παροχής υπηρεσιών) τα οποία ο ΕΡΗΕΤ αξιολογεί και λαμβάνει υπόψη στον καθορισμό των ρυθμιστικών υποχρεώσεων του παρόντος κύκλου.

Όπως είχε παρατηρηθεί και στο έγγραφο του ERG «Revised Common Position on the approach to Appropriate remedies in the ECNS regulatory framework»⁸⁰, κατά την επιβολή ρυθμιστικών υποχρεώσεων ex ante οι Εθνικές Ρυθμιστικές Αρχές συχνά δεν μπορούν να παρατηρήσουν στην πράξη μια συγκεκριμένη περίπτωση συμπεριφοράς που νοθεύει τον ανταγωνισμό, αλλά θα πρέπει να λάβουν εκ των προτέρων υπόψη τους την εμφάνιση ενός τέτοιου συγκεκριμένου προβλήματος με βάση τα κίνητρα, που έχουν οργανισμοί με Σημαντική Ισχύ στην Αγορά, να ακολουθήσουν μια τέτοια συμπεριφορά.

Το ίδιο έγγραφο του ERG περιγράφει τέσσερις κατηγορίες ενδεχόμενων προβλημάτων ανταγωνισμού με βάση την αναφορά στις αγορές που εμπλέκονται στην σχετική ανάλυση.

Οι τέσσερις αυτές κατηγορίες περιλαμβάνουν προβλήματα:

- κάθετης εκμετάλλευσης ισχύος στην αγορά (vertical leveraging),
- οριζόντιας εκμετάλλευσης ισχύος στην αγορά (horizontal leveraging),
- δεσπόζουσας θέσης σε μία αγορά (χονδρική ή λιανική),
- τερματισμού.

Τα προβλήματα που προκύπτουν από την Σημαντική Ισχύ της ΑΤΗΚ στην υπό εξέταση αγορά εμπίπτουν κυρίως στην πρώτη από τις παραπάνω κατηγορίες: η ΑΤΗΚ λειτουργεί σήμερα τόσο στην χονδρική (υπό εξέταση) αγορά, όσο και στην κάθετα συνδεδεμένη αγορά λιανικής για της παροχή υπηρεσιών ευρυζωνικής πρόσβασης στους τελικούς χρήστες. Ελέγχοντας την ουσιαστική υποδομή τοπικού βρόχου, η ΑΤΗΚ διασφαλίζει την σημαντική ισχύ της τόσο στην χονδρική όσο και στην λιανική αγορά.

Με βάση την εμπειρία από τη μέχρι τώρα παροχή χονδρικής ευρυζωνικής πρόσβασης στην Κύπρο, τη σχετική ανάλυση της ERG⁸¹ και την ανάλυση της αγοράς από τον Επίτροπο,

⁸⁰ Σελ. 13. Το έγγραφο διατίθεται στο Διαδίκτυο στην ιστοσελίδα http://www.erg.eu.int/doc/meeting/erg_06_33_remedies_common_position_june_06.pdf

βλ. Επίσης BEREC's Review of the Common Positions on wholesale unbundled access, wholesale broadband access and wholesale leased lines - Stage 1 High Level Principles on issues of non-discrimination στο http://erg.eu.int/documents/berec_docs/index_en.htm#board

⁸¹ Βλ. σελ. 28 του εγγράφου του ERG http://www.erg.eu.int/doc/meeting/erg_06_33_remedies_common_position_june_06.pdf

κρίνεται ότι τα υπαρκτά⁸²/πιθανά προβλήματα ανταγωνισμού που τυπικά προκύπτουν από μια τέτοια κατάσταση στη σχετική αγορά, **στην απουσία λήψης ρυθμιστικών μέτρων**, περιλαμβάνουν:

- ✚ Άρνηση συζήτησης / Άρνηση διαπραγμάτευσης / Άρνηση παροχής πρόσβασης,
- ✚ Σε περίπτωση συζήτησης για κατάληξη σε συμφωνία,
 - Κατακράτηση πληροφοριών,
 - Διακρίσεις (άνιση μεταχείριση),
 - Υιοθέτηση τακτικής καθυστερήσεων,
 - Σύζευξη/ομαδική πώληση υπηρεσιών (tying/bundling),
 - Αδικοιολόγητες απαιτήσεις,
 - Διακρίσεις ως προς την ποιότητα προϊόντος,
 - Στρατηγικό σχεδιασμό προϊόντος,
 - Ανάρμοστη χρήση πληροφοριών σχετικών με τους ανταγωνιστές,
 - Υπερβολικές/άνισες τιμές,
 - Διεπιδότηση,
 - Συμπίεση περιθωρίου,
 - Ληστρική τιμολόγηση (predatory pricing).

Λαμβάνοντας υπόψη τα πιο πάνω ο Επίτροπος είναι της άποψης ότι, για να αντιμετωπιστούν τα προβλήματα ανταγωνισμού που αναφέρονται στην παρούσα παράγραφο, οι ρυθμιστικές υποχρεώσεις που επιβλήθηκαν στην ΑΤΗΚ -ιδίως κατόπιν της αξιολόγησης των συνεπειών τους θα πρέπει να διατηρηθούν.

5.3 Εφαρμοστές Αρχές κατά την Επιλογή των Ρυθμιστικών Υποχρεώσεων

Σύμφωνα με το άρθρο 49 του Νόμου, «ο εντοπισμός προσώπου ή προσώπων που έχουν Σημαντική Ισχύ σε μια σχετική αγορά, ατομικά ή συλλογικά οδηγεί στην επιλογή από τον Επίτροπο μιας εύλογης διορθωτικής ρύθμισης ή ρυθμίσεων». Συνεπώς, εφόσον ο Επίτροπος καθόρισε την ΑΤΗΚ ως παροχέα με ΣΙΑ, οφείλει να επιλέξει ρυθμιστικές υποχρεώσεις οι οποίες θα επιβληθούν στην ΑΤΗΚ.

Στο προοίμιο της Οδηγίας Πλαίσιο (παρ. 27) αναφέρεται ότι η εκ των προτέρων κανονιστικές υποχρεώσεις επιβάλλονται μόνο όταν δεν υπάρχει ουσιαστικός ανταγωνισμός και όπου τα

⁸² Βλ. π.χ. παράπονα εναλλακτικών για καθυστερήσεις που παρατηρούνται στην ικανοποίηση αιτημάτων τους για αδεσμοποίητη πρόσβαση στον τοπικό υπο/βρόχο, την καθυστέρηση που παρατηρείται εκ μέρους της ΑΤΗΚ να ικανοποιήσει αιτήματα συνεγκατάστασης σε αγωγούς και την καθυστέρηση που παρατηρείται εκ μέρους της ΑΤΗΚ να δημοσιεύσει Πλάνο Διαχείρισης Συχνοτήτων στον τοπικό υπο/βρόχο.

μέτρα αποκατάστασης, στο πλαίσιο του εθνικού και ενωσιακού δικαίου του ανταγωνισμού δεν επαρκούν για την αντιμετώπιση του προβλήματος.

Ο Επίτροπος κατά την επιλογή των προς επιβολή ρυθμιστικών υποχρεώσεων έχει καθήκον⁸³ να λάβει υπόψη τους στόχους πολιτικής όπως αυτοί καταγράφονται στο άρθρο επίτευξη στόχων πολιτικής όπως αυτοί ορίζονται στο άρθρο 8 της Οδηγίας Πλαίσιο:

- προώθηση του ανταγωνισμού στην προσφορά υπηρεσιών/δικτύων/σχετικών διευκολύνσεων ηλεκτρονικών επικοινωνιών,
- ανάπτυξη της εσωτερικής αγοράς, και
- προώθηση των συμφερόντων των καταναλωτών.

καθώς και των προνοιών του άρθρου 5 της Οδηγίας Πρόσβασης και Διασύνδεσης:

- προώθηση αποδοτικότητας δικτύων,
- προώθηση βιώσιμου ανταγωνισμού, και
- μεγιστοποίηση των ωφελημάτων των τελικών χρηστών.

Επιπρόσθετα, στο άρθρο 8 της Οδηγίας Πλαίσιο, αναφέρεται ότι οι ρυθμιστικές υποχρεώσεις θα πρέπει να είναι κατάλληλες και αναλογικές σε σχέση με το πρόβλημα που έχει εντοπιστεί και να εφαρμόζονται χωρίς διακρίσεις. Παράλληλα, ο Επίτροπος έλαβε σοβαρά υπόψη τον κατάλογο των ρυθμιστικών υποχρεώσεων που δυνατό να επιβάλλονται σε παροχέα με Σημαντική Ισχύ στην Αγορά⁸⁴, καθώς και τα έγγραφα, Revised ERG Common Position on the approach to Appropriate remedies in the ECNS regulatory Framework⁸⁵, και BEREC's Review of the Common Positions on wholesale unbundled access, wholesale broadband access and wholesale leased lines - Stage 1 High Level Principles on issues of non-discrimination⁸⁶, και τις κανονιστικές υποχρεώσεις που προβλέπονται στη Σύσταση της Ευρωπαϊκής Επιτροπής της 20^{ης} Σεπτεμβρίου 2010 σχετικά με τη ρυθμιζόμενη πρόσβαση σε δίκτυα πρόσβασης νέας γενιάς (NGA), τη Σύσταση της Επιτροπής σχετικά με συνεκτικές υποχρεώσεις αμεροληψίας και μεθόδους υπολογισμού του κόστους για την προαγωγή του ανταγωνισμού και τη βελτίωση του επενδυτικού περιβάλλοντος στην ευρυζωνικότητα⁸⁷ και το έγγραφο Revised BEREC Common Position on best practice in remedies on the market for wholesale (physical) network infrastructure access (including shared or fully unbundled access) at a fixed location imposed as a consequence of a position of significant market power (SMP) in the relevant market (the WLA CP). Τέλος, ο ΕΡΗΕΤ λαμβάνει σοβαρά υπόψη την καθορισθείσα πολιτική

⁸³ Κατευθυντήριες γραμμές, παράγραφος 117

⁸⁴ Βλ. Μέρος 10 του Ν.112(Ι)/2004.

⁸⁵ http://www.erg.eu.int/doc/meeting/erg_06_33_remedies_common_position_june_06.pdf

⁸⁶ http://erg.eu.int/documents/berec_docs/index_en.htm#board

⁸⁷ Σύσταση της Επιτροπής της 11^{ης} Σεπτεμβρίου 2013 σχετικά με συνεκτικές υποχρεώσεις αμεροληψίας και μεθόδους υπολογισμού του κόστους για την προαγωγή του ανταγωνισμού και τη βελτίωση του επενδυτικού περιβάλλοντος στην ευρυζωνικότητα (2013/466/ΕΕ)..

κατεύθυνση του Υπουργείου Μεταφορών Επικοινωνιών και Έργων αναφορικά με την επίτευξη των στόχων του Ψηφιακού Θεματολογίου 2020⁸⁸.

5.4 Προτεινόμενες Ρυθμιστικές Υποχρεώσεις ως απόρροια της παρούσας εξέτασης αγοράς και Αιτιολόγηση

Στην παρούσα ενότητα ο Επίτροπος παραθέτει τις αναμενόμενες εξελίξεις στην αγορά και τις κανονιστικές υποχρεώσεις που θεωρεί ενδεδειγμένες με βάση το χαρακτήρα των εντοπιζόμενων προβλημάτων, βλ. συζήτηση που προηγήθηκε στην παράγραφο 3.3.3. (Αξιολόγηση του επιπέδου του ανταγωνισμού της αγοράς λιανικής ευρυζωνικής πρόσβασης μετά τη ρύθμιση της αγοράς τοπικής πρόσβασης σε σταθερή θέση) και στις παραγράφους 5.1 – 5.3 και οι οποίες είναι εύλογες και αναλογικές εν όψει των στόχων που τίθενται στο άρθρο 8 της οδηγίας 2002/21/ΕΚ όπως μεταφέρθηκε στο άρθρο 18 του Νόμου και των στόχων που τίθενται στο άρθρο 49 (1) του Νόμου 112(I)/2004. Δεδομένου του αποτελέσματος αξιολόγησης του καθεστώτος της σχετικής αγοράς και του καθορισμού της ΑΤΗΚ ως οργανισμού με Σημαντική Ισχύ στην Αγορά, βλ. Μέρη 3 και 4 του παρόντος εγγράφου, ο Επίτροπος συζητά στις παραγράφους που ακολουθούν τις υποχρεώσεις που προτίθεται να επιβάλει στην ΑΤΗΚ, παραθέτοντας τη σχετική αιτιολόγηση.

5.4.1 Ανάπτυξη δικτύου FTTH από ΑΤΗΚ

Η ΑΤΗΚ [Οκτώβριος 2015] ενημέρωσε το ΓΕΡΗΕΤ για την πρόθεσή της να επενδύσει την περίοδο 2016-2020 στην οργανωμένη ανάπτυξη δικτύου πρόσβασης οπτικών ινών στους αστικούς εσωτερικούς δακτύλιους⁸⁹ και σε περιορισμένη κλίμακα 'οικονομικά συμφέρουσες περιοχές' σε εξωτερικούς δακτύλιους, με πρόβλεψη παγκύπριας κάλυψης του 35% των υποστατικών. Η ΑΤΗΚ προτίθεται να χρησιμοποιήσει την τεχνολογία GPON, σε τοπολογία σημείου σε πολλαπλά σημεία (point to multipoint), όπως φαίνεται στο Γράφημα 11.

Γράφημα 11

⁸⁸ Βλ. περιεχόμενο εγγράφου Δημόσιας Διαβούλευσης για το ευρυζωνικό πλάνο της Κύπρου, <http://www.mcw.gov.cy/mcw/dec/dec.nsf/All/95D93825844A46B7C2257F4900380699?OpenDocument>

⁸⁹ Χαρακτηρίζει απόσταση από τον ΚΚΚ

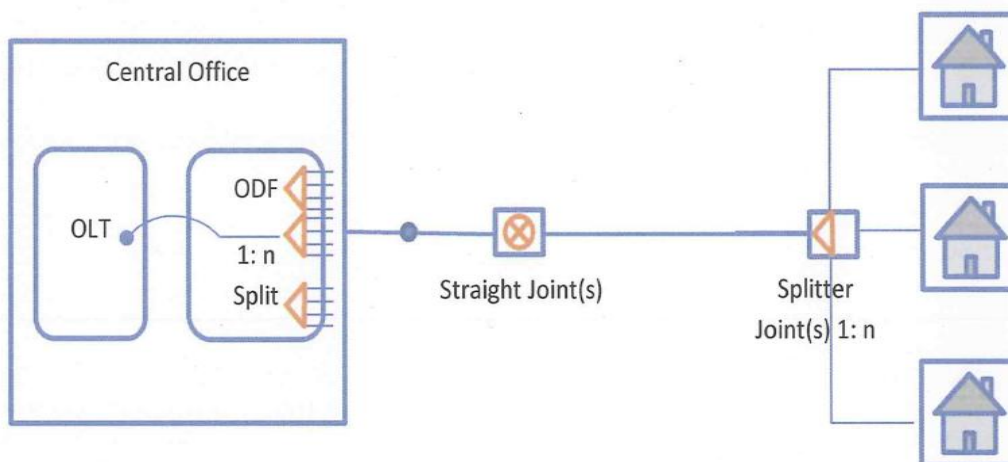

Στις περιοχές που δεν θα αναπτύξει δίκτυο πρόσβασης οπτικών ινών η ΑΤΗΚ, στην ίδια ενημέρωση προς το ΓΕΡΗΕΤ, εκδήλωσε την πρόθεση να αναπτύξει τεχνικές bonding και vectoring μέσω του χαλκινού δικτύου.

5.4.2 Υποχρέωση παροχής Χονδρικής Κεντρικής Πρόσβασης για προϊόντα μαζικής κατανάλωσης και από κοινού χρήσης διευκολύνσεων

Σε χονδρικό επίπεδο η αγορά προϊόντων ευρυζωνικής πρόσβασης εξαρτάται από το δίκτυο πρόσβασης χαλκού της ΑΤΗΚ.

Ως εκ τούτου, η δημιουργία ανταγωνισμού σε επίπεδο λιανικής, πέραν των ανταγωνιστικών πιέσεων που η παρουσία του δικτύου πρόσβασης ομοαξωνικού καλωδίου επιβάλλει, σε περιορισμένο έστω γεωγραφικό χώρο, εξαρτάται από την επιβολή ρυθμιστικών υποχρεώσεων πρόσβασης στο δίκτυο πρόσβασης χαλκού της ΑΤΗΚ.

Δεδομένων των σχεδιασμών της ΑΤΗΚ για επένδυση σε δίκτυο νέας γενιάς:

1. δημιουργείται η ανάγκη διαμόρφωσης της υποχρέωσης πρόσβασης με τρόπο που να επιτρέπει την επένδυση χωρίς να θέτει σε κίνδυνο την ανάπτυξη του ανταγωνισμού.
2. Θα πρέπει να δημιουργηθούν συνθήκες για την προώθηση των επενδύσεων σε υποδομές που είναι δυνατόν να υποστηρίξουν πρόσβαση υψηλών ταχυτήτων, και να υπάρξει χώρος για ανάπτυξη και καινοτομία σύμφωνα με τη Σύσταση της Επιτροπής σχετικά με τη ρυθμιζόμενη πρόσβαση σε δίκτυα νέας γενιάς (NGA) και τη Σύσταση σχετικά με συνεκτικές υποχρεώσεις αμεροληψίας και μεθόδους υπολογισμού του κόστους για την προαγωγή του ανταγωνισμού και

τη βελτίωση του επενδυτικού περιβάλλοντος στην ευρυζωνικότητα (2013/466/ΕΕ).

Παράλληλα όπως έχει παρατηρηθεί στην παράγραφο 5.1.2 η ανάπτυξη της αγοράς σε προϊόντα ευρυζωνικής πρόσβασης είναι εμφανής με αναφορά στην προτίμηση των καταναλωτών σε δεσμοποιημένα προϊόντα ευρυζωνικής πρόσβασης, όπου η τάση είναι υπέρ των πακέτων που διαθέτουν τηλεόραση. Ο Επίτροπος κρίνει ότι η υφιστάμενη υποχρέωση θα πρέπει να διατηρηθεί και να υποστηρίξει τη δυνατότητα παροχής υπηρεσιών τηλεόρασης από τους εναλλακτικούς παροχείς.

Η υποχρέωση παροχής Χονδρικής Κεντρικής Πρόσβασης και από κοινού χρήση διευκολύνσεων περιλαμβάνει την υποχρέωση εκπλήρωσης αιτημάτων για παροχή χονδρικής κεντρικής πρόσβασης στο σταθερό χάλκινο δίκτυο της ΑΤΗΚ από άλλο παροχέα, ο οποίος αιτείται πρόσβαση σύμφωνα με τους πιο κάτω τύπου πρόσβασης:

A. Προϊόν Ευρυζωνικής Πρόσβασης 2 IP μέσω τεχνολογίας XDSL

Η ΑΤΗΚ θα πρέπει να προσφέρει Πρόσβαση στον Τοπικό Βρόχο ή/και Τοπικό Υπο-βρόχο του Τελικού Χρήστη και τη μεταφορά της κίνησης προς και από το Σημείο Τερματισμού Δικτύου μέχρι το σημείο που μπορεί να αποκτήσει πρόσβαση ο εναλλακτικός παροχέας. Ο υπόχρεος παροχέας προσφέρει τη σύνδεση DSL καθώς και μια υπηρεσία backhaul, (μεταφορά δεδομένων στο κυρίως δίκτυο), και παραδίδει την κίνηση στον παροχέα υπηρεσίας σε κόμβο του δικτύου IP. Ο εναλλακτικός παροχέας υπηρεσίας λειτουργεί τον δικό του broadband remote access server (BRAS) και μπορεί έτσι να αλλάζει τις παραμέτρους. Προσφορές bitstream που εμπίπτουν στην εναλλακτική αυτή λύση μπορεί να παραδίδουν την κίνηση στον εξοπλισμό του παροχέα υπηρεσίας είτε στο χώρο που βρίσκεται ο εξοπλισμός του κόμβου IP η στα υποστατικά του εναλλακτικού παροχέα, ανάλογα με το σημείο παρουσίας του.

Επίσης η ΑΤΗΚ θα πρέπει να προσφέρει το προϊόν Πρόσβασης 2 Naked xDSL (συμπεριλαμβανομένης της υπηρεσίας φορητότητας αριθμού) και να προσφέρει πρόσβαση στον Τοπικό Βρόχο ή/και Τοπικό Υπο-βρόχο του Τελικού Χρήστη και τη μεταφορά της κίνησης προς και από το Σημείο Τερματισμού Δικτύου μέχρι το σημείο που μπορεί να αποκτήσει πρόσβαση ο εναλλακτικός παροχέας.

B. Προϊόν Ευρυζωνικής Πρόσβασης 3 IP μέσω τεχνολογίας XDSL

Η ΑΤΗΚ θα πρέπει να προσφέρει πρόσβαση στον Τοπικό Βρόχο ή/και Τοπικό Υπο-βρόχο του Τελικού Χρήστη και τη μεταφορά της κίνησης προς και από το Σημείο Τερματισμού του Δικτύου μέχρι τον ΕΕΑΠ (BRAS). Ο υπόχρεος παροχέας προσφέρει τη σύνδεση DSL καθώς και μια υπηρεσία backhaul και παραδίδει την κίνηση bitstream στον εναλλακτικό παροχέα στον κόμβο του δικτύου IP . Ο εξοπλισμός του εναλλακτικού παροχέα συνδέεται με τον broadband remote access server (BRAS) και παραχωρείται το ανάλογο εύρος της θύρας στον BRAS

Επίσης η ΑΤΗΚ θα πρέπει να προσφέρει το προϊόν Πρόσβασης 3 Naked xDSL (συμπεριλαμβανομένης της υπηρεσίας φορητότητας αριθμού) που περιλαμβάνει πρόσβαση στον Τοπικό Βρόχο ή/και Τοπικό Υπο-βρόχο του Τελικού Χρήστη και τη μεταφορά της κίνησης προς και από το Σημείο Τερματισμού του Δικτύου μέχρι τον ΕΕΑΠ (BRAS).

Τέλος αφαιρείται η υποχρέωση για προσφορά προϊόντων:

1. πρόσβασης στο DSLAM.
2. πρόσβασης 2IP με τα ακόλουθα χαρακτηριστικά:
 - πρόσβαση σε τοπικό επίπεδο.
 - Παρέχει δυνατότητα εγγυημένου εύρου ζώνης στους συνδρομητές του παροχέα.
 - Δίνει ευελιξία στον έλεγχο του δικτύου, η οποία καθιστά εφικτή τη διαφοροποίηση των προϊόντων στο επίπεδο της λιανικής.

αφού τα προϊόντα αυτά δεν εμπίπτουν πλέον στον ορισμό της σχετικής αγοράς κεντρικής πρόσβασης.

5.4.2.1 Συμπληρωματικές υποχρεώσεις Πρόσβασης

Για όλους τους πιο πάνω τύπους πρόσβασης, η υποχρέωση παροχής πρόσβασης και συναφών ειδικών ευκολιών περιλαμβάνει:

I. Διάφορα επίπεδα παροχής ποιότητας υπηρεσιών που θα περιλαμβάνουν χαρακτηριστικά όπως το εύρος ζώνης, packet loss, delay, jitter contention ratio κλπ

II. Τη δυνατότητα προσφοράς από εναλλακτικούς παροχείς υπηρεσιών video όπως π.χ IPTV, Video On demand κτλ.

III. την υποχρέωση να μην ανακαλείται αδικαιολόγητα παροχή πρόσβασης σε ευκολίες και χονδρική κεντρική πρόσβαση που έχουν ήδη χορηγηθεί σε εναλλακτικούς παροχείς. Στις περιπτώσεις που το χάλκινο δίκτυο θα αντικατασταθεί από το οπτικό δίκτυο της ΑΤΗΚ το κόστος της μετάβασης από προϊόντα πρόσβασης σε δίκτυο

χαλκού σε προϊόντα πρόσβασης σε δίκτυο οπτικών ινών θα πρέπει να αναληφθεί εξολοκλήρου από την ΑΤΗΚ.

IV. την υποχρέωση παροχής ανοικτή πρόσβαση σε τεχνικές διεπαφές, πρωτόκολλα ή τις βασικές τεχνολογίες που είναι απαραίτητες για τη διαλειτουργικότητα των υπηρεσιών,

V. την υποχρέωση παροχής συνεγκατάσταση ή άλλης μορφής από κοινού χρήσης ευκολιών, συμπεριλαμβανομένων αγωγών και κτιρίων,

VI. την υποχρέωση παροχής συγκεκριμένων υπηρεσιών που είναι αναγκαίες για τη διασφάλιση της διαλειτουργικότητας διατεματικών υπηρεσιών που παρέχονται σε χρήστες,

VII. την υποχρέωση παροχής πρόσβασης σε συστήματα επιχειρησιακής υποστήριξης ή παρόμοια συστήματα λογισμικού, απαραίτητα για την εξασφάλιση ισότιμου ανταγωνισμού στην παροχή των υπηρεσιών,

VIII. την υποχρέωση παροχής πληροφοριών στους δικαιούχους εναλλακτικούς παροχείς,

IX. την υποχρέωση να προβαίνει η ΑΤΗΚ σε καλόπιστη διαπραγμάτευση αναφορικά με, να εξετάζει και να υλοποιεί όπου αυτό είναι εφικτό λογικά αιτήματα από παροχείς για επιπρόσθετα προϊόντα πρόσβασης στον τοπικό βρόχο και υποβρόχο τα οποία μπορεί να διαφέρουν από τις μορφές συνεγκατάστασης ή άλλες διευκολύνσεις που παρέχονται συνήθως,

5.4.3 Υποχρέωση διαφάνειας

Με τη διαφάνεια (άρθρο 56 του Νόμου) εξασφαλίζεται η πρόσβαση των δικαιούχων παροχών σε ξεκάθαρες διαδικασίες παροχής των χονδρικών προϊόντων και σε πληροφορίες που θεωρούνται απαραίτητες για την παροχή ευρυζωνικών υπηρεσιών σε τελικούς χρήστες. Η διαφάνεια διευκολύνει την είσοδο των παροχών στην αγορά και συνεπώς προωθείται ο ανταγωνισμός. Είναι ένα μέτρο που λειτουργεί συμπληρωματικά ως προς τις άλλες υποχρεώσεις και κρίνεται απαραίτητο δεδομένου ότι αποτρέπει την εφαρμογή εμπορικών πρακτικών που βλάπτουν τον ανταγωνισμό.

Για το λόγο αυτό το μέτρο κρίνεται κατάλληλο, εύλογο και αναλογικό και πρέπει να διατηρηθεί.

Ειδικά, σημειώνεται η υποχρέωση της ΑΤΗΚ να μην προβαίνει σε κατάργηση τοπικού τηλεφωνικού κέντρου που χρησιμοποιούνται για παροχή Χονδρικής Κεντρικής Πρόσβασης μέσω χάλκινου δικτύου πρόσβασης χωρίς να ενημερώνει τον Επίτροπο και τους εναλλακτικούς παροχείς σε εύλογο χρόνο πριν την κατάργησή τους, εκτός εάν συμφωνηθεί ένα κατάλληλο

χρονοδιάγραμμα μεταξύ του υπόχρεου παροχέα και των παροχέων που έχουν ήδη αποκτήσει χονδρική ευρυζωνική πρόσβαση.

5.4.3.1 Η υποχρέωση της διαφάνειας εμπεριέχει:

I. α. Την υποχρέωση της ΑΤΗΚ να δημοσιεύει σε σχετικό Υπόδειγμα Προσφοράς Υπηρεσίας (ΥΠΥ) τους όρους και προϋποθέσεις, συμπεριλαμβανομένων και των τελών, της υπηρεσίας Χονδρικής Κεντρικής Πρόσβασης.

Το περιεχόμενο του σχετικού ΥΠΥ

- i.** οφείλει να είναι επαρκώς αναλυτικό, να περιγράφει τις σχετικές προσφορές διαχωρισμένες ανά στοιχείο, καθώς και τους όρους πρόσβασης, συμπεριλαμβανομένων των τιμών, προκειμένου τα ενδιαφερόμενα πρόσωπα να μην πληρώνουν για ευκολίες που δεν είναι αναγκαίες για τη ζητούμενη υπηρεσία.
- ii.** οφείλει να επιτρέπει στο ΓΕΡΗΕΤ να αξιολογήσει κατά πόσο η ΑΤΗΚ ανταποκρίνεται σε όλες τις υποχρεώσεις που της έχουν επιβληθεί.
- iii.** υπόκειται στο περί Καθορισμού των Διαδικασιών Επιβολής Τροποποιήσεων στα Υποδείγματα Προσφοράς Υπηρεσιών Διάταγμα του 2007 (Κ.Δ.Π.112/2007), ή οποιοδήποτε Διάταγμα το τροποποιεί ή το αντικαθιστά.
- iv.** Οφείλει να περιλάβει διαδικασίες οι οποίες αφορούν το πώς θα αντιμετωπίζονται αιτήματα δικαιούχων παροχέων σχετικά με νέα προϊόντα και υπηρεσίες. Η διαδικασία θα πρέπει να περιέχει: α) το πώς θα γίνεται το αίτημα, β) τις πληροφορίες που χρειάζεται η ΑΤΗΚ για να εκτιμήσουν τη δυνατότητα παροχής του νέου προϊόντος (τύπος προϊόντος, τοποθεσία και διασύνδεσης) και γ) τα χρονοδιαγράμματα μέσα στα οποία η ΑΤΗΚ θα χειριστεί τα αιτήματα. Τα χρονοδιαγράμματα πρέπει να είναι εύλογα.

β. Την υποχρέωση να διατηρήσει στο ΥΠΥ, Υπόδειγμα Συμφωνίας Παροχής Υπηρεσιών Συμφωνημένου Επιπέδου (SLA) (σύμφωνα με τους χρόνους παροχής Υπηρεσίας, χρόνους αποκατάστασης βλαβών υπηρεσιών, τα ποσοστά ικανοποίησης αιτήσεων και αποκατάσταση βλαβών που περιλαμβάνονται στο υφιστάμενο υπόδειγμα ΧΕΠ της ΑΤΗΚ), στην οποία να περιλαμβάνονται ρήτρες μη συμμόρφωσης για όλες τις παρεχόμενες υπηρεσίες στα πλαίσια της Χονδρικής Κεντρικής Πρόσβασης (συμπεριλ. παροχή προϊόντων χονδρικής κεντρικής πρόσβασης, υπηρεσίες μετάβασης, επιδιόρθωση βλαβών, παράδοση προϊόντων, υπηρεσίες συνεγκατάστασης, παροχή πληροφοριών). Η ΑΤΗΚ θα πρέπει να τεκμηριώσει τον υπολογισμό του ύψους των

ρητρών για κάθε μία από τις υπηρεσίες που περιέχονται στο Υπόδειγμα Συμφωνίας Παροχής Υπηρεσιών Συμφωνημένου Επιπέδου λαμβάνοντας υπόψη το διάστημα καθυστέρησης (ώρες ή ημέρες ανάλογα με την φύση της παρεχόμενης υπηρεσίας) χωρίς την ύπαρξη άνω ορίων, τα μέσα ημερήσια έσοδα τα οποία χάνονται από τον εναλλακτικό από την μη παροχή της σχετικής λιανικής υπηρεσίας, τα μέσα ημερήσια έσοδα που συνεχίζει να έχει η ΑΤΗΚ από τη μη παροχή υπηρεσιών από τους εναλλακτικούς παροχείς, τα μέσα ημερήσια έσοδα που έχει η ΑΤΗΚ από την παροχή ευρυζωνικών υπηρεσιών, το ύψος τυχόν προκαταβολών που έχουν καταβληθεί στα πλαίσια παροχής υπηρεσιών Χονδρικής Κεντρικής Πρόσβασης (πχ για παροχή υπηρεσιών Συνεγκατάστασης).

Η ΑΤΗΚ μπορεί να μην προχωρεί στην καταβολή ρητρών σε ορισμένες μεμονωμένες περιπτώσεις όπου δεν είναι δυνατή η παροχή των προβλεπόμενων υπηρεσιών εντός των προβλεπόμενων προθεσμιών. Στις ανωτέρω περιπτώσεις η ΑΤΗΚ θα πρέπει να αιτιολογεί αναλυτικά τους λόγους μη επίτευξης των προβλεπόμενων προθεσμιών, ενώ οι εν λόγω περιπτώσεις δεν θα πρέπει να υπερβαίνουν ένα συγκεκριμένο όριο το οποίο θα εγκρίνεται από τον ΕΡΗΕΤ. Στη Συμφωνία θα πρέπει να αναφέρεται ότι οι εναλλακτικοί παροχείς για να έχουν τη δυνατότητα να συνάψουν Συμφωνία Παροχής Υπηρεσιών Συμφωνημένου Επιπέδου με τη ΑΤΗΚ θα πρέπει να παρέχουν συγκεκριμένες προβλέψεις (σε εξαμηνιαία ή ετήσια βάση) για τις ζητούμενες υπηρεσίες στην ΑΤΗΚ οι διαδικασίες των οποίων θα περιγράφονται στο Υπόδειγμα Προσφοράς.

Παροχείς οι οποίοι δεν θα παρέχουν προβλέψεις σύμφωνα με το Υπόδειγμα Προσφοράς δεν θα μπορούν να συνάψουν Συμφωνία Παροχής Υπηρεσιών Συμφωνημένου Επιπέδου με την ΑΤΗΚ και η ΑΤΗΚ δεν θα είναι υποχρεωμένη να καταβάλει ρήτρες μη συμμόρφωσης στην περίπτωση όπου παρέχει τις σχετικές υπηρεσίες εκτός των προβλεπόμενων χρονοδιαγραμμάτων.

Υ. Την υποχρέωση να δημοσιεύσει διαδικασίες μετάβασης οι οποίες θα περιλαμβάνουν:

- i. Μετάβαση μεταξύ διαφόρων μορφών προσβάσεων χονδρικής κεντρικής πρόσβασης με δυνατότητα παράλληλης αίτησης φορητότητας στις περιπτώσεις παροχής της υπηρεσίας naked DSL και της υπηρεσίας του επιπρόσθετου Μόνιμου Νοητού Κυκλώματος.
- ii. Μετάβαση από υπηρεσίες Αδεσμοποίητης Πρόσβασης σε υπηρεσίες χονδρικής κεντρικής πρόσβασης.

- iii. Μετάβαση από υπηρεσίες χονδρικής εκμίσθωσης γραμμών σε υπηρεσίες χονδρικής ευρυζωνικής πρόσβασης, με δυνατότητα παράλληλης αίτησης φορητότητας στις περιπτώσεις παροχής της υπηρεσίας naked DSL και του επιπρόσθετου Μόνιμου Νοητού Κυκλώματος.
- ii. Μετάβαση μεταξύ εναλλακτικών παροχών για υπηρεσίες χονδρικής κεντρικής πρόσβασης με δυνατότητα παράλληλης αίτησης φορητότητας, στις περιπτώσεις παροχής της υπηρεσίας naked DSL και του επιπρόσθετου Μόνιμου Νοητού Κυκλώματος.

Για τις ανωτέρω διαδικασίες η ΑΤΗΚ έχει την υποχρέωση να προσφέρει διαδικασίες μετάβασης μεμονωμένων γραμμών αλλά και μαζικών αιτήσεων. Στις περιπτώσεις μαζικών αιτήσεων η ΑΤΗΚ πρέπει να καθορίσει, ως ελάχιστες παραμέτρους, τον αριθμό των αιτήσεων έναντι του χρόνου υλοποίησης, καθώς και το τέλος χειρισμού των μαζικών αιτήσεων.

Η ΑΤΗΚ έχει την υποχρέωση να προβεί σε αναλυτική καταγραφή των δραστηριοτήτων που απαιτούνται (και τιμολογούνται) σε κάθε σενάριο μετάβασης και να εισάγει την ανάλυση στο Υπόδειγμα Προσφοράς Χονδρικής Ευρυζωνικής Πρόσβασης.

Οι διαδικασίες μετάβασης θα επιδράσουν θετικά στην αναβάθμιση του λιανικού προϊόντος των εναλλακτικών παροχών στην αγορά και θα δημιουργήσουν την προοπτική σταδιακής επένδυσης σε ιδιόκτητο δίκτυο (βλ. μετάβαση από Χονδρική Ευρυζωνική πρόσβαση σε Αδεσμοποίητη Πρόσβαση στον τοπικό υπο/βρόχο).

Η διενέργεια της μετάβασης θα βασίζεται στον μοναδικό αριθμό αναφοράς του βρόχου (UL number), ή στον τηλεφωνικό αριθμό ή στον αριθμό αναφοράς της εν λόγω πρόσβασης (ND αριθμός) ανάλογα με το σενάριο. Ο δέκτης της υπηρεσίας θα πρέπει να υποβάλλει υπεύθυνη δήλωση του δότη για αποδοχή τερματισμού της υπηρεσίας που λαμβάνει ήδη από τη Cyta.

Οι εν λόγω διαδικασίες θα βοηθήσουν τα εμπλεκόμενα Μέρη (ΑΤΗΚ και Δικαιούχους παροχείς) να γνωρίζουν τις διαδικασίες που θα πρέπει να ακολουθήσουν στις ανωτέρω περιπτώσεις, αποφεύγοντας έτσι αδικαιολόγητες καθυστερήσεις και περιττές εργασίες οι οποίες αποβαίνουν εις βάρος των λιανικών πελατών. Όπου υπάρχει μεγάλη ζήτηση προϊόντων μετάβασης στα

πιο πάνω σενάρια θα υλοποιείται αυτοματοποίηση της διαδικασίας από την ΑΤΗΚ.

δ. Την υποχρέωση να παρέχει υπηρεσίες συνεγκατάστασης και από κοινού χρήση διευκολύνσεων με βάση το περί παροχής Συνεγκατάστασης και από κοινού Χρήσης Διευκολύνσεων Διάταγμα (Κ.Δ.Π. 247/2013), ή οποιοδήποτε Διάταγμα το τροποποιεί ή το αντικαθιστά.

5.4.4 Υποχρέωση αμεροληψίας (μη διάκρισης)

Η υποχρέωση αμεροληψίας (μη διάκρισης) (άρθρο 10 της Οδηγίας για την Πρόσβαση και άρθρο 57 του Νόμου 112(Ι)/2004) θεωρείται απαραίτητη ώστε να διασφαλίζεται η παροχή πρόσβασης από τον υπόχρεο παροχέα εφαρμόζοντας ισοδύναμους όρους σε ισοδύναμες περιστάσεις σε πρόσωπα που παρέχουν ισοδύναμες υπηρεσίες. Όταν επιβάλλεται υποχρέωση πρόσβασης σε ένα παροχέα ενδέχεται να προβεί σε διακρίσεις εις βάρος άλλων εναλλακτικών παροχέων.

Στην προκειμένη περίπτωση και δεδομένου ότι η ΑΤΗΚ δραστηριοποιείται τόσο σε χονδρικό όσο και σε λιανικό επίπεδο θα πρέπει να διασφαλιστεί η μη διάκριση. Θα πρέπει ως προς τούτο να παρέχει υπηρεσίες και πληροφορίες σε τρίτους υπό τους ίδιους όρους και της ίδιας ποιότητας με τις παρεχόμενες για τις δικές του υπηρεσίες ή των εταίρων του ώστε να αποφευχθούν οποιαδήποτε προβλήματα δημιουργίας αντι-ανταγωνιστικού καθεστώτος. Η υποχρέωση αυτή είναι κατάλληλη και αναλογική διότι αποσκοπεί στην αποτροπή και εξάλειψη διακρίσεων εις βάρος των εναλλακτικών και επειδή μόνο με την επιβολή της είναι δυνατό υπό τις παρούσες συνθήκες να διασφαλιστεί ότι οι εναλλακτικοί δε θα τύχουν δυσμενούς διακριτικής μεταχείρισης.

α. Η Υποχρέωση αμεροληψίας (μη διάκρισης) όπως αναφέρεται στο άρθρο 57 του Νόμου διατηρείται και υποχρεώνει την ΑΤΗΚ:

i. να διασφαλίζει ότι παρέχει πρόσβαση εφαρμόζοντας ισοδύναμους σε ισοδύναμες περιστάσεις σε πρόσωπα που παρέχουν ισοδύναμες υπηρεσίες

ii. να παρέχει υπηρεσίες και πληροφορίες σε τρίτους υπό τους ίδιους όρους και της ίδιας ποιότητας με τις παρεχόμενες για τις δικές της υπηρεσίες ή τις υπηρεσίες των θυγατρικών της ή των εταίρων της

β. υποχρεώνει την ΑΤΗΚ να αποφεύγει κάθε είδους διάκριση και οποιαδήποτε μορφή άνισης μεταχείρισης των εναλλακτικών παροχέων-πελατών της και θα διασφαλίζει την παροχή της υπηρεσίας σε όλους τους παροχείς κάτω από ίσους όρους και προϋποθέσεις. Επιπρόσθετα, η υποχρέωση για μη διακριτική

μεταχείριση θα διασφαλίζει εκτός από την ίδια ποιότητα της παρεχόμενης υπηρεσίας και ίση μεταχείριση ως προς το ύψος της τιμολόγησης.

Ως εκ τούτου, ο Επίτροπος διενεργεί έλεγχο τιμών με τη χρήση μοντέλων συμπίεσης περιθωρίου τιμών, λαμβάνοντας υπόψη τα συγκριτικά αποτελέσματα των πιο κάτω ελέγχων:

- i. χονδρικών τιμών της ΑΤΗΚ για χονδρική ευρυζωνική πρόσβαση με το ύψος των λιανικών τιμών της ΑΤΗΚ για ευρυζωνική πρόσβαση
- ii. χονδρικών τιμών της ΑΤΗΚ για χονδρική ευρυζωνική πρόσβαση σε συνάρτηση με το ύψος των χονδρικών τιμών της ΑΤΗΚ για Πρόσβαση σε Υποδομή Δικτύου (περιλαμβανόμενης της μεριζόμενης και πλήρως αδεσμοποίητης πρόσβασης στον τοπικό υπο-βρόχο) σε σταθερή θέση
- iii. χονδρικών τιμών της ΑΤΗΚ για χονδρική ευρυζωνική πρόσβαση σε συνάρτηση με το ύψος των λιανικών τιμών της ΑΤΗΚ για μηνιαία ενοικίαση γραμμής (πάγιο σταθερής)

Υ. υποχρεώνει την ΑΤΗΚ να δημοσιεύει αναλυτική κατάσταση με δείκτες απόδοσης (KPI – Key Performance Indicators) σε τριμηνιαία βάση ή/και όποτε ζητηθούν τα στοιχεία αυτά από το ΓΕΡΗΕΤ. Τα προϊόντα στα οποία πρέπει να εφαρμόζονται οι δείκτες απόδοσης είναι:

- Σύνδεση στο Δίκτυο IP της ΑΤΗΚ (όλα τα είδη προσβάσεων)
- Χονδρική Κεντρική Πρόσβαση xDSL (όλα τα είδη προσβάσεων).
- Χονδρική Κεντρική Πρόσβαση τύπου naked-dsl (όλα τα είδη προσβάσεων)

Η δημοσίευση των KPIs θα αφορά την παροχή υπηρεσιών χονδρικής ευρυζωνικής πρόσβασης για κάθε έναν παροχέα και συγκεντρωτικά για όλους τους εναλλακτικούς και συγκεκριμένα θα περιλαμβάνει μεταξύ άλλων και όχι περιοριστικά τους παρακάτω δείκτες:

- i. Δείκτες απόδοσης σχετικά με την παροχή των προϊόντων Χονδρικής Ευρυζωνικής Πρόσβασης ως ακολούθως:
 - Αριθμός αιτήσεων που παραλήφθηκαν συνολικά και ανά Δικαιούχο Παροχέα.

- Αριθμός και Ποσοστό αιτήσεων που απορρίφθηκαν συνολικά και ανά λόγο απόρριψης.
- Αριθμός και Ποσοστό αιτήσεων παροχής υπηρεσιών Χονδρικής Ευρυζωνικής Πρόσβασης που ικανοποιήθηκαν εντός του προβλεπόμενου χρονοδιαγράμματος συνολικά και ανά Δικαιούχο Παροχέα.
- Μέσος χρόνος παροχής υπηρεσιών Χονδρικής Ευρυζωνικής Πρόσβασης συνολικά και ανά Δικαιούχο Παροχέα.
- Μέσος χρόνος παροχής από την ΑΤΗΚ αντίστοιχων υπηρεσιών (όπου εφαρμόζεται) προς τους λιανικούς της χρήστες.

ii. Δείκτες Απόδοσης σχετικά με βλάβες

- Αριθμός και είδος υποβληθέντων βλαβών συνολικά και ανά Δικαιούχο Παροχέα.
- Μέσος χρόνος επιδιόρθωσης βλαβών συνολικά και ανά Δικαιούχο Παροχέα ανά υπηρεσία.
- Αριθμός και Ποσοστό βλαβών που επιλύθηκαν εντός του καθορισμένου χρονικού πλαισίου συνολικά και ανά Δικαιούχο Παροχέα.
- Μέσος χρόνος επιδιόρθωσης βλαβών συνολικά από την ΑΤΗΚ σε αντίστοιχες υπηρεσίες (όπου εφαρμόζεται) προς τους λιανικούς της χρήστες.

Με την δημοσίευση των ΚΡΙΣ επιτυγχάνεται η αποφυγή διάκρισης μεταξύ των εναλλακτικών παροχέων, ενώ παράλληλα θα επιτυγχάνεται μία άμεση σύγκριση μεταξύ των χρόνων που παρέχει η ΑΤΗΚ υπηρεσίες στους λιανικούς της πελάτες και στους χρόνους που παρέχει υπηρεσίες Χονδρικής Ευρυζωνικής Πρόσβασης. Τέλος δίνεται η δυνατότητα στους εναλλακτικούς παροχείς να συγκρίνουν τα στοιχεία που έχουν στην κατοχή τους αναφορικά με την παροχή υπηρεσιών Χονδρικής Ευρυζωνικής Πρόσβασης έτσι ώστε να είναι σε θέση να ελέγξουν άμεσα την εγκυρότητα των στοιχείων της ΑΤΗΚ.

Το ρυθμιστικό μέτρο θεωρείται απαραίτητο στην εξασφάλιση της αρχής της μη διάκρισης και θα πρέπει να συνεχίσει να εφαρμόζεται.

- ε. υποχρέωση να διατηρήσει ηλεκτρονικό σύστημα υποβολής αιτήσεων για παρεχόμενες υπηρεσίες εντός του Υποδείγματος Προσφοράς Χονδρικής Ευρυζωνικής Πρόσβασης, στο οποίο θα έχουν απομακρυσμένη πρόσβαση οι

Δικαιούχοι Χονδρικής Ευρυζωνικής Πρόσβασης το οποίο να υποστηρίζεται από τη σχετική εθνική νομοθεσία. Μέσω του εν λόγω συστήματος πρέπει να είναι δυνατή η ηλεκτρονική υποβολή αιτήσεων για όλες τις σχετικές υπηρεσίες που προσφέρονται για την παροχή των προϊόντων Χονδρικής Ευρυζωνικής Πρόσβασης (για παροχή προϊόντων Χονδρικής Ευρυζωνικής Πρόσβασης, υπηρεσιών συνεγκατάστασης, αναφορές βλαβών, παροχής πληροφοριών κ.α). Στο σύστημα θα πρέπει να καταγράφονται οι χρόνοι των αιτήσεων και της απόκρισης της ΑΤΗΚ για κάθε στάδιο χειρισμού της αίτησης.

Η διατήρηση του ηλεκτρονικού συστήματος θεωρείται αναγκαία για καθώς επιτυγχάνει τη μείωση του χρόνου αξιολόγησης των αιτήσεων και καταγράφει τους χρόνους των αιτήσεων και της απόκρισης της ΑΤΗΚ με αποτέλεσμα να είναι δυνατός ο έλεγχος προόδου του χειρισμού των αιτήσεων. (βλ. επίσης συζήτηση στο τέλος του κειμένου της παραγράφου 5.1.3.2).

5.4.4.1 Διασφάλιση ισοδυναμίας πρόσβασης

Ο ΕΡΗΕΤ κρίνει ότι ο συνδυασμός της εφαρμογής επί τη βάση ισοδυναμίας εκροών (ΕοΟ) και ο κατάλληλος καταρτισμός δεικτών απόδοσης (ΚΡΙΣ), Συμφωνημένου Επιπέδου Συμφωνιών Υπηρεσιών SLAs και οικονομικών ρητρών αποζημίωση SLGs για όλα τα χονδρικά προϊόντα επί του χάλκινου δικτύου εξασφαλίζει την ισοδυναμία πρόσβασης μεταξύ των παροχέων για τη συγκεκριμένη τεχνολογία. Η απαίτηση να παρέχει ένας φορέας εκμετάλλευσης με ΣΙΑ εισροές χονδρικής που βασίζονται σε προϋπάρχον δίκτυο χαλκού μέσω ήδη εγκατεστημένων συστημάτων επί τη βάση ΕοΙ είναι λιγότερο πιθανό να δημιουργήσει επαρκή καθαρά οφέλη ώστε να κριθεί αναλογική, λόγω του υψηλότερου κόστους που συνεπάγεται ο επανασχεδιασμός των υφιστάμενων συστημάτων παροχής και επιχειρησιακής στήριξης ώστε να καταστούν σύμφωνα με την έννοια της ΕοΙ.

5.4.4.2 Διασφάλιση της τεχνικής δυνατότητας αναπαραγωγής (αναπαραγωγιμότητας) των νέων προσφορών λιανικής του φορέα εκμετάλλευσης με ΣΙΑ

Η δοκιμή τεχνικής αναπαραγωγιμότητας, όπως προβλέπει η Σύσταση μπορεί να διεξαχθεί είτε από τον ΕΡΗΕΤ είτε από την ΑΤΗΚ. Ο ΕΡΗΕΤ προκρίνει ότι η δοκιμή τεχνικής αναπαραγωγιμότητας πρέπει να πραγματοποιείται από την ΑΤΗΚ συμπεριλαμβανομένων όλων των πληροφοριών που είναι απαραίτητες για να καταδειχθεί ότι η τεχνική αναπαραγωγιμότητα είναι πλήρως διασφαλισμένη. Ακολούθως τα αποτελέσματα του ελέγχου θα κοινοποιούνται στο Επίτροπο για τελική έγκριση.

Εάν η τεχνική αναπαραγωγικότητα ενός νέου προϊόντος δεν διασφαλίζεται, θα ζητείται από την ΑΤΗΚ βάσει του όρου 17 της Σύστασης (2013/466/ΕΕ) , να τροποποιεί τη/τις σχετική/-ές ρυθμιζόμενη/-ες εισροή/-ές χονδρικής κατά τρόπο που εξασφαλίζει την τεχνική αναπαραγωγικότητα.

Όταν ο ΕΡΗΕΤ κρίνει ότι μια προσφορά λιανικής η οποία δεν μπορεί να αναπαραχθεί από τεχνικής πλευράς θα έπληττε σοβαρά τον ανταγωνισμό, θα ζητεί, δυνάμει του άρθρου 42 του Νόμου 112 (Ι)/2004, από την ΑΤΗΚ να διακόψει ή να καθυστερήσει την παροχή της σχετικής προσφοράς λιανικής όσο εκκρεμεί η συμμόρφωση με τις απαιτήσεις τεχνικής αναπαραγωγικότητας.

Για τον σκοπό αυτόν, και προκειμένου να διασφαλιστούν ίσοι όροι ανταγωνισμού μεταξύ του κατάντη σκέλους λιανικής της ΑΤΗΚ και των τρίτων μερών που αιτούνται πρόσβαση, η ΑΤΗΚ θα πρέπει να εξασφαλίζει ότι οι εσωτερικοί και οι τρίτοι αιτούντες πρόσβαση έχουν πρόσβαση στις ίδιες τεχνικές και εμπορικές πληροφορίες σχετικά με την αντίστοιχη ρυθμιζόμενη εισροή χονδρικής, με την επιφύλαξη των ισχυόντων κανόνων που αφορούν το επιχειρηματικό απόρρητο. Οι σχετικές πληροφορίες αφορούν πληροφορίες αναφορικά με νέες ρυθμιζόμενες εισροές χονδρικής ή αλλαγές στις ήδη υφιστάμενες ρυθμιζόμενες εισροές χονδρικής, που πρόκειται να παρασχεθούν σύμφωνα με χρονοδιαγράμματα που καθορίζονται κατά περίπτωση. Ο ΕΡΗΕΤ κατά περίπτωση θα λαμβάνει υπόψη: i) κατά πόσον η/οι αντίστοιχη/-ες εισροή/-ές χονδρικής για παραγγελία, παράδοση και επισκευή καθίστανται διαθέσιμες σε εύλογο διάστημα προτού η ΑΤΗΚ αρχίσει τη διάθεση της αντίστοιχης υπηρεσίας λιανικής, και ii) τη διαθεσιμότητα αντίστοιχων KPIs και SLAs.

Το Παράρτημα Ι της Σύστασης (2013/466/ΕΕ), καθορίζει τους παράγοντες που πρέπει να λαμβάνει υπόψη του ο ΕΡΗΕΤ για την εκτίμηση της εύλογης διάρκειας της προκαταρκτικής περιόδου. Ο ΕΡΗΕΤ θα κρίνει ανά περίπτωση τη χρονική διάρκεια μεταξύ της διάθεσης του κατάλληλου αντίστοιχου χονδρικού προϊόντος χονδρικής και της ημερομηνίας έναρξης για την παροχή του λιανικού προϊόντος της ΑΤΗΚ. Αυτό σημαίνει ότι κάθε φορά που η ΑΤΗΚ επιθυμεί να εισάγει ένα νέο λιανικό προϊόν, θα πρέπει να υποβάλει στον ΕΡΗΕΤ τη δοκιμή τεχνικής αναπαραγωγικότητας.

Στη συνέχεια ο ΕΡΗΕΤ θα προσδιορίζει τη σχετική χρονική διάρκεια. Ειδικά για την περίπτωση των προϊόντων ΝGA και σύμφωνα με το άρθρο 32 της Σύστασης ΝGA, για την εξασφάλιση της ισότιμης μεταχείρισης, ο ΕΡΗΕΤ επιβάλλει την υποχρέωση στην ΑΤΗΚ να διαθέτει νέα λιανικά προϊόντα ΝGA, τουλάχιστονon έξι (6) μήνες μετά την έγκριση από τον ΕΡΗΕΤ των τιμών και των διαδικασιών παροχής των αντίστοιχων χονδρικών προϊόντων.

Επιπρόσθετα ο ΕΡΗΕΤ επιβάλλει στην ΑΤΗΚ την υποχρέωση δημοσίευσης δεικτών απόδοσης (KPIs) για την αποτελεσματική παρακολούθηση της συμμόρφωσης ως προς την υποχρέωση αμεροληψίας. Οι δείκτες καθορίζονται στην υποχρέωση διαφάνειας.

Τέλος ο ΕΡΗΕΤ επιβάλλει την εφαρμογή SLAs σε συνδυασμό με τα KPIs και την παροχή SLGs σε περίπτωση παραβίασης των SLAs. Η πληρωμή των SLGs θα πρέπει να γίνεται χωρίς καθυστερήσεις και με προκαθορισμένη διαδικασία. Το επίπεδο των αποζημιώσεων πρέπει να είναι επαρκώς αποτρεπτικό ώστε να διασφαλίζεται ότι η ΑΤΗΚ συμμορφώνεται με τις υποχρεώσεις της όσον αφορά την παροχή υπηρεσιών.

5.4.5 Υποχρέωση λογιστικού διαχωρισμού

Δεδομένης της σημασίας που έχει η πρόσβαση των εναλλακτικών σε υποδομές προκειμένου να προωθηθεί ο ανταγωνισμός κρίνεται απαραίτητο να διασφαλιστεί ότι η πρόσβαση αυτή δεν θα περιοριστεί από πρακτικές όπως η σταυροειδής επιδότηση. Προκειμένου να εξαιρεθούν τέτοια ενδεχόμενα κρίνεται απαραίτητο να διατηρηθεί η υποχρέωση λογιστικού διαχωρισμού (άρθρο 11 της Οδηγίας για την Πρόσβαση και άρθρο 58 του Νόμου 112(Ι)/2004) και η οποία δύναται να αντιμετωπίσει επιτυχώς παρόμοια φαινόμενα. Δεδομένων των συνθηκών που επικρατούν στην αγορά, όπως αυτή αναλύθηκε, η ρύθμιση είναι αναγκαία και αναλογική με τα προβλήματα που ενδέχεται να προκύψουν ως αποτέλεσμα κατάχρησης ισχύος από τον παροχέα με σημαντική ισχύ στην αγορά.

Ειδικότερα η υποχρέωση λογιστικού διαχωρισμού:

I. αφορά τις καθορισμένες δραστηριότητες και στοιχεία του δικτύου που αφορούν στην υπηρεσία Χονδρικής Κεντρικής Πρόσβασης. Ο Επίτροπος, δύναται, να απαιτεί από την ΑΤΗΚ να καθιστά διακριτές και διαφανείς τις τιμές χονδρικής πώλησης και τις εσωτερικές τιμολογήσεις προκειμένου να ελέγχεται, μεταξύ άλλων, η τήρηση της υποχρέωσης αμεροληψίας και να αποτρέπεται ενδεχόμενη παράνομη σταυροειδής επιδότηση.

II. υπόκειται στο περί Καθορισμού Μεθοδολογίας Υπολογισμού του Κόστους και Μεθοδολογίας Λογιστικού Διαχωρισμού, Διάταγμα του 2008 (ΚΔΠ 320/2008), ή οποιοδήποτε Διάταγμα το τροποποιεί ή το αντικαθιστά.

5.4.6 Υποχρέωση ελέγχου τιμών και κοστοστρέφειας

Ο έλεγχος τιμών με τη μέθοδο της κοστοστρέφειας (άρθρο 13 της Οδηγίας για την Πρόσβαση και άρθρο 60 του Νόμου 112 (Ι)/2004) είναι απαραίτητος προκειμένου να διασφαλιστεί ότι η ΑΤΗΚ δε θα αποκομίσει έσοδα που θα οφείλονται στη ισχύ που έχει στη συγκεκριμένη αγορά. Τέτοιες πρακτικές είναι αναγκαίο να αποφευχθούν ιδίως ενόψει της ανάπτυξης δικτύων νέας γενιάς. Συνεπώς το μέτρο είναι κατάλληλο, εύλογο και αναλογικό καθώς μόνο έτσι μπορεί να διασφαλιστεί ότι δε στρεβλώνεται ο ανταγωνισμός.

Η μέθοδος υπολογισμού του κόστους στα πλαίσια της παρούσας υποχρέωσης για τις παρεχόμενες στο Υπόδειγμα Προσφοράς Χονδρικής Ευρυζωνικής Πρόσβασης υπηρεσίες, βασίζεται στο Μέσο Μακροπρόθεσμο Επαυξητικό Κόστος, «LRAIC» και υπόκειται στο περί Καθορισμού Μεθοδολογίας Υπολογισμού του Κόστους και Μεθοδολογίας Λογιστικού Διαχωρισμού, Διάταγμα του 2008 (Κ.Δ.Π. 320/2008), ή οποιοδήποτε Διάταγμα το τροποποιεί ή το αντικαθιστά. Ο Επίτροπος προτίθεται να διατηρήσει την υποχρέωση και να προβεί στην ανάπτυξη μοντέλων υπολογισμού του χονδρικού κόστους ρυθμιζόμενων υπηρεσιών στη βάση της οικονομικής ανάλυσης του τύπου Bottom-Up. Παράλληλα, ο Επίτροπος προτίθεται να χρησιμοποιήσει κατά την ανάπτυξη των σχετικών μοντέλων οικονομικά στοιχεία τα οποία θα λαμβάνουν υπόψη τον επιχειρηματικό κίνδυνο που αναλαμβάνει ο εγκατεστημένος παροχέας κατά την επένδυση σε δίκτυα πρόσβασης νέας γενιάς⁹⁰. Σε περίπτωση ανάπτυξης δικτύου πρόσβασης νέας γενιάς η χονδρική τιμολόγηση της πρόσβασης μέσω χάλκινου καλωδίου θα επανεξεταστεί με γνώμονα τη δημιουργία προοπτικής μετάβασης στο δίκτυο πρόσβασης νέας γενιάς. Με την ίδια προσέγγιση η χονδρική τιμολόγηση υπηρεσιών πρόσβασης σε δίκτυο νέας γενιάς θα προσαρμοστεί στις ανάγκες δημιουργίας προοπτικής μετάβασης στο δίκτυο πρόσβασης νέας γενιάς. Ως εκ τούτου με την επιβολή των υποχρεώσεων: οικονομικής αναπαραγωγιμότητας, τεχνικής αναπαραγωγιμότητας καθώς του Equivalence of Inputs ο Επίτροπος δύναται να αντιμετωπίσει την επένδυση σε δίκτυα νέας γενιάς ως έργο μακράς διάρκειας σε συνάρτηση με την βιωσιμότητα ενός αποδοτικού δικτύου επεκτείνοντας το χρόνο απόσβεσης της επένδυσης σε μια σημαντικά μεγαλύτερη χρονική περίοδο η οποία θα καθοριστεί με την παροχή των σχετικών πληροφοριών από την ΑΤΗΚ. Για το σκοπό αυτό ο Επίτροπος έχει προχωρήσει σε Δημόσια Διαβούλευση⁹¹ όπου γίνεται διαβούλευση σε σχέση με την ανάπτυξη μοντέλων για οικονομική αναπαραγωγιμότητα, τον τρόπο δημιουργίας του BULRIC μοντέλου όπου συζητείται η μεθοδολογία για τον τρόπο απόσβεσης, τον τρόπο υπολογισμού της κοστολόγησης έργων υποδομών πολιτικής μηχανικής.

⁹⁰ Συναφείς είναι οι αναφορές στο έγγραφο του ΓΕΡΗΕΤ αναφορικά με τη στρατηγική ρύθμισης για τα NGAs, βλ. http://www.ocecpr.org.cy/nqcontent.cfm?a_id=4010&tt=ocecpr&lang=gr

⁹¹ ΔΔ 03/2016 <http://www.ocecpr.org.cy/el/content/anakoinosi-dimosias-diavouleysis-he-032016>

ΜΕΡΟΣ 6 ΑΞΙΟΛΟΓΗΣΗ ΕΠΙΠΤΩΣΕΩΝ ΠΡΟΤΕΙΝΟΜΕΝΩΝ ΡΥΘΜΙΣΤΙΚΩΝ ΥΠΟΧΡΕΩΣΕΩΝ

Η υποχρέωση για αναλογική και με χωρίς διάκριση επιβολή ρυθμιστικών υποχρεώσεων εκ μέρους του Επιτρόπου δημιουργεί την ανάγκη κατάθεσης εκ μέρους του Γραφείου της αξιολόγησης των επιπτώσεων των προτεινόμενων ρυθμιστικών μέτρων σε ό,τι αφορά την Κυπριακή αγορά ηλεκτρονικών επικοινωνιών και την οικονομία της Κύπρου γενικότερα, με στόχο να αποδειχθεί ότι τα προτεινόμενα μέτρα εξυπηρετούν την πάγια πολιτική και τους στόχους που ειδικά τέθηκαν για τη συγκεκριμένη σχετική αγορά.

Ο Επίτροπος κατά τη διαδικασία αξιολόγησης υιοθετεί τα ακόλουθα κριτήρια:

- Αναγνώριση των επιπτώσεων και ει δυνατόν ποσοτική προσμέτρηση των αποτελεσμάτων,
- Αξιολόγηση πιθανών εναλλακτικών τοποθετήσεων και προσεγγίσεων,
- Αξιολόγηση θέσεων ενδιαφερόμενων μερών στα πλαίσια δημόσιας διαβούλευσης,
-

Ο Επίτροπος πιστεύει ότι η εμπειρία των προηγούμενων ετών έχει δείξει ότι η ΑΤΗΚ δεν θα πρόσφερε εθελοντικά πρόσβαση σε εναλλακτικούς παροχείς. Επομένως η διατήρηση της επιβολή υποχρέωσης προσφοράς πρόσβασης είναι δικαιολογημένη και αναλογική, ιδιαίτερα αν αναλογιστεί κάποιος τις επιπτώσεις από το ενδεχόμενο της μη προσφοράς πρόσβασης. Παράλληλα και με δεδομένη την ανάπτυξη δικτύου νέας γενιάς η διεύρυνση της επιβολής υποχρέωσης προσφοράς πρόσβασης στην οπτική ίνα θεωρείται απαραίτητη στη δημιουργία μιας σύγχρονης και βιώσιμης αγοράς δικτύων ευρυζωνικής πρόσβασης. Γενικότερα αναγνωρίζεται η ανάγκη της υιοθέτησης ρυθμιστικών μέτρων τα οποία θα μετριάσουν τον επιχειρηματικό κίνδυνο που αναλαμβάνει ο παροχέας που θα αναλάβει τη δημιουργία υποδομής νέας γενιάς χωρίς να δημιουργείται ένα περιβάλλον επαναφοράς μονοπωλιακού καθεστώτος σε ό,τι αφορά στη πρόσβαση, ούτε να υιοθετούνται μέτρα τα οποία να ευνοούν το υφιστάμενο καθεστώς.

Παράλληλα, ο έλεγχος της χονδρικής τιμής προσφοράς των υπηρεσιών πρόσβασης όπως έχει αναλυθεί στο προηγούμενο μέρος είναι αναγκαίος για την προσέλκυση επενδυτών και την ανάπτυξη της αγοράς. Η επιλογή της συγκεκριμένης μεθόδου υπολογισμού του κόστους φέρει πλεονεκτήματα τα οποία υπερκαλύπτουν τα πιθανά μειονεκτήματά της. Ειδικότερα ο ΕΡΗΕΤ τάσσεται υπέρ της συνέπειας στην εφαρμογή λογιστικών αρχών στη ρύθμιση, ανεξαρτήτως τεχνολογίας, με ρυθμιστικό προσανατολισμό που να ευνοεί την ανάπτυξη δικτύων ευρυζωνικής πρόσβασης νέας γενιάς.

Ο Επίτροπος πιστεύει ότι η επιλογή των ρυθμιστικών υποχρεώσεων όπως και ο εμπλουτισμός και η απλοποίηση των διαδικασιών ενισχύουν τη διαφάνεια και την ανάπτυξη στην αγορά.

Ο Επίτροπος είναι της άποψης ότι με αυτά τα δεδομένα η επιλογή της μη ρύθμισης της συγκεκριμένης σχετικής αγοράς δεν αποτελεί ρεαλιστικό βήμα. Παράλληλα, ο Επίτροπος θεωρεί απαραίτητη προϋπόθεση της βιωσιμότητας του εγχειρήματος ανάπτυξης εναλλακτικών δικτύων στην Κύπρο, του περιορισμένου πληθυσμού και της περιορισμένης γνώσης στο ευρύ κοινό περί των πλεονεκτημάτων και της προοπτικής της ευρυζωνικής σύνδεσης, την επιβολή υποχρέωσης μη-διάκρισης και διαφάνειας δεδομένης μάλιστα της κάθετης δραστηριοποίησης της ΑΤΗΚ στον συγκεκριμένο τομέα.

Καταληκτικά, ο Επίτροπος είναι της άποψης ότι οι επιβαλλόμενες *ex-ante* ρυθμιστικές υποχρεώσεις είναι αναλογικές και ότι προωθούν την πολιτική του κράτους και εξυπηρετούν την ανάπτυξη υγιούς ανταγωνισμού στη σχετική αγορά.

ΠΑΡΑΡΤΗΜΑ Α – Ερωτηματολόγια προς Παροχείς



20150605
Ερωτηματολόγιο Παρ



Ερωτηματολόγιο Παρ
σχέων Μέρους Β.xlsx



FINAL Ανάλυση
επίδρασης ρυθμιστικά

ΠΑΡΑΡΤΗΜΑ Β - Απαντήσεις Παροχέων στα Ερωτηματολόγια Παραρτήματος Α

(Εμπιστευτικές Πληροφορίες)

ΠΑΡΑΡΤΗΜΑ Γ – Αποτελέσματα Έρευνας Καταναλωτών

http://www.ocecpr.org.cy/sites/default/files/ec_doc_erevnakatanalwtwn_gr_24-09-2015_np.pdf

ΠΑΡΑΡΤΗΜΑ Δ - Απορρέοντα Δημόσιας Διαβούλευσης

ΠΑΡΑΡΤΗΜΑ Ε – Επιστολή ΕΠΑ

ΠΑΡΑΡΤΗΜΑ Ζ – Γλωσσάριο

Backhaul	Χονδρική υπηρεσία σύνδεσης η οποία παρέχει χωρητικότητα ανάμεσα στο δικτυακό εξοπλισμό ενός παρόχου σε τοπικό κέντρο και σε ανώτερα ιεραρχικά σημεία του δικτύου.
BRAS (Broadband Remote Access Server)	σημαίνει ευρυζωνικό εξυπηρετητή απομακρυσμένης πρόσβασης (Broadband Remote Access Server - BRAS) ο οποίος συγκεντρώνει την ευρυζωνική κίνηση και την διοχετεύει στους παροχείς που βρίσκονται συνδεδεμένοι με αυτόν.
Bitstream	Οι υπηρεσίες πρόσβασης υψηλής ταχύτητας bitstream (παροχή υπηρεσιών DSL από τον παραδοσιακό παροχέα) συνίστανται στην εγκατάσταση μιας σύνδεσης πρόσβασης υψηλής ταχύτητας στις εγκαταστάσεις του πελάτη (π.χ., εγκαθιστώντας εξοπλισμό ADSL, VDSL και προγραμματίζοντας το δίκτυο τοπικής πρόσβασης) το οποίο διατίθεται σε τρίτους παρόχους υπηρεσιών, προκειμένου να τους επιτρέψει να παρέχουν λιανικές υπηρεσίες υψηλών ταχυτήτων στους πελάτες. Ο παροχέας bitstream δύναται επίσης να παρέχει υπηρεσίες μετάδοσης για μεταφορά σε «υψηλότερο» επίπεδο στην ιεραρχία του δικτύου, όπου οι παροχείς υπηρεσιών μπορεί να διαθέτουν ήδη κάποιο σημείο παρουσίας (π.χ., σε επίπεδο κόμβου transit), επίσης γνωστές ως υπηρεσίες μετάδοσης 'backhaul'.
DSL(Digital Subscriber Line)	Η τεχνολογία DSL επιτρέπει τη χρήση χάλκινου καλωδίου για μεταφορά δεδομένων με υψηλή ταχύτητα.
DSLAM	Ο Πολυπλέκτης/ Αποπολυπλέκτης

FTTH» ή «οπτική ίνα έως το σπίτι	<p>συνδρομητικών γραμμών.</p> <p>δίκτυο πρόσβασης αποτελούμενο από γραμμές οπτικής ίνας στο τμήμα τροφοδότη και στο ακραίο τμήμα του δικτύου πρόσβασης, δηλαδή σε αυτό που συνδέει το χώρο τελικού χρήστη (την κατοικία ή, σε πολυκατοικίες, το διαμέρισμα) με το ΜΡοΡ μέσω οπτικής ίνας. Για τους σκοπούς του παρόντος, η FTTH αναφέρεται τόσο στην «οπτική ίνα έως το σπίτι» όσο και στην «οπτική ίνα έως το κτίριο» (FTTB</p>
FTTC με VDSL» ή «Οπτική Ίνα έως την υπαίθρια καμπίνα με VDSL	<p>δίκτυο πρόσβασης αποτελούμενο από γραμμές οπτικής ίνας στο τμήμα τροφοδότη και χρήση τεχνολογίας VDSL στο ακραίο τμήμα του δικτύου πρόσβασης, δηλαδή σε αυτό που συνδέει το χώρο τελικού χρήστη (την κατοικία ή, σε πολυκατοικίες, το διαμέρισμα) με την υπαίθρια καμπίνα.</p>
FWA	Fixed Wireless Access
Hot spot	Δημόσιος Χώρος στον οποίο παρέχεται ασύρματη κάλυψη στο διαδίκτυο.
Hybrid fiber coaxial (HFC) infrastructure:	<p>Υβριδική υποδομή η οποία χρησιμοποιεί οπτικές ίνες και ομοαξονικά καλώδια σε διαφορετικά μέρη του δικτύου, με σκοπό την παροχή ευρυζωνικών υπηρεσιών. Το πρότυπο DOCSIS (Data Over Cable Service Interface Specification) επιτρέπει τη δυνατότητα μετάδοσης δεδομένων υψηλού ρυθμού σε αυτή την υβριδική υποδομή.</p>
Long Term Evolution (LTE)	<p>ασύρματη τεχνολογία πρόσβασης που αποτελεί το επόμενο στάδιο των υφιστάμενων τεχνολογιών 3G/WCDMA&HSPA. Η τεχνολογία αυτή έχει τη δυνατότητα να παρέχει ταχύτητες δεδομένων μέχρι 100Mb/s / 50Mb/s</p>

	(100Mb/s downlink and 50Mb/s uplink (peak rates)).
MDF(Main Distribution Frame)	Ο κύριος κατανεμητής είναι η συσκευή στο κτίριο του τοπικού κέντρου, όπου τερματίζουν τα χάλκινα καλώδια και καθίσταται εφικτή η σταυροειδής σύνδεση σε άλλες συσκευές με εύκαμπτους αναμεταδότες (flexible jumpers).
ODF(Optical Distribution Frame)	Οπτικός Κατανεμητής– Το σημείο στο οποίο πραγματοποιούνται οι συνδέσεις οπτικών ινών μεταξύ της εξόδου μιας συσκευής και της εισόδου μιας άλλης.
Pair Bonding ⁹²	Τεχνική συνδυασμού δύο ή περισσότερων ζευγών χαλκού για την αύξηση του ρυθμού μετάδοσης δεδομένων.
Triple Play	Ταυτόχρονη παροχή υπηρεσιών διαδικτύου, φωνής και τηλεόρασης
VDSL	Τεχνολογία ψηφιακής συνδρομητικής γραμμής πολύ υψηλού ρυθμού διαμεταγωγής δεδομένων.
Vectoring	τεχνολογία η οποία επιτρέπει μέσω της ακύρωσης του θορύβου της γραμμής γειτονικών ζευγών τη μετάδοση δεδομένων μέχρι 100Mbps σε αποστάσεις πέραν των 500 μέτρων.
Virtual Unbundled Local Access (VULA ή L2WAP)_ή εικονική αδεσμοποίητη πρόσβαση στον τοπικό βρόχο	είναι η παροχή πρόσβασης σε δίκτυο πρόσβασης επόμενης γενιάς (NGA) με τρόπο που είναι παρόμοιος με την αποδεσμοποίηση του τοπικού βρόχου στο χάλκινο δίκτυο πρόσβασης. Ωστόσο αντί να παρέχεται η

⁹², ¹² White Paper: Broadband Access Technologies A White Paper by the Deployment & Operations Committee

	<p>φυσική γραμμή, παρέχεται μια εικονική σύνδεση της οποίας τα χαρακτηριστικά δίνουν το δικαίωμα και την ευελιξία σε εναλλακτικούς παροχείς να διαμορφώσουν κατάλληλα τα δικά τους προϊόντα σε αντιστοιχία αυτών που μπορούν να δοθούν μέσω φυσικής πρόσβασης</p>
<p>Αδεσμοποίητη Πρόσβαση στον Τοπικό Βρόχο</p>	<p>σημαίνει την πλήρως αδεσμοποίητη πρόσβαση στον τοπικό βρόχο και την κοινή (μεριζόμενη) πρόσβαση στον τοπικό βρόχο, εκάστη εκ των οποίων προσβάσεων δεν συνεπάγεται αλλαγές στο καθεστώς ιδιοκτησίας του τοπικού βρόχου</p>
<p>Δίκτυο ηλεκτρονικών επικοινωνιών</p>	<p>σημαίνει τα συστήματα μετάδοσης και, κατά περίπτωση, τον εξοπλισμό μεταγωγής ή δρομολόγησης και τους λοιπούς πόρους που επιτρέπουν τη μεταφορά σημάτων, με τη χρήση καλωδίου, ραδιοσημάτων, οπτικού ή άλλου ηλεκτρομαγνητικού μέσου, συμπεριλαμβανομένων των δορυφορικών δικτύων, των σταθερών (μεταγωγής δεδομένων μέσω κυκλωμάτων και πακετομεταγωγής, συμπεριλαμβανομένου του Διαδικτύου) και κινητών επίγειων δικτύων, των συστημάτων ηλεκτρικών καλωδίων, εφόσον χρησιμοποιούνται για τη μετάδοση σημάτων, των δικτύων που χρησιμοποιούνται για ραδιοτηλεοπτικές εκπομπές, καθώς και των δικτύων καλωδιακής τηλεόρασης, ανεξάρτητα από το είδος των μεταφερόμενων πληροφοριών.</p>
<p>Δίκτυο IP</p>	<p>Δίκτυο μέσω του οποίου επιτυγχάνεται η μεταφορά και μεταγωγή πληροφοριών από σημείο σε σημείο ή από σημείο σε πολλά σημεία χρησιμοποιώντας την τεχνολογία του πρωτοκόλλου Διαδικτύου (IP)</p>
<p>Δίκτυο πρόσβασης επόμενης γενεάς(Next Generation Access Networks (NGAs)</p>	<p>ενσύρματο δίκτυο που αποτελείται στο σύνολό του ή εν μέρει από οπτικά στοιχεία</p>

και που είναι ικανά να παρέχουν ευρυζωνικές υπηρεσίες πρόσβασης με βελτιωμένα χαρακτηριστικά (όπως υψηλότερο ρυθμό μετάδοσης δεδομένων (throughput) σε σύγκριση με τις υπηρεσίες που παρέχουν τα υφιστάμενα δίκτυα χαλκού.

Ε.Ε. ή Επιτροπή
Ευρυζωνική Πρόσβαση

Επιτροπή Ευρωπαϊκών Κοινοτήτων
σημαίνει την παροχή υπηρεσιών με ταχύτητες (upstream / downstream) άνω των 144kbps σύμφωνα με τον ορισμό του Communications Committee (CoCom) της Ευρωπαϊκής Επιτροπής.

ΕΡΑ

Εθνική Ρυθμιστική Αρχή

ΣΙΑ

Σημαντική Ισχύς στην Αγορά

Σημαντική Ισχύς στην Αγορά

σημαίνει τον προσδιορισμό της θέσης που κατέχει ένας Παροχέας στην αγορά η οποία, είτε ατομικά είτε σε συνεργασία με άλλους Παροχείς, συνιστά μια θέση ισοδύναμη με τα νομικά κριτήρια βάσει των οποίων ορίζεται η δεσπόζουσα θέση σύμφωνα με την Κοινοτική νομολογία, συγκεκριμένα βρίσκεται σε θέση οικονομικής ισχύος, που επιτρέπει στον Παροχέα ή τους Παροχείς να συμπεριφέρονται, σε σημαντικό βαθμό, ανεξάρτητα από τους ανταγωνιστές, τους πελάτες της/τους και εν τέλει τους καταναλωτές. Ο προσδιορισμός ύπαρξης Σημαντικής Ισχύος στην Αγορά θα ισοδυναμεί με το συμπέρασμα ότι στην υπό εξέταση αγορά δεν υπάρχει αποτελεσματικός ανταγωνισμός,

Συνεγκατάσταση

Η παροχή από ένα παροχέα Α σε ένα παροχέα Β πρόσβασης σε υλική υποδομή (ιδίως φυσικό

Συλλογική Δεσπόζουσα θέση

χώρο και φυσικές εγκαταστάσεις) η οποία επιτρέπει στον παροχέα Β να εγκαταστήσει εξοπλισμό στις εγκαταστάσεις του παρόχου Α σημαίνει τις περιπτώσεις εκείνες όπου δύο ή περισσότεροι Παροχείς λειτουργούν σε μία αγορά, η δομή της οποίας θεωρείται ότι προσφέρεται για συντονισμένες ενέργειες, δηλαδή ενθαρρύνει την παράλληλη ή ευθυγραμμισμένη αντανταγωνιστική συμπεριφορά. Προκειμένου να διασφαλισθεί η ορθή ερμηνεία του ορισμού της έννοιας «συλλογική δεσπόζουσα θέση», πρέπει να ακολουθείται πιστά η σχετική νομολογία του Δικαστηρίου των Ευρωπαϊκών Κοινοτήτων και του Πρωτοδικείου των Ευρωπαϊκών Κοινοτήτων, καθώς και τη σχετική πρακτική της Επιτροπής.

Τοπικός βρόχος

σημαίνει το φυσικό κύκλωμα στρεπτού ζεύγους μεταλλικών καλωδίων που συνδέει το σημείο τερματισμού του δικτύου στις εγκαταστάσεις του συνδρομητή με τον κεντρικό κατανεμητή ή με αντίστοιχη εγκατάσταση στο σταθερό δημόσιο τηλεφωνικό δίκτυο,

Τοπικός υποβρόχος

σημαίνει τον μερικό τοπικό βρόχο που συνδέει το σημείο τερματισμού του δικτύου στις εγκαταστάσεις του συνδρομητή με σημείο συγκέντρωσης ή προσδιορισμένο ενδιάμεσο σημείο πρόσβασης στο σταθερό δημόσιο τηλεφωνικό δίκτυο

Οπτική Ίνα

Η πλαστική ή γυάλινη (silicon dioxide) ίνα, η οποία χρησιμοποιείται για τη μετάδοση πληροφοριών με τη χρήση υπέρυθρων ή ορατού φωτός ως μέσου μεταφοράς (συνήθως laser)

Σταθερή Ασύρματη Πρόσβαση (ΣΑΠ)

Η χρήση ασύρματης τεχνολογίας για την παροχή υπηρεσιών ηλεκτρονικών επικοινωνιών σε τελικούς χρήστες

ΠΡΟΣΧ. ΕΓΓΡ. ΚΟΙΝΟΠΟΙΗΣΗΣ